

**NL** Telescooparm  
**EN** Telescopic arm  
**DE** Teleskoparm  
**FR** Bras télescopique  
**ES** Brazo telescópico  
**IT** Braccio telescopico

**DK** Teleskopisk udsugningsarm  
**LT** Teleskopinė nutraukimo rankovė  
**JP** Tフレックスアーム

## T-FLEX



**NL** Gebruikershandleiding  
**EN** User manual  
**DE** Betriebsanleitung  
**FR** Manuel opérateur  
**ES** Instrucciones para el uso  
**IT** Manuale d'uso  
**DK** Instruktionsvejledning  
**LT** Vartotojo instrukcija  
**JP** 取扱説明書

---

<b>NEDERLANDS</b>	<b>NL - i</b>
<b>ENGLISH</b>	<b>EN - i</b>
<b>DEUTSCH</b>	<b>DE - i</b>
<b>FRANÇAIS</b>	<b>FR - i</b>
<b>ESPAÑOL</b>	<b>SP - i</b>
<b>ITALIANO</b>	<b>IT - i</b>
<b>DANSK</b>	<b>DK - i</b>
<b>LIETUVIŠKA</b>	<b>LT - i</b>
<b>JAPANESE</b>	<b>JP - i</b>

---

Alle rechten voorbehouden.

Niets uit deze uitgave mag worden verveelvoudigd en/of openbaar gemaakt door middel van druk, fotokopie, microfilm of op welke andere wijze dan ook, zonder voorafgaande schriftelijke toestemming van de fabrikant. Dit geldt ook voor de bijbehorende tekeningen en schema's.

De in deze handleiding verstrekte informatie is gebaseerd op algemene gegevens aangaande de ons ten tijde van verschijnen bekende constructies, materiaaleigenschappen en werkmethoden, zodat wijzingen worden voorbehouden. Om deze reden dienen de gegeven instructies slechts als richtlijn voor het installeren, gebruiken, onderhouden en repareren van het op de voorzijde van dit document vermelde product.

Deze handleiding is geldig voor het product in de standaard uitvoering. De fabrikant kan derhalve niet aansprakelijk worden gesteld voor eventuele schade voortvloeiend uit de van de standaard uitvoering afwijkende specificaties van het aan u geleverde product.

Deze handleiding is met alle mogelijke zorg samengesteld, maar de fabrikant kan geen verantwoording op zich nemen voor eventuele fouten in deze handleiding of voor de gevolgen daarvan.

---

**NEEM DE TIJD OM DEZE HANDLEIDING ZORGVULDIG DOOR TE NEMEN ALVORENS HET PRODUCT TE GEBRUIKEN.  
BEWAAR DEZE HANDLEIDING STEEDS IN DE NABIJHEID VAN HET PRODUCT.**

## VOORWOORD

### Gebruik van de handleiding

Deze handleiding is bedoeld als naslagwerk waarmee professionele, geschoolde en daartoe bevoegde gebruikers het aan de voorzijde van dit document vermelde product op veilige wijze kunnen installeren, gebruiken, onderhouden en repareren.

### Pictogrammen en symbolen

In deze **handleiding** worden de volgende pictogrammen en symbolen gebruikt:



Suggesties en adviezen om de betreffende taken of handelingen gemakkelijker te kunnen uitvoeren.



#### VOORZICHTIG!

Procedures die -wanneer ze niet met de nodige voorzichtigheid worden uitgevoerd- schade aan het product, de omgeving of het milieu tot gevolg kunnen hebben.



#### WAARSCHUWING

Procedures die -wanneer ze niet met de nodige voorzichtigheid worden uitgevoerd- ernstige schade aan het product of lichamelijk letsel tot gevolg kunnen hebben.



#### WAARSCHUWING

Brandgevaar! Gebruik het product nooit voor het afzuigen van brandbare, gloeiende of brandende deeltjes en (vloeistof)en. Gebruik het product nooit voor het afzuigen van agressieve dampen (o.a. zoutzuur).

### Verwante documentatie

De volgende verwante documenten zijn verkrijgbaar:

- 0507434010/NMB-TNB
- 0507230010/WL-AST
- 0507360010/NCW 4-11
- 0507210010/Fan 14/28

### Nummer van de handleiding

De handleidingnummers zijn opgebouwd uit vier velden:

- veld 1: artikelnummer
- veld 2: productnaam
- veld 3: publicatiedatum
- veld 4: versie

### Illustraties

Gezien het grote aanbod in typen en uitvoeringen is het om praktische redenen onmogelijk elke variant af te beelden. De opgenomen illustraties tonen echter in alle gevallen duidelijk de principe-werking van het op de voorzijde van dit document vermelde product.

### Service en technische ondersteuning

Voor informatie betreffende specifieke afstellingen, onderhouds- of reparatiewerkzaamheden die buiten het bestek van deze handleiding vallen, gelieve contact op te nemen met de leverancier van het product. Deze is altijd bereid u te helpen. Zorg ervoor dat u de volgende gegevens bij de hand heeft:

- productnaam
- serienummer

Deze gegevens vindt u op het identificatieplaatje.

## IDENTIFICATIE VAN HET PRODUCT

Het identificatieplaatje (fig. 0.01) bevat de volgende gegevens:

#### Fig. 0.01:

- A serienummer
- B productnaam

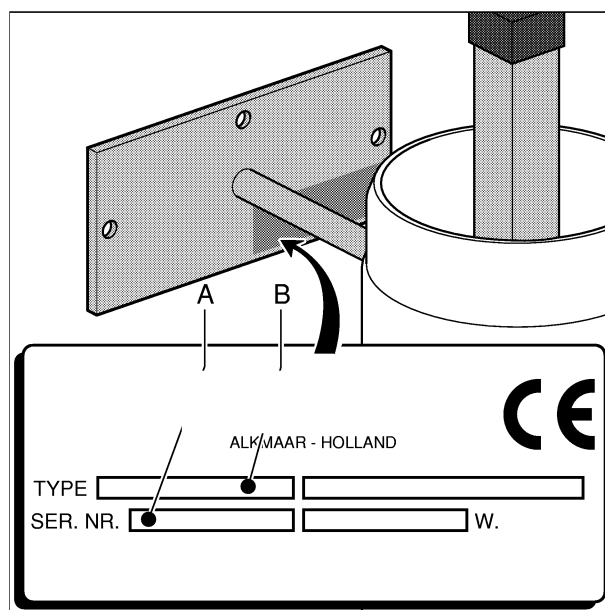

0.01

---

## INHOUDSOPGAVE

<b>VOORWOORD</b> .....	<b>nl - ii</b>
<b>IDENTIFICATIE VAN HET PRODUCT</b> .....	<b>nl - ii</b>
<b>VEILIGHEIDSVORSCHRIFTEN EN WAARSCHUWINGEN VOOR GEVAREN</b> .....	<b>nl - 2</b>
<b>GEBRUIKTE PRODUCTEN EN HET MILIEU</b> .....	<b>nl - 3</b>
<b>1 TECHNISCHE GEGEVENS</b> .....	<b>nl - 4</b>
1.1 Algemeen .....	nl - 4
1.2 Afmetingen en bereik van de arm .....	nl - 4
1.3 Afmetingen van de wandbeugel .....	nl - 4
1.4 Montagehoogte .....	nl - 5
1.5 Drukval .....	nl - 5
1.6 Omgevingscondities .....	nl - 5
<b>2 ALGEMENE BESCHRIJVING</b> .....	<b>nl - 6</b>
2.1 Algemene beschrijving .....	nl - 6
2.2 Werking .....	nl - 7
<b>3 INSTALLATIE</b> .....	<b>nl - 8</b>
3.1 Uitpakken .....	nl - 8
3.2 Montage van de wandbeugel .....	nl - 8
3.3 Afstellen van de frictie van het kapscharnier .....	nl - 8
3.4 Afstellen van de frictie van het draaischarnier .....	nl - 10
3.5 Afstellen van de telescopische glijbeweging .....	nl - 10
3.6 Luchtdicht afsluiten van de afzuigarm .....	nl - 10
<b>4 GEBRUIK</b> .....	<b>nl - 10</b>
4.1 Bedieningsorganen .....	nl - 10
4.2 Gebruik .....	nl - 10
<b>5 ONDERHOUD</b> .....	<b>nl - 11</b>
<b>6 VERHELPEN VAN STORINGEN</b> .....	<b>nl - 13</b>
<b>7 BESTELLEN VAN RESERVE-ONDERDELEN</b> .....	<b>nl - 13</b>

---

# VEILIGHEIDSVOORSCHRIFTEN EN WAARSCHUWINGEN VOOR GEVAREN

## Algemeen

De fabrikant aanvaardt geen enkele aansprakelijkheid voor schade of letsel veroorzaakt door het niet (strikt) naleven van de veiligheidsvoorschriften en -instructies in deze handleiding, dan wel door onachtzaamheid tijdens installatie, gebruik, onderhoud en reparatie van het op de voorzijde van dit document vermelde product en de eventuele bijbehorende accessoires.

Afhankelijk van de specifieke werkomstandigheden of gebruikte accessoires kunnen aanvullende veiligheidsinstructies nodig zijn. Neem s.v.p. direct contact op met uw leverancier indien u bij het gebruik van het product een potentieel gevaar hebt geconstateerd.

**De gebruiker van het product is te allen tijde volledig verantwoordelijk voor de naleving van de plaatselijk geldende veiligheidsvoorschriften en -richtlijnen. Respecteer alle veiligheidsvoorschriften en -richtlijnen die van toepassing zijn bij het omgaan met lasapparatuur.**

## Gebruikershandleiding

- Een ieder die aan of met het product werkt, dient van de inhoud van deze handleiding op de hoogte te zijn en de instructies daarin nauwgezet op te volgen. De bedrijfsleiding dient het personeel aan de hand van de handleiding te onderrichten en alle voorschriften en aanwijzingen in acht te nemen.
- Wijzig nooit de volgorde van de te verrichten handelingen.
- Bewaar de handleiding steeds in de nabijheid van het product.

## Pictogrammen en instructies op het product (indien aanwezig)

- Op het product aangebrachte pictogrammen, waarschuwingen en instructies maken deel uit van de getroffen veiligheidsvoorzieningen. Ze mogen niet worden afgedekt of verwijderd en dienen gedurende de gehele levensduur van het product aanwezig en leesbaar te zijn.
- Vervang of herstel onmiddellijk onleesbaar geworden of beschadigde pictogrammen, waarschuwingen en instructies.

## Gebruikers

- Gebruik van het product is uitsluitend voorbehouden aan daartoe opgeleide en bevoegde gebruikers. Tijdelijke werkkrachten en personen in opleiding mogen het product uitsluitend onder toezicht en verantwoording van vaklui gebruiken.

## Gebruik volgens bestemming\*<sup>1</sup>

Het product is uitsluitend ontworpen voor het afvangen en afvoeren van schadelijke rook en stoffen die vrijkomen bij de meest voorkomende lasprocessen. Elk ander of verdergaand gebruik geldt niet als conform de bestemming. Voor schade of letsel dat hiervan het gevolg is, aanvaardt de fabrikant geen enkele aansprakelijkheid. Het product is in overeenstemming met de vigerende normen en richtlijnen. Gebruik het product uitsluitend in technisch perfecte conditie, conform de hierboven beschreven bestemming.

## Technische specificaties

- De in deze handleiding vermelde specificaties mogen niet worden gewijzigd.

## Veiligheidsvoorzieningen

- Alle veiligheidsvoorzieningen moeten correct zijn gemonteerd en mogen uitsluitend voor onderhouds- en reparatiewerkzaamheden worden verwijderd door daartoe opgeleide, bevoegde service-technici.
- Het product mag nooit worden gebruikt indien de veiligheidsvoorzieningen niet compleet of niet aanwezig zijn, dan wel buiten werking zijn gesteld of geraakt.
- De veiligheidsvoorzieningen moeten regelmatig op correcte werking worden gecontroleerd en, indien nodig, onmiddellijk worden gerepareerd.

## Modificaties

- Modificatie van (onderdelen van) het product is niet toegestaan.

---

\*<sup>1</sup> Het "Gebruik volgens bestemming" zoals vastgelegd in de EN 292-1 is het gebruik waarvoor het technisch product volgens de opgave van de fabrikant -inclusief diens aanwijzingen in de verkoopbrochure- geschikt is. Bij twijfel is dat het gebruik dat uit de constructie, uitvoering en functie van het product als gebruikelijk naar voren komt. Tot het gebruik volgens bestemming behoort ook het in acht nemen van de instructies in de gebruikershandleiding.

## Gebruik



### WAARSCHUWING

Brandgevaar! Gebruik het product nooit voor het afzuigen van brandbare, gloeiende of brandende deeltjes en (vloei)-stoffen. Gebruik het product nooit voor het afzuigen van agressieve dampen (o.a. zoutzuur).

Indien het product wordt gebruikt in combinatie met de in het voorwoord van deze handleiding vermelde producten of machines (zie "Verwante documentatie"), zijn eveneens de in de documentatie van deze producten opgenomen veiligheidsvoorschriften van toepassing.

- Inspecteer het product en controleer het op beschadigingen. Verifieer de werking van de veiligheidsvoorzieningen.
- Controleer de werkomgeving. Laat onbevoegden niet in de werkomgeving toe.
- Bescherm het product tegen water of vocht.
- Gebruik uw gezond verstand. Blijf voortdurend oplettend en houd uw aandacht bij het werk. Gebruik het product niet als u vermoeid bent of onder invloed verkeert van drugs, alcohol of medicijnen.
- Zorg altijd voor voldoende ventilatie, met name in kleinere ruimten.
- Installeer het product nooit voor in-, uit- en door-gangen die zijn bedoeld voor hulpdiensten.
- Gebruik het product nooit in een explosiegevaarlijke omgeving of voor het afvangen of afvoeren van explosiegevaarlijke stoffen of dampen.
- Zorg ervoor dat op de werkplek voldoende goedgekeurde brandblussers aanwezig zijn.
- Lucht die deeltjes bevat die een bedreiging vormen voor de gezondheid -zoals chroom, nikkel, beryllium, cadmium, lood, etc.- mag nooit worden gerecycleerd. Deze lucht moet altijd buiten de werkruimte worden gebracht.
- Gebruik het product nooit voor het afvangen en/of afvoeren van verfnevels.
- Gebruik het product nooit voor het afvangen en/of afvoeren van loog- of zuurhoudende dampen.

## Service, onderhoud en reparaties



In deze handleiding wordt een duidelijk onderscheid gemaakt in service-, onderhouds- en reparatiewerkzaamheden die door de gebruiker mogen worden verricht, en die welke uitsluitend zijn voorbehouden aan daartoe opgeleide en bevoegde service-technici.

- Respecteer de aangegeven onderhoudsintervallen. Achterstallig onderhoud kan leiden tot hoge kosten voor reparaties en revisies en kan aanspraken op garantie doen vervallen.
- Gebruik altijd door de fabrikant goedgekeurde gereedschappen, onderdelen, materialen, smeermiddelen en service-technieken. Gebruik nooit versleten gereedschap en laat geen gereedschap in of op het product achter.
- Veiligheidsvoorzieningen die ten behoeve van service, onderhoud of reparatie zijn verwijderd, moeten na deze werkzaamheden onmiddellijk worden gemonteerd en op correct functioneren worden gecontroleerd.

## GEBRUIKTE PRODUCTEN EN HET MILIEU



### Verpakkingsmateriaal

De verpakking die voor het transport en ter bescherming van het product dient, bestaat overwegend uit de volgende stoffen die voor hergebruik geschikt zijn:

- (golf)karton
- polyetheen-folie
- onbehandeld hout

Deponeer de verpakking dan ook niet bij het bedrijfsafval, maar informeer bij de reinigingsdienst van uw gemeente waar u het materiaal kunt afgeven.

### Product

Producten die u afdankt, kunnen nog waardevolle stoffen en materialen bevatten. Deponeer het product dan ook niet bij het bedrijfsafval, maar informeer ook hiervoor bij de gemeente naar mogelijkheden voor hergebruik of milieuvriendelijke verwerking van het materiaal.

# 1 TECHNISCHE GEGEVENS

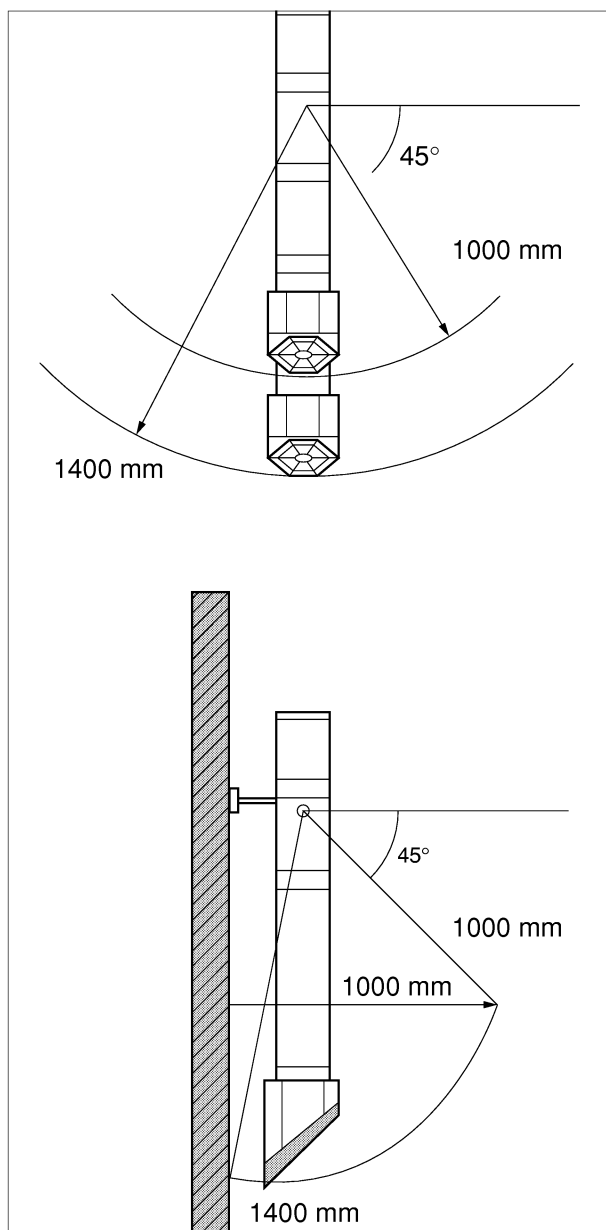

1.01

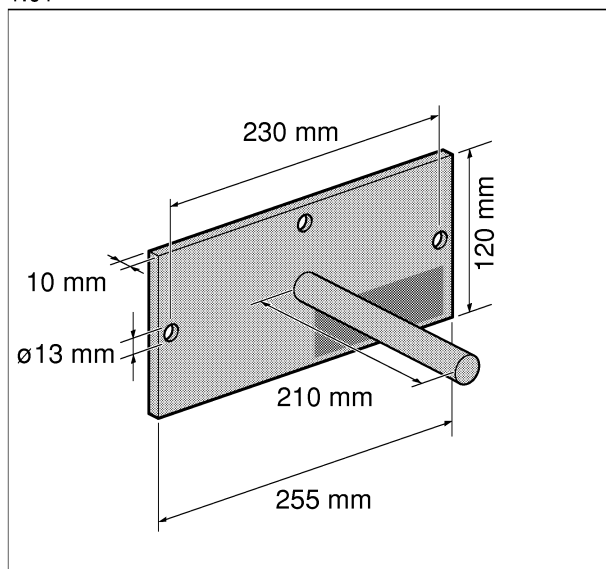

1.02

## 1.1 Algemeen

Netto gewicht	7 kg
Nominale armdiameter	203 mm
Aanbevolen afzuigcapaciteit	600 - 1.600 m <sup>3</sup> /h

## 1.2 Afmetingen en bereik van de arm

- Zie fig. 1.01.

## 1.3 Afmetingen van de wandbeugel

- Zie fig. 1.02.

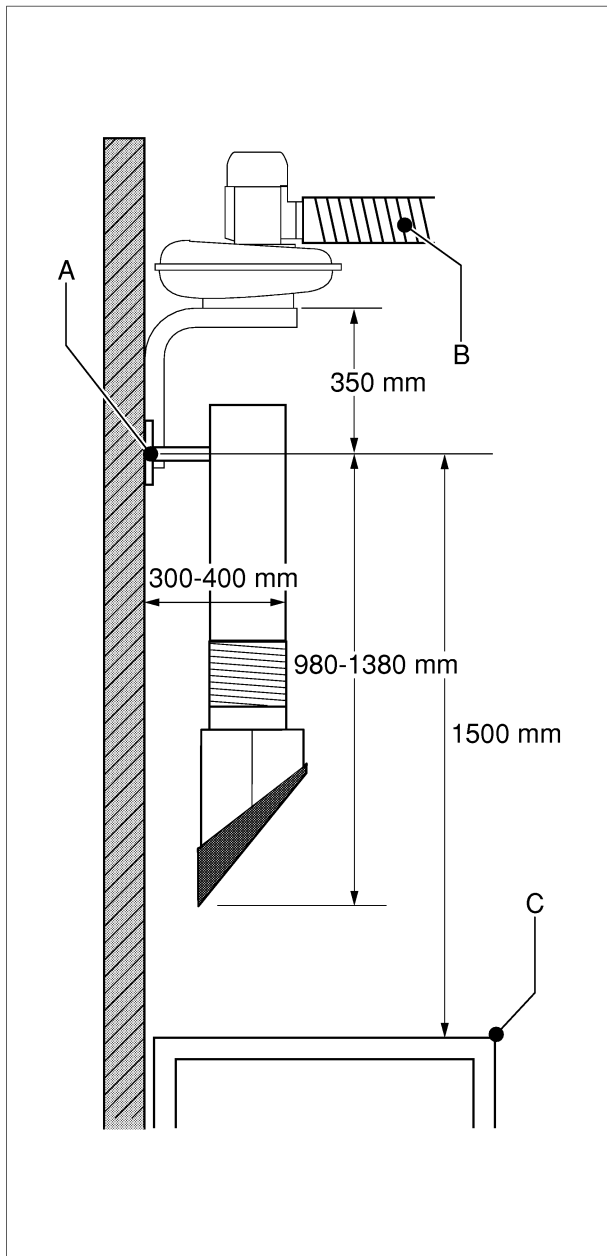

1.03

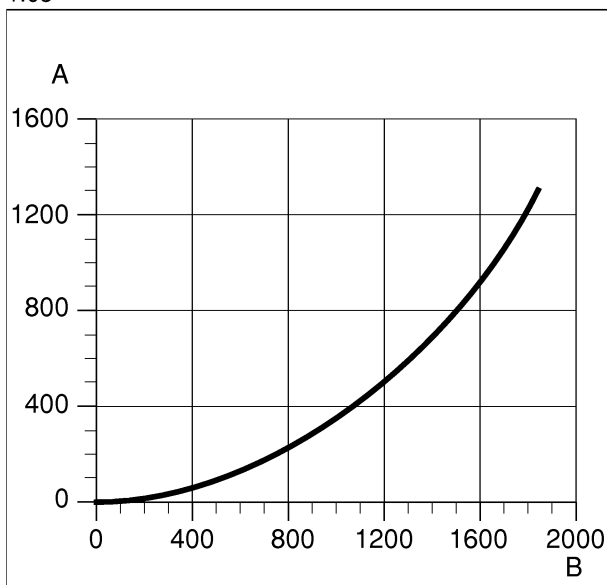

1.04

#### 1.4 Montagehoogte

- Zie fig. 1.03

#### Fig. 1.03:

- A wandbeugel
- B luchtkanaal (ø 203 mm)
- C werkblad

#### 1.5 Drukval

- Zie fig. 1.04.

#### Fig. 1.04:

- A Statische druk (Pa)
- B Airflow (m<sup>3</sup>/h)

#### 1.6 Omgevingscondities

Min. bedrijfstemperatuur	5 °C
Max. bedrijfstemperatuur	45 °C
Max. relatieve vochtigheid	80%



## 2 ALGEMENE BESCHRIJVING

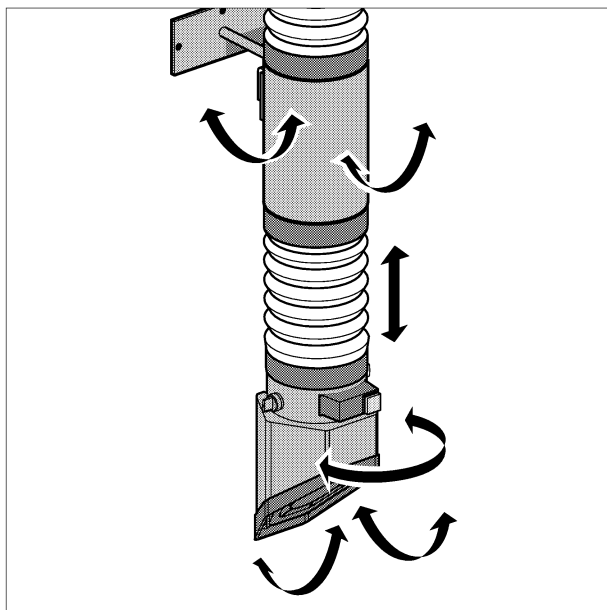

2.01

### 2.1 Algemene beschrijving

De telescopische afzuigarm is speciaal ontworpen voor het afvangen en afvoeren van schadelijke rook en stoffen die vrijkomen bij de meest voorkomende lasprocessen. Dankzij de telescoop-constructie (de arm kan over 400 mm worden uitgeschoven) en de unieke draaibare afzuigkap is de afzuigarm eenvoudig te manoeuvreren waardoor het specifieke werkbereik telkens aan de wens van de gebruiker kan worden aangepast. Zie fig. 2.01 en hoofdstuk 1.

De afzuigarm kan naar keuze rechtstreeks, dan wel met behulp van twee wandbevestigingsbeugels (TNB) en een afzuigventilator (Fan 14/28) op luchtkanalen worden aangesloten.

Zie hoofdstuk 3.

Optioneel kan de afzuigarm worden uitgerust met een werklamp (WL) en een automatische START/STOP-inrichting (AST). Zie hiertoe de betreffende handleiding(en).

De afzuigarm bestaat uit de volgende hoofdcomponenten (zie fig. 2.02):

**Fig. 2.02:**

- A wandbeugel
- B draaischarnier
- C frictie-stelschroef
- D manchet
- E armdeel
- F flexibele slang
- G telescoopgeleiding
- H afzuigkap
- I handgreep
- J draaiknop voor smoorklepbediening
- K smoorklep
- L kapscharnier
- M kabeldoorvoeropening

## 2.2 Werking

De vervuilde rook wordt aangezogen en komt via de afzuigkap (fig. 2.02H) in de afzuigarm terecht. De afzuigarm voert de vervuilde rook vervolgens ofwel naar de luchtreiniger (met het filter) ofwel rechtstreeks naar buiten af.

Elke afzuigarm is voorzien van een smoorklep (fig. 2.02K) die met behulp van de draaiknop (fig. 2.02J) kan worden bediend. De smoorklep wordt veelal toegepast wanneer meerdere afzuigarmen in een leidingwerk worden opgenomen; het sluiten van de smoorklep voorkomt in dergelijke configuraties het verlies van kostbaar verwarmde lucht.

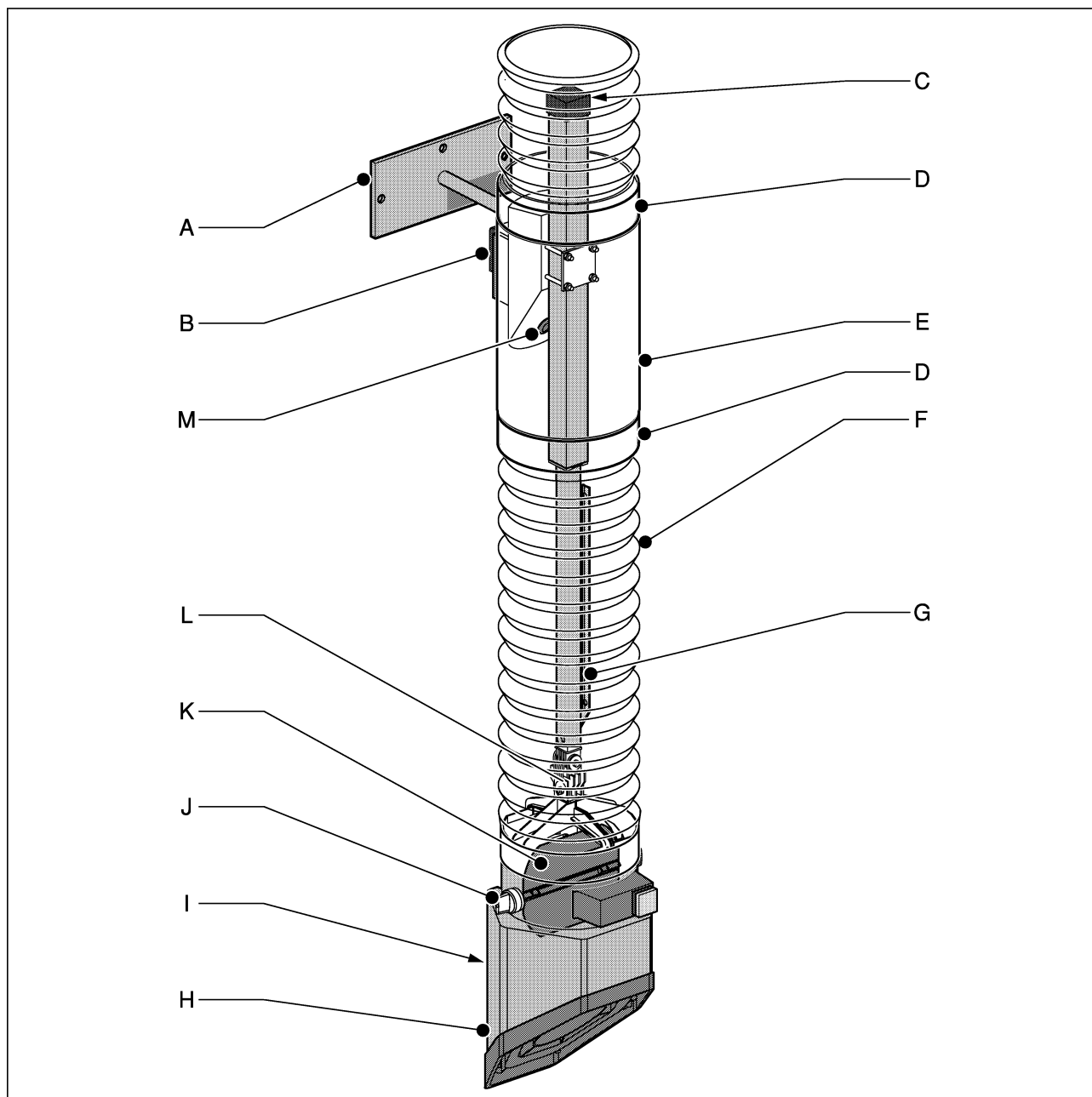

2.02

### 3 INSTALLATIE

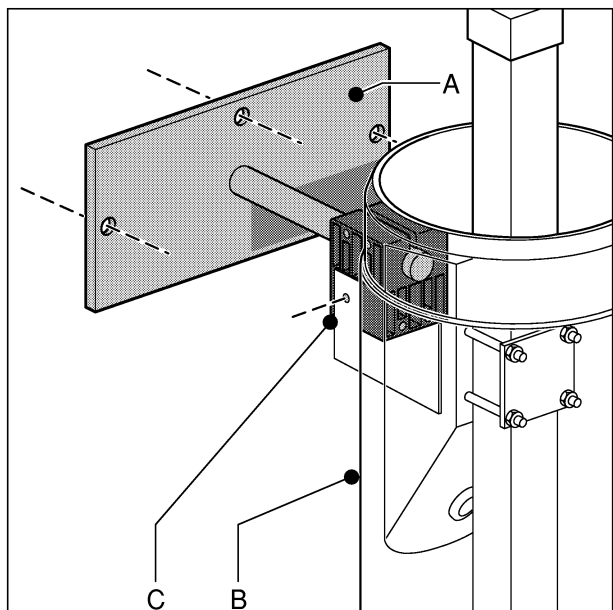

3.01

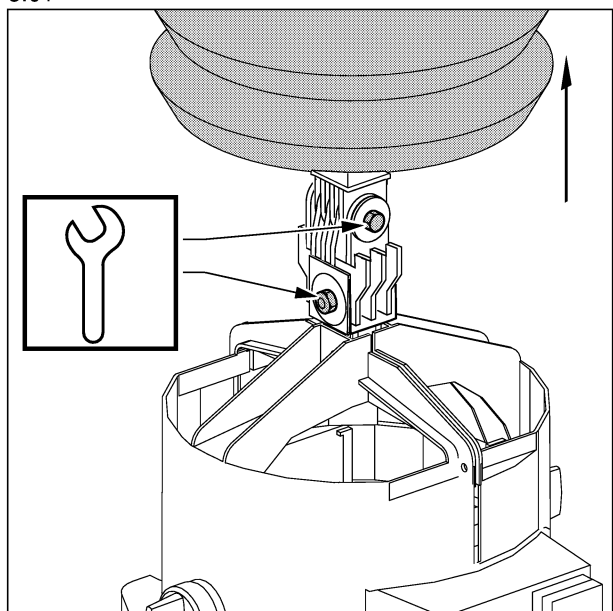

3.02

#### 3.1 Uitpakken

- Controleer of het product compleet is. De inhoud van de verpakking bestaat uit:
  - wandbeugel
  - armdeel met losse afzuigkap
  - twee flexibele slangen (voor kapscharnier en aansluiting op het luchtkanaal)
  - vier manchetten
  - gebruikershandleiding
  - exploded view

Indien onderdelen ontbreken of beschadigd zijn, neem dan contact op met uw leverancier.

#### 3.2 Montage van de wandbeugel



Indien de T-Flex wordt toegepast in een configuratie met twee wandbevestigingsbeugels (TNB) en een afzuigventilator (Fan 14/28), moeten eerst de TNB en de Fan 14/28 worden gemonteerd. Zie hier toe de betreffende handleiding(en).



#### VOORZICHTIG!

Controleer alvorens de wandbeugel van de T-Flex te monteren of de muur sterk genoeg is. Voor het gewicht van de T-Flex, zie hoofdstuk 1. Let bij het boren op eventueel aanwezige gas-, water- en elektriciteitsleidingen.

- Monteer de wandbeugel (fig. 3.01A) op de aangegeven montagehoogte. Zie hoofdstuk 1. Gebruik hiertoe drie keilbouten M8 x 75 x 50.
- Monteer het complete armdeel (fig. 3.01B) met het draaischarnier (fig. 3.01C).
- Indien de afzuigarm is uitgerust met een WL en/of AST, dient nu de voedingskabel (NCW 11) te worden aangebracht. Zie hiertoe de betreffende handleiding.

#### 3.3 Afstellen van de frictie van het kapscharnier

- Controleer de werking van het kapscharnier. Stel eventueel de frictie af met behulp van de bout en de moer op de kunststof prop. Zie fig. 3.02. Maak hiertoe eerst het kapscharnier toegankelijk door het terugslaan van de manchet en de flexibele slang.
- Indien de afzuigkap is uitgerust met een WL en/of AST, breng dan de bekabeling aan zoals beschreven in de betreffende handleiding.
- Zorg voor een luchtdichte afsluiting van dit gedeelte van de afzuigarm. Schuif hiertoe de flexibele slang over het kapscharnier en breng de manchetten aan.

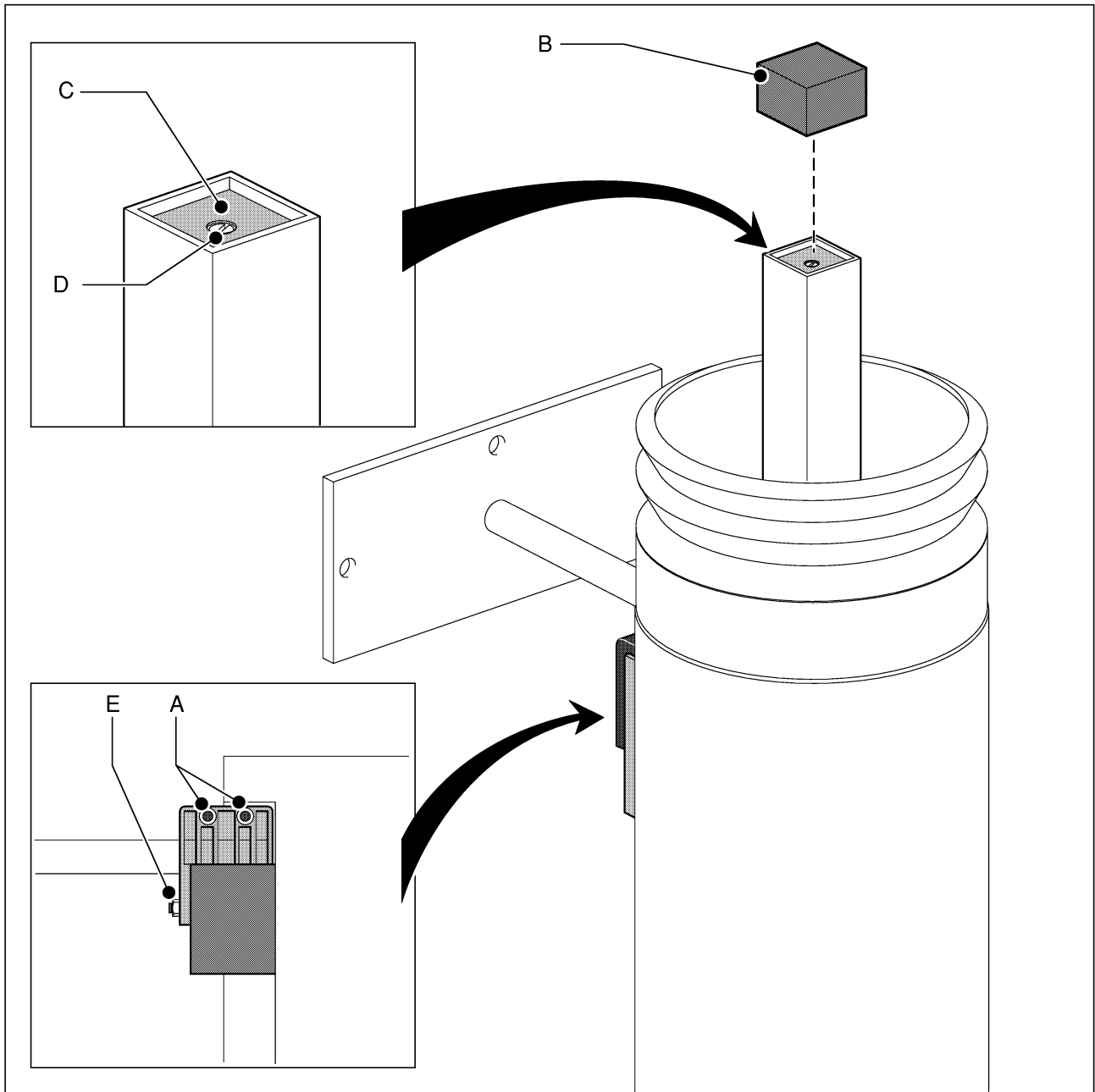

3.03

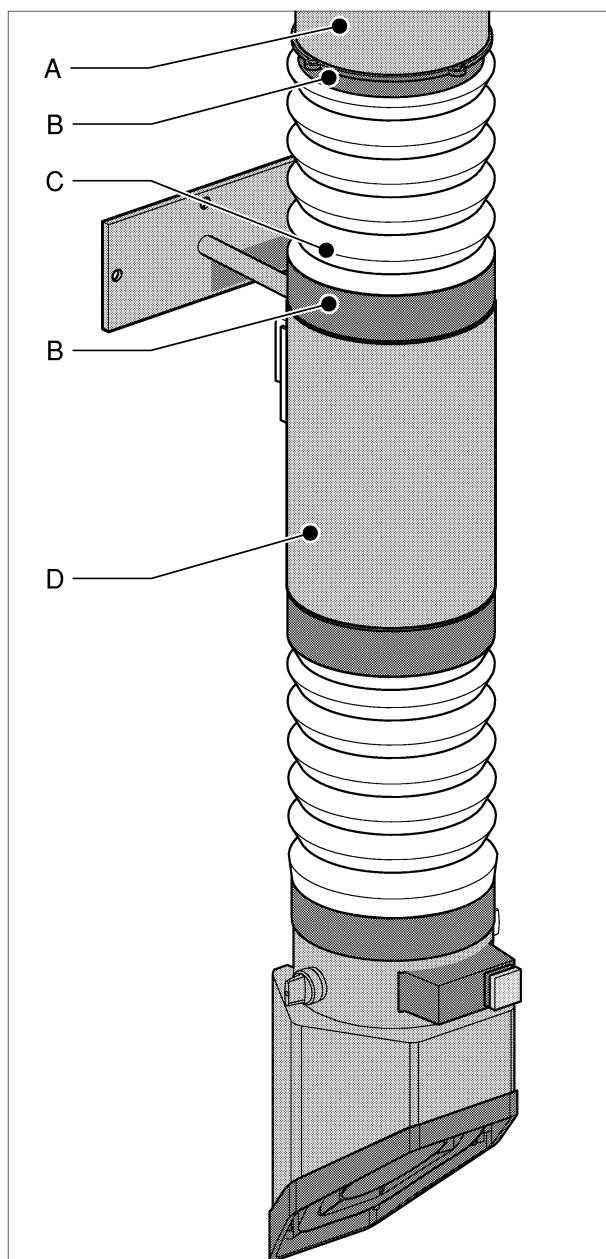

3.04

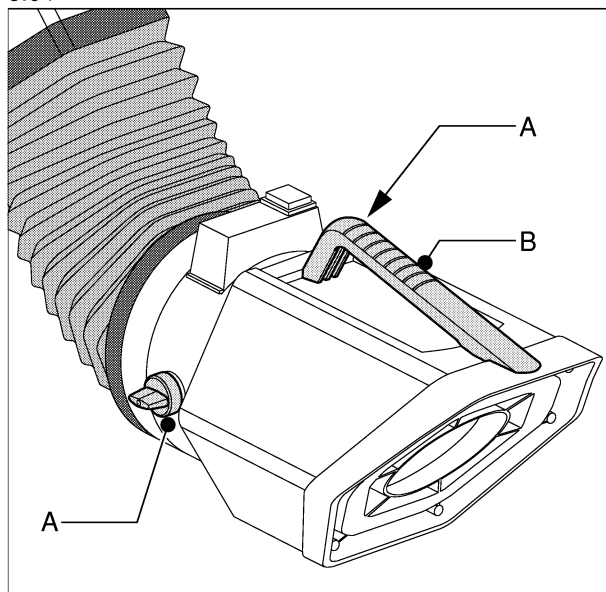

4.01

### 3.4 Afstellen van de frictie van het draai-scharnier

- Stel de frictie voor de zijwaartse beweging af met behulp van de bouten en de moeren (fig. 3.03A). De juiste instelling is een ervaringskwestie.
- Stel de frictie voor de voor- en achterwaartse beweging af met behulp van de bouten en de moeren (fig. 3.03E). De juiste instelling is een ervaringskwestie.

### 3.5 Afstellen van de telescopische glij-beweging

- Verwijder de zwarte dop (fig. 3.03B).
- Verdraai de frictie-stelschroef (fig. 3.03D). Hierbij geldt:

linksom draaien:	meer frictie
rechtsom draaien:	minder frictie



Let op bij het linksom draaien van de frictie-stelschroef. De kop van de frictie-stelschroef mag nooit boven het zwarte kunststof vlak (fig. 3.03C) uitkomen.

### 3.6 Luchtdicht afsluiten van de afzuigarm

- Bevestig de nog overgebleven meegeleverde flexibele slang (fig. 3.04C) met behulp van de manchetten (fig. 3.04B) tussen het armdeel (fig. 3.04D) en het luchtkanaal (fig. 3.04A).
- Controleer tenslotte of de gehele arm luchtdicht is afgesloten.

## 4 GEBRUIK



### VOORZICHTIG!

Neem vóór gebruik de veiligheidsvoorschriften zorgvuldig door.

### 4.1 Bedieningsorganen

- Zie fig. 4.01:

#### Fig. 4.01:

- A Draaiknop voor het traploos verstellen van de smookklep.
- B Handgreep voor het exact positioneren van de afzuigarm en de afzuigkap.

### 4.2 Gebruik

- Plaats de afzuigkap in de gewenste positie op ca. 0,4 m tot 0,8 m van de vervuilsbron.
- Schakel, indien nodig en aanwezig, de werkklamp in.
- Stel het afzuigstelsysteem in werking. Zie hiertoe de betreffende handleiding.

---

## 5 ONDERHOUD

Het product is ontworpen om gedurende lange tijd probleemloos te functioneren met een minimum aan onderhoud. Om dit te garanderen zijn echter enkele eenvoudige, regelmatig uit te voeren onderhouds- en reinigingswerkzaamheden noodzakelijk die in dit hoofdstuk worden beschreven. Indien u met de nodige voorzichtigheid te werk gaat en regelmatig onderhoud uitvoert, zullen eventuele problemen veelal ontdekt en gecorrigeerd kunnen worden voordat ze tot stilstand leiden.

De aangegeven onderhoudsintervallen kunnen variëren afhankelijk van de specifieke arbeids- en bedrijfsomstandigheden. Daarom wordt aanbevolen -naast het in deze handleiding aangegeven periodieke onderhoud- de afzuigarm jaarlijks aan een grondige, algehele inspectie te onderwerpen. Neem hiertoe contact op met uw leverancier.



### **WAARSCHUWING**

Achterstallig onderhoud kan leiden tot brand.



### **VOORZICHTIG!**

Lees eerst de onderhoudsvorschriften vooraan in deze handleiding.

De met een [1] aangegeven onderhoudswerkzaamheden in onderstaande tabel mogen door de gebruiker worden uitgevoerd.

De overige werkzaamheden zijn voorbehouden aan gekwalificeerd personeel.

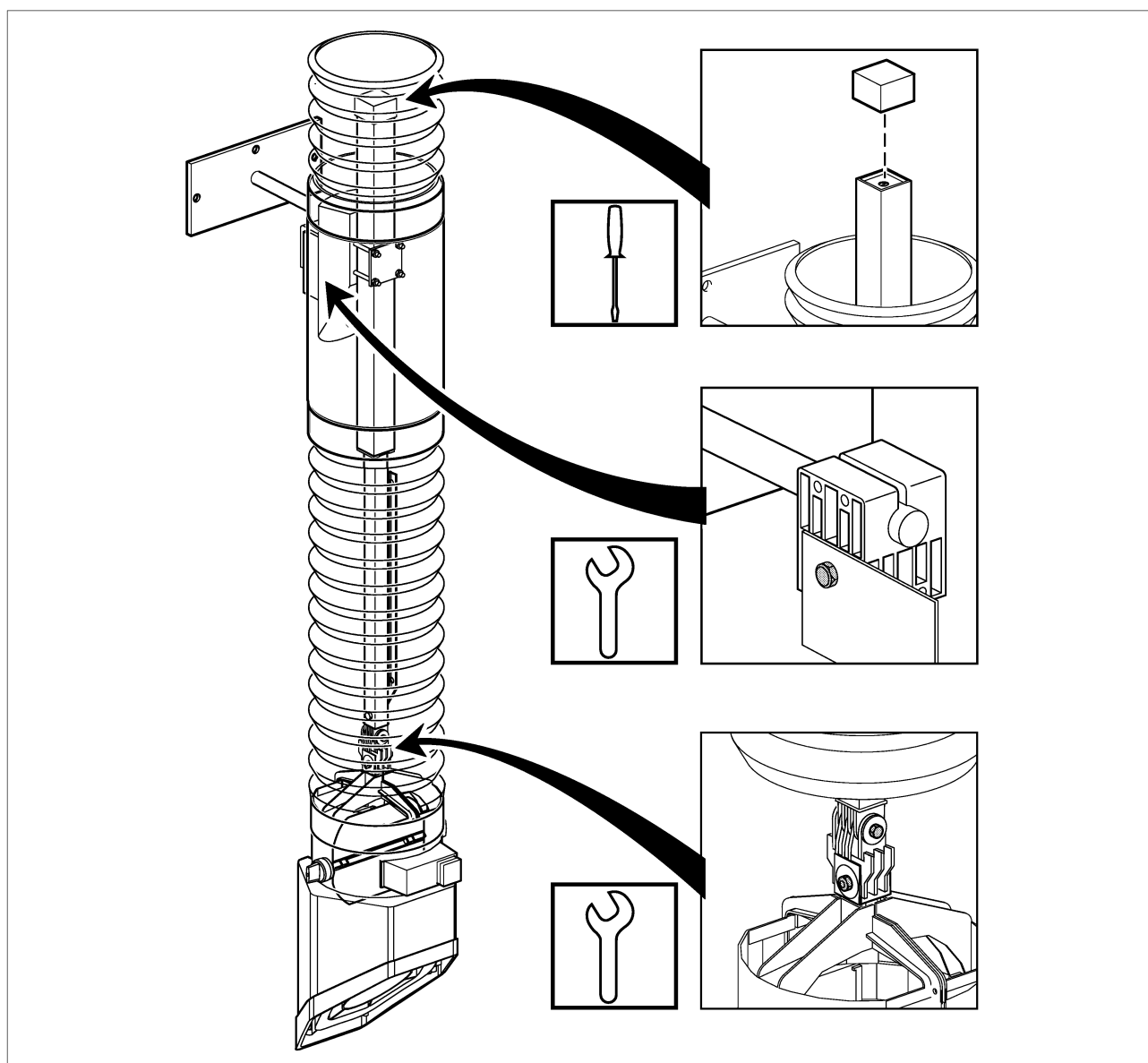

5.01

actie	elke 3 maanden	elke 12 maanden
Controleer de buitenzijde van de afzuigarm en reinig deze met een mild schoonmaakmiddel.	X <sup>[1]</sup>	
Controleer de flexibele slangen op scheuren of beschadigingen. Vervang indien nodig.		X <sup>[1]</sup>
Controleer de binnenzijde van de afzuigarm en reinig deze grondig.		X <sup>[1]</sup>
Controleer de werking van het draaischarnier. Stel eventueel de frictie af. Zie hoofdstuk 3 en fig. 5.01.	X <sup>[1]</sup>	
Controleer de werking van het kapscharnier. Stel eventueel de frictie af. Zie hoofdstuk 3 en fig. 5.01.		X <sup>[1]</sup>
Controleer de telescopische glijbeweging en stel deze eventueel opnieuw af. Zie hoofdstuk 3 en fig. 5.01.	X <sup>[1]</sup>	
Controleer de werking van de smoorklep.		X <sup>[1]</sup>

## 6 VERHELPEN VAN STORINGEN

- Wanneer de afzuigarm niet (correct) functioneert, raadpleeg dan de volgende checklist om te zien of u het probleem zelf kunt verhelpen. Is dit niet het geval, neem dan contact op met uw leverancier.



Een aantal problemen in onderstaande checklist kan tevens het gevolg zijn van defecten in de aangesloten apparatuur. In deze handleiding worden echter uitsluitend de oorzaken en oplossingen behandeld die verband houden met de afzuigarm zelf.



### VOORZICHTIG

Lees eerst de reparatievoorschriften vooraan in deze handleiding.

probleem	mogelijke oorzaak	oplossing
Afzuigarm niet in balans.	Te veel of te weinig frictie (veroudering)	Stel de frictie van het draaischarnier af. Zie hoofdstuk 3.
Telescopische glijbeweging te licht of te zwaar.	Te veel of te weinig frictie (veroudering)	Stel de frictie af met behulp van de frictiestelschroef. Zie hoofdstuk 3.
Afzuigkap niet in balans.	Te veel of te weinig frictie (veroudering)	Stel de frictie af met behulp van de bout en de moer op de kunststof prop. Zie hoofdstuk 3.
Afzuigcapaciteit onvoldoende.	Smookklep gesloten.	Open de smookklep.
	Flexibele slang(en) gescheurd of los.	Herstel of vervang de flexibele slang(en).
	Manchet(ten) gescheurd.	Herstel of vervang de manchet(ten).
	Valse lucht aangezogen.	Controleer of herstel de afdichting.

## 7 BESTELLEN VAN RESERVE-ONDERDELEN

De voor de afzuigarm leverbare reserve-onderdelen vindt u op de bijgesloten exploded view.

- Richt uw bestelling aan uw leverancier en vermeld altijd onderstaande gegevens:
  - productnaam, aansluitspanning en serienummer (zie het identificatieplaatje)
  - artikelnummer van het betreffende onderdeel
  - benaming
  - aantal



---

All rights reserved.

No part of this publication may be copied or published by means of printing, photocopying, microfilm or otherwise without prior written consent of the manufacturer. This restriction also applies to the corresponding drawings and diagrams.

The information given in this document has been collected for the general convenience of our clients. It has been based on general data pertaining to construction material properties and working methods known to us at the time of issue of the document and is therefore subject at any time to change or amendment and the right to change or amend is hereby expressly reserved.

The instructions in this publication only serve as a guideline for installation, use, maintenance and repair of the product mentioned on the cover page of this document.

This publication is to be used for the standard model of the product of the type given on the cover page. Thus the manufacturer cannot be held responsible for any damage resulting from the application of this publication to the version actually delivered to you.

This publication has been written with great care. However, the manufacturer cannot be held responsible, either for any errors occurring in this publication or for their consequences.

---

TAKE YOUR TIME TO CAREFULLY READ AND UNDERSTAND THE MANUAL BEFORE USING THE PRODUCT.  
ALWAYS KEEP THE MANUAL WITH THE PRODUCT

## PREFACE

### Using this manual

This manual is intended to be used as a work of reference for professional, well trained and authorised users to be able to safely install, use, maintain and repair the product mentioned on the cover of this document.

### Pictograms and symbols

The following pictograms are used in this **manual**:



Suggestions and recommendations to simplify carrying out tasks and actions.



#### CAUTION!

Procedures which, if not carried out with the necessary caution, could damage the product, the workshop or the environment.



#### WARNING

Procedures which, if not carried out with the necessary caution, may damage the product or cause serious personal injury.



#### WARNING

Fire hazard! Never use the product for extracting inflammable, glowing or burning particles or solids or liquids. Never use the product for extracting aggressive fumes (such as hydrochloric acid).

### Related documentation

The following related documents are available:

- 0507434010/NMB-TNB
- 0507230010/WL-AST
- 0507360010/NCW 4-11
- 0507210010/Fan 14/28

### Manual number

The manual number consists of four fields:

- field 1: article number
- field 2: product name
- field 3: publication date
- field 4: version

### Illustrations

Given the large variety of types and versions it is not practical to depict every different version. However the illustrations always clearly show the basic working principles of the product mentioned on the cover of this document.

### Service and technical support

For information about specific adjustments, maintenance or repair jobs which are not dealt with in this manual, please contact the supplier of the product. He will always be willing to help you. Make sure you have the following specifications at hand:

- product name
- serial number

These data can be found on the identification plate.

## IDENTIFICATION OF THE PRODUCT

The identification plate (fig. 0.01) contains the following data:

#### Fig. 0.01:

- A serial number
- B product name

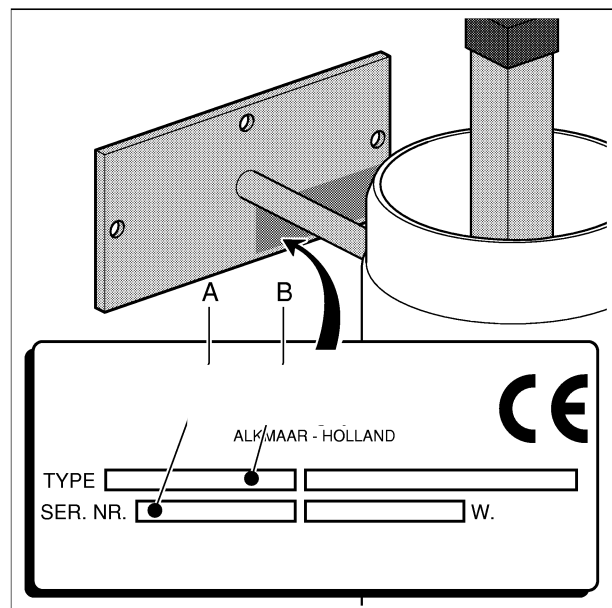

0.01

---

## TABLE OF CONTENTS

<b>PREFACE</b> .....	<b>en - ii</b>
<b>IDENTIFICATION OF THE PRODUCT</b> .....	<b>en - ii</b>
<b>SAFETY INSTRUCTIONS AND WARNINGS</b> .....	<b>en - 2</b>
<b>USED PRODUCTS AND THE ENVIRONMENT</b> .....	<b>en - 3</b>
<b>1 TECHNICAL SPECIFICATIONS</b> .....	<b>en - 4</b>
1.1 General .....	en - 4
1.2 Dimensions and reach of the arm .....	en - 4
1.3 Dimensions of the wall mounting bracket .....	en - 4
1.4 Mounting height .....	en - 5
1.5 Pressure drop .....	en - 5
1.6 Ambient conditions .....	en - 5
<b>2 GENERAL DESCRIPTION</b> .....	<b>en - 6</b>
2.1 General description .....	en - 6
2.2 Functional description .....	en - 7
<b>3 INSTALLATION</b> .....	<b>en - 8</b>
3.1 Unpacking .....	en - 8
3.2 Mounting the wall mounting bracket .....	en - 8
3.3 Adjusting the friction of the hood hinge .....	en - 8
3.4 Adjusting the friction of the rotating hinge .....	en - 10
3.5 Adjusting the telescopic movement .....	en - 10
3.6 Sealing the extraction arm airtight .....	en - 10
<b>4 USE</b> .....	<b>en - 10</b>
4.1 Controls .....	en - 10
4.2 Use .....	en - 10
<b>5 MAINTENANCE</b> .....	<b>en - 11</b>
<b>6 TROUBLESHOOTING</b> .....	<b>en - 13</b>
<b>7 ORDERING SPARE PARTS</b> .....	<b>en - 13</b>

---

# SAFETY INSTRUCTIONS AND WARNINGS

## General

The manufacturer does not accept any liability for damage to the product or personal injury caused by non-observance of the safety instructions in this manual, or by negligence during installation, use, maintenance and repair of the product mentioned on the cover of this document and any corresponding accessories.

Specific working conditions or used accessories may require additional safety instructions. Immediately contact your supplier if you detect a potential danger when using the product.

**The user of the product is always fully responsible for observing the local safety instructions and regulations. Observe all safety instructions and regulations which apply to handling welding equipment.**

## User manual

- Everyone working on or with the product, must be familiar with the contents of this manual and must strictly observe the instructions therein. The management should instruct the personnel in accordance with the manual and observe all instructions and directions given.
- Never change the order of the steps to perform.
- Always keep the manual with the product.

## Pictograms and instructions on the product (if present)

- The pictograms, warnings and instructions attached to the product are part of the safety features. They must not be covered or removed and must be present and legible during the entire life of the product.
- Immediately replace or repair damaged or illegible pictograms, warnings and instructions.

## Users

- The use of this product is exclusively reserved to authorised, well-trained and qualified users. Temporary personnel and personnel in training can only use the product under supervision and responsibility of skilled engineers.

## Intended use\*<sup>1</sup>

The product has been designed exclusively for exhausting harmful fumes and gasses which are released during the most common welding processes. Using the product for other purposes is considered contrary to its intended use. The manufacturer accepts no liability for any damage or injury resulting from such use. The product has been built in accordance with state-of-the-art standards and recognised safety regulations. Only use the product in technically perfect condition in accordance with its intended use and the instructions laid down in this manual.

## Technical specifications

- The specifications given in this manual must not be altered.

## Safety features

- All safety features must be correctly mounted and can only be removed for maintenance and repair jobs by skilled and authorised service engineers.
- The product must not be used if the safety features are not or only partly present, or defective.
- The safety features should be regularly checked for their proper functioning, and if required, be immediately repaired.

## Modifications

Modification of (parts of) the product is not allowed.

---

\*<sup>1</sup> "Intended use" as laid down in EN 292-1 is the use for which the technical product is suited as specified by the manufacturer -inclusive of his directions in the sales brochure. In case of doubt it is the use which can be deducted from the construction, the model and the function of the technical product which is considered normal use. Operating the product within the limits of its intended use also involves observing the instructions in the user manual.

## Use



### WARNING

Fire hazard! Never use the product for extracting inflammable, glowing or burning particles or solids or liquids. Never use the product for extracting aggressive fumes (such as hydrochloric acid).

If the product is used in combination with the products or machines mentioned in the preface of this manual (see "Related documentation"), also safety regulations given in the documentation of these products apply.

- Inspect the product and check it for damage. Verify the functioning of the safety features.
- Check the working environment. Do not allow unauthorised persons to enter the working environment.
- Protect the product against water and humidity.
- Use common sense. Stay alert and keep your attention to your work. Do not use the product when you are tired or under the influence of drugs, alcohol or medicine.
- Make sure the room is always sufficiently ventilated, this applies especially to confined spaces.
- Never install the product in front of entrances and exits which must be used by emergency services.
- Never use the product in an explosive environment or for exhausting explosive substances or gasses.
- Make sure that the workshop contains sufficient approved fire extinguishers.
- Air containing particles such as chromium, nickel, beryllium, cadmium, lead etc., which is a health hazard, should never be recycled. This air must always be put outside the workshop.
- Never use the product for exhausting paint mists.
- Never use the product for exhausting fumes containing alkaline or acid.

## Service, maintenance and repairs



This manual clearly makes a distinction between service maintenance and repair jobs which have to be carried out by the user and those which have to be exclusively carried out by well trained and authorised service engineers.

- Observe the maintenance intervals given in this manual. Overdue maintenance can lead to high costs for repairs and revisions and can render the guarantee null and void.
- Always use tools, parts, materials, lubricants and service techniques which have been approved. Never use worn tools or leave tools in or on the product.
- Safety features which have been removed for service, maintenance or repairs, must be put back immediately after finishing these jobs and it must be checked that they still function properly.

## USED PRODUCTS AND THE ENVIRONMENT



### Packaging material

The packaging material consists of the following substances which can be reused:

- (corrugated) cardboard
- polyethene foil
- untreated wood

Do not dispose of the packaging material in the industrial waste, but ask your municipal sanitation department where to dispose of the material.

### Product

Products which you would like to dispose of may still contain valuable substances and materials. Do not dispose of the product in the industrial waste, but ask your municipal sanitation department about the possibilities for reuse or environmentally safe processing of the material.

# 1 TECHNICAL SPECIFICATIONS

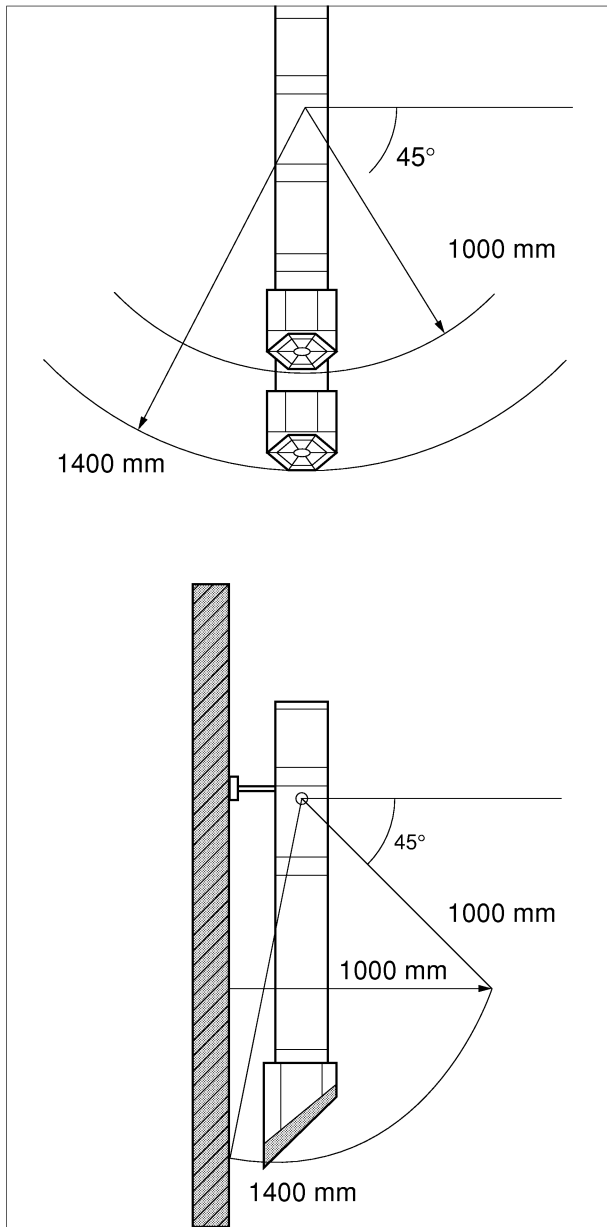

1.01

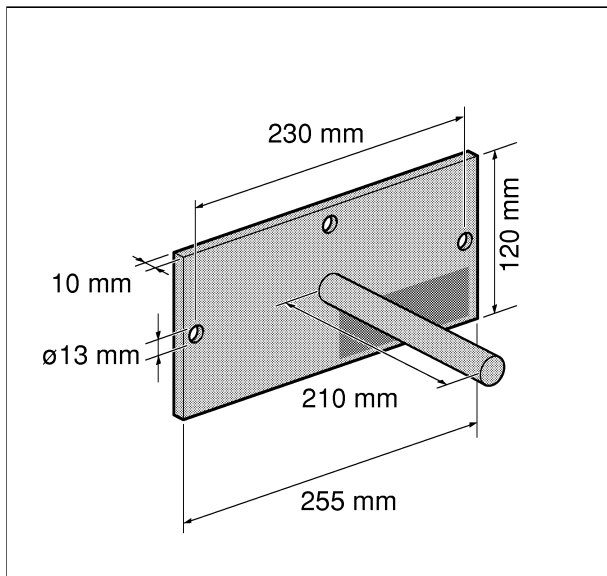

1.02

## 1.1 General

Net weight	7 kg
Nominal arm diameter	203 mm
Recommended extraction capacity	600 - 1,600 m <sup>3</sup> /h

## 1.2 Dimensions and reach of the arm

- See fig. 1.01.

## 1.3 Dimensions of the wall mounting bracket

- See fig. 1.02.

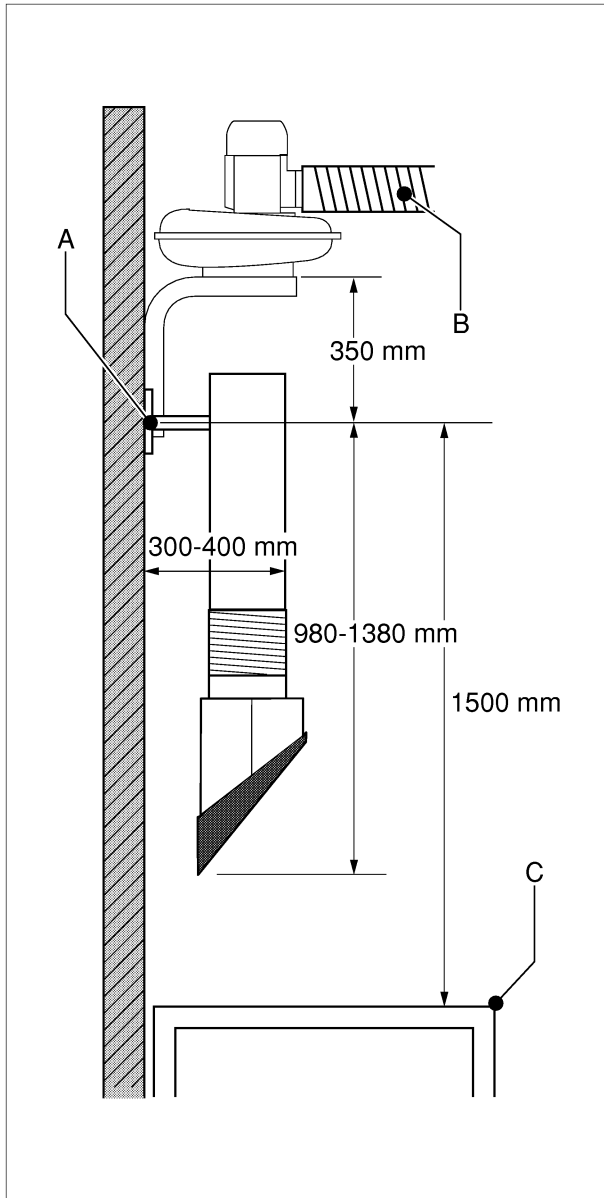

1.03

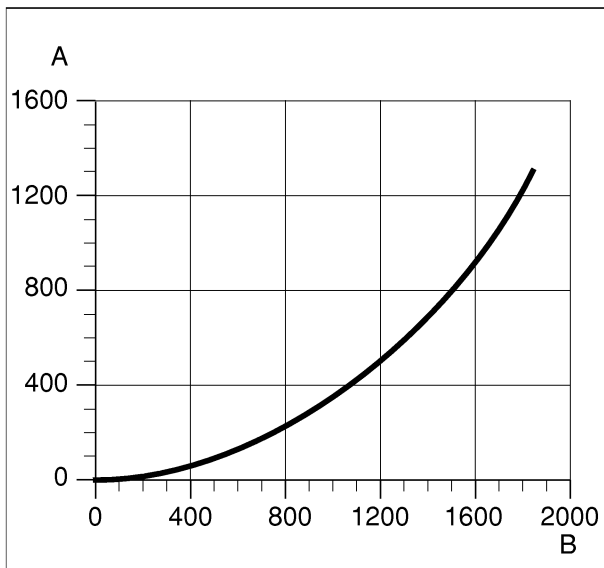

1.04

#### 1.4 Mounting height

- See fig. 1.03

**Fig. 1.03:**

- A wall mounting bracket
- B air duct (ø 203 mm)
- C working bench

#### 1.5 Pressure drop

- See fig. 1.04.

**Fig. 1.04:**

- A Static pressure (Pa)
- B Air flow (m<sup>3</sup>/h)

#### 1.6 Ambient conditions

Min. operating temperature	5 °C
Max. operating temperature	45 °C
Max. relative humidity	80%

---

## 2 GENERAL DESCRIPTION

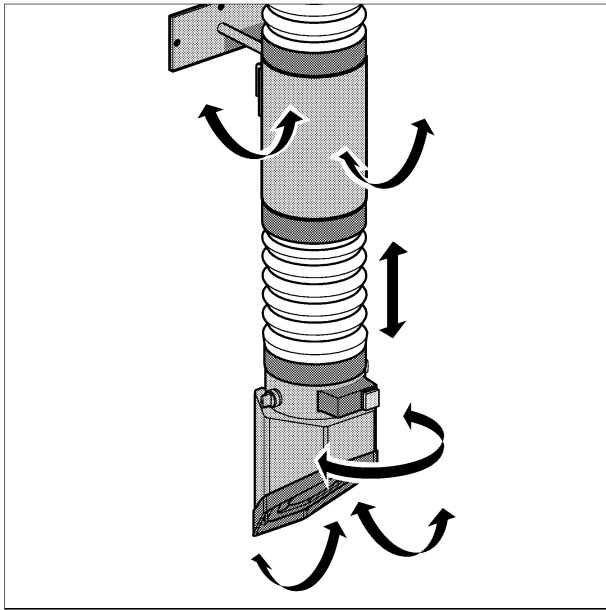

2.01

### 2.1 General description

The telescopic extraction arm has been specially designed for exhausting harmful fumes and gasses which are released during the most common welding processes. Thanks to the telescoping construction (the arm can be extended over 400 mm) and the unique principle of the rotating hood the extraction arm is easily manoeuvrable which enables constant adaptation of the working reach to the specific requirements of the user. See fig. 2.01 and chapter 1.

The extraction arm can be connected to air ducts, either directly or with the help of two wall mounting brackets (TNB) and an extraction ventilator (Fan 14/28). See chapter 3.

As an option the extraction arm can be fitted with a working lamp (WL) and an automatic START/STOP device (AST). For this purpose see the corresponding manual(s).



The extraction arm consists of the following main components (see fig. 2.02):

**Fig. 2.02:**

- A wall mounting bracket
- B rotating hinge
- C friction set screw
- D bush
- E arm section
- F flexible hose
- G telescope guide
- H extraction hood
- I handle
- J rotary knob for throttle valve control
- K throttle valve
- L hood hinge
- M grommet

## 2.2 Functional description

The extracted welding fume enters the extraction arm via the extraction hood (fig. 2.02H). The extraction arm discharges the polluted air to the air cleaner (with filter) or directly to the outside.

Every extraction arm has been fitted with a throttle valve (fig. 2.02K) which can be controlled using the rotary knob (fig. 2.02J). The throttle valve is mostly used when several extraction arms are integrated in a line installation; in such configurations closing the throttle valve prevents the loss of costly heated air.

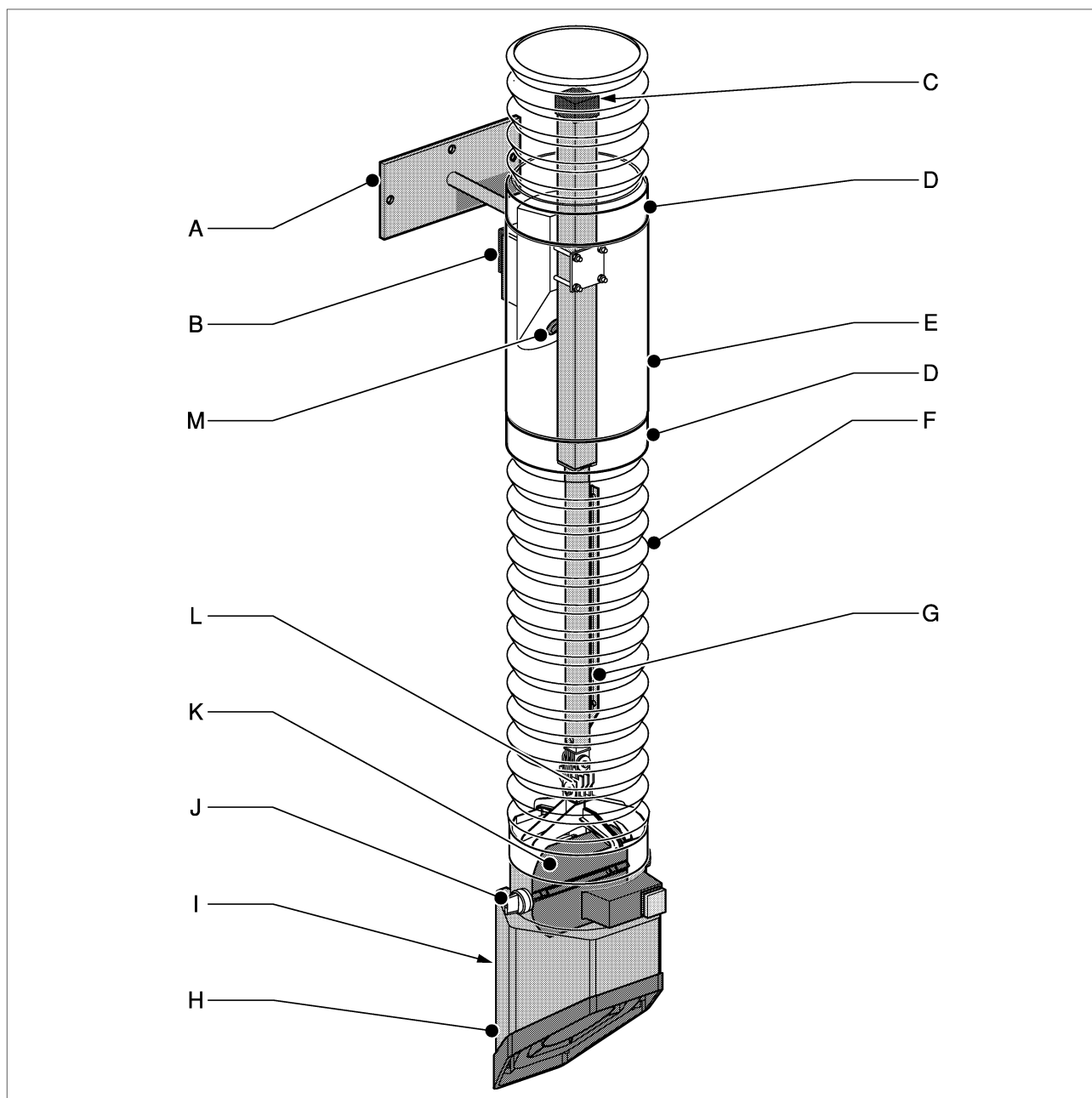

2.02

## 3 INSTALLATION

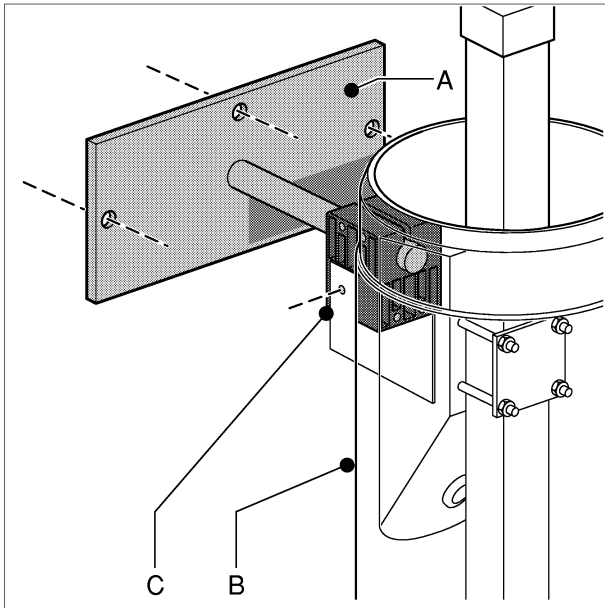

3.01

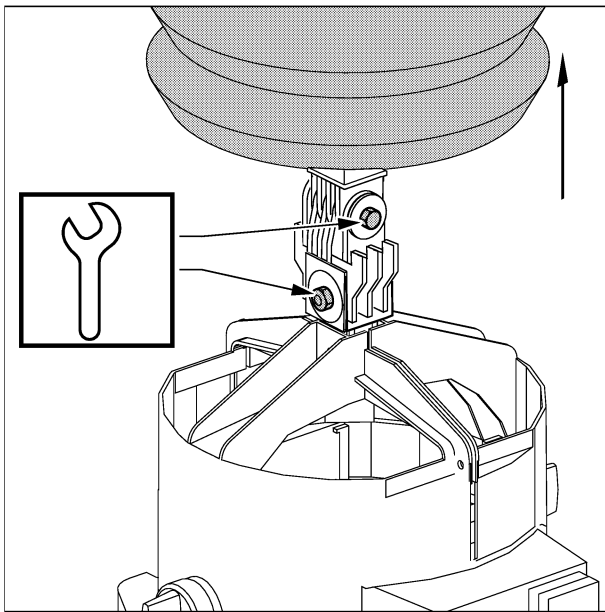

3.02

### 3.1 Unpacking

- Check that the product is complete. The package should contain:
  - wall mounting bracket
  - arm section with loose extraction hood
  - two flexible hoses (for hood hinge and connection to the air duct)
  - four bushes
  - user manual
  - exploded view

If parts seem to be missing or damaged, contact your supplier immediately.

### 3.2 Mounting the wall mounting bracket



In case the T-Flex is to be integrated into a configuration comprising two wall mounting brackets (TNB) and an extraction ventilator (Fan 14/28), the TNB and the Fan 14/28 must be installed first. For this purpose see the corresponding manual(s).



#### CAUTION!

Before mounting the wall mounting bracket of the T-Flex always check that the wall is strong enough. For the weight of the T-Flex, see chapter 1. When drilling note where gas, water and electricity lines are running.

- Mount the wall mounting bracket (fig. 3.01A) at the recommended height. See chapter 1. To this end use three cotter bolts M8 x 75 x 50.
- Mount the complete arm section (fig. 3.01B) with the rotating hinge (fig. 3.01C).
- If the extraction arm has been fitted with a WL and/or AST, you should now fit the supply cable (NCW 11). For this purpose see the corresponding manual.

### 3.3 Adjusting the friction of the hood hinge

- Check the functioning of the hood hinge. Adjust any friction using the bolt and nut on the plastic plug. See fig. 3.02. To this end fold back the bush and retract the flexible hose.
- If the extraction hood has been fitted with a WL and/or AST, you should now fit the supply cable. For this purpose see the corresponding manual.
- Establish an airtight sealing of this part of the extraction arm. For this purpose slide the flexible hose over the hood hinge and fit the bushes.

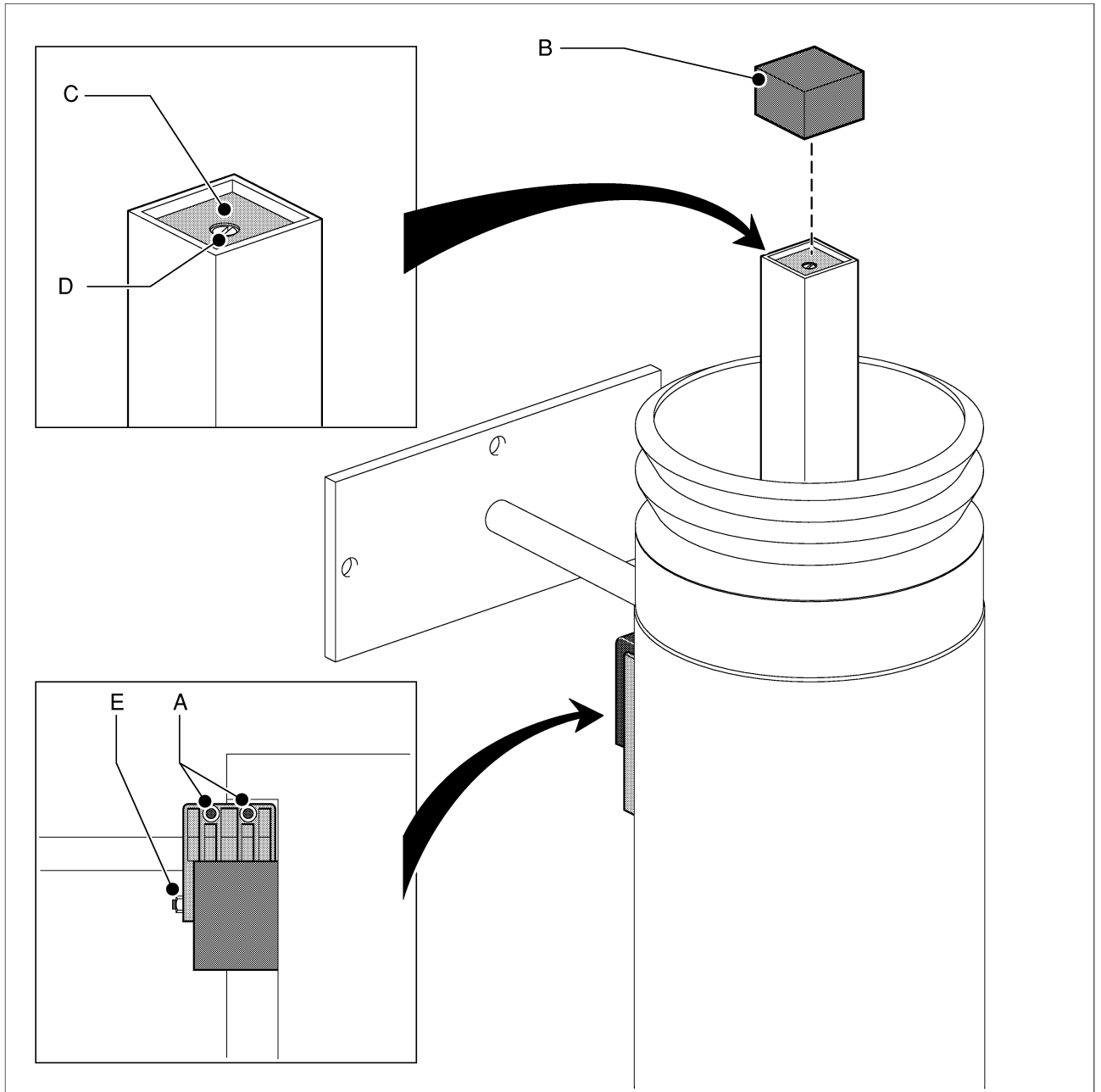

3.03

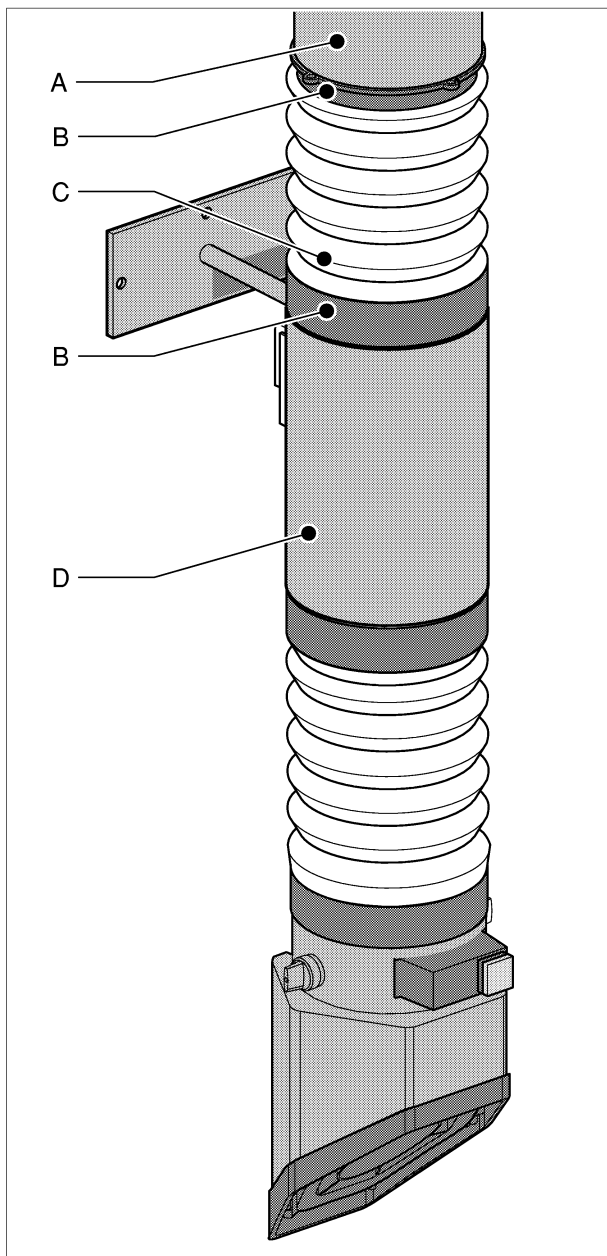

3.04

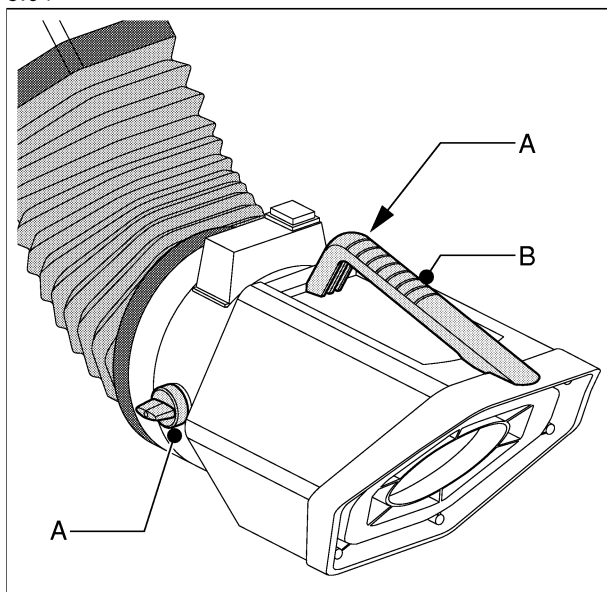

4.01

### 3.4 Adjusting the friction of the rotating hinge

- Adjust the friction for the sideward movement using the bolts and the nuts (fig. 3.03A). The correct setting is a matter of experience.
- Adjust the friction for the forward and backward movement using the bolts and the nuts (fig. 3.03E). The correct setting is a matter of experience.

### 3.5 Adjusting the telescopic movement

- Remove the black cap (fig. 3.03B).
- Turn the friction set screw (fig. 3.03D):

turning counterclockwise:	friction increases
turning clockwise:	friction decreases



When turning the friction set screw counterclockwise make sure that the screw head never protrudes from the black plastic surface (fig. 3.03C).

### 3.6 Sealing the extraction arm airtight

- Mount the remaining flexible hose (fig. 3.04C) between the arm section (fig. 3.04D) and the air duct (fig. 3.04A) with the help of the bushes (fig. 3.04B).
- Check that the extraction arm is sealed airtight over its entire length.

## 4 USE



### CAUTION!

Before use carefully read the safety regulations.

### 4.1 Controls

- See fig. 4.01:

#### Fig. 4.01:

- A Rotary knob for continuously variable adjusting of the throttle valve.
- B Handle for exactly positioning the extraction arm and the extraction hood.

### 4.2 Use

- Position the extraction hood in the desired position at approx. 0.4 m to 0.8 m from the source of pollution.
- Switch on the working lamp, if required and if present.
- Switch on the extraction system. For this purpose see the corresponding manual.

---

## 5 MAINTENANCE

The product has been designed to function without problems for a long time with a minimum of maintenance. In order to guarantee this some simple, regular maintenance and cleaning activities are required which are described in this chapter. If you observe the necessary caution and carry out the maintenance at regular intervals, any problems occurring will be detected and corrected before they lead to a total standstill.

The maintenance intervals given can vary depending on the specific working and ambient conditions. Therefore it is recommended to thoroughly inspect the complete extraction arm once every year beside the indicated periodic maintenance. For this purpose contact your supplier.



### **WARNING**

Overdue maintenance can cause fire.



### **CAUTION!**

First read the maintenance regulations at the beginning of this manual.

The maintenance activities in the table below marked [1] can be carried out by the user.

Other activities are strictly reserved for qualified personnel.

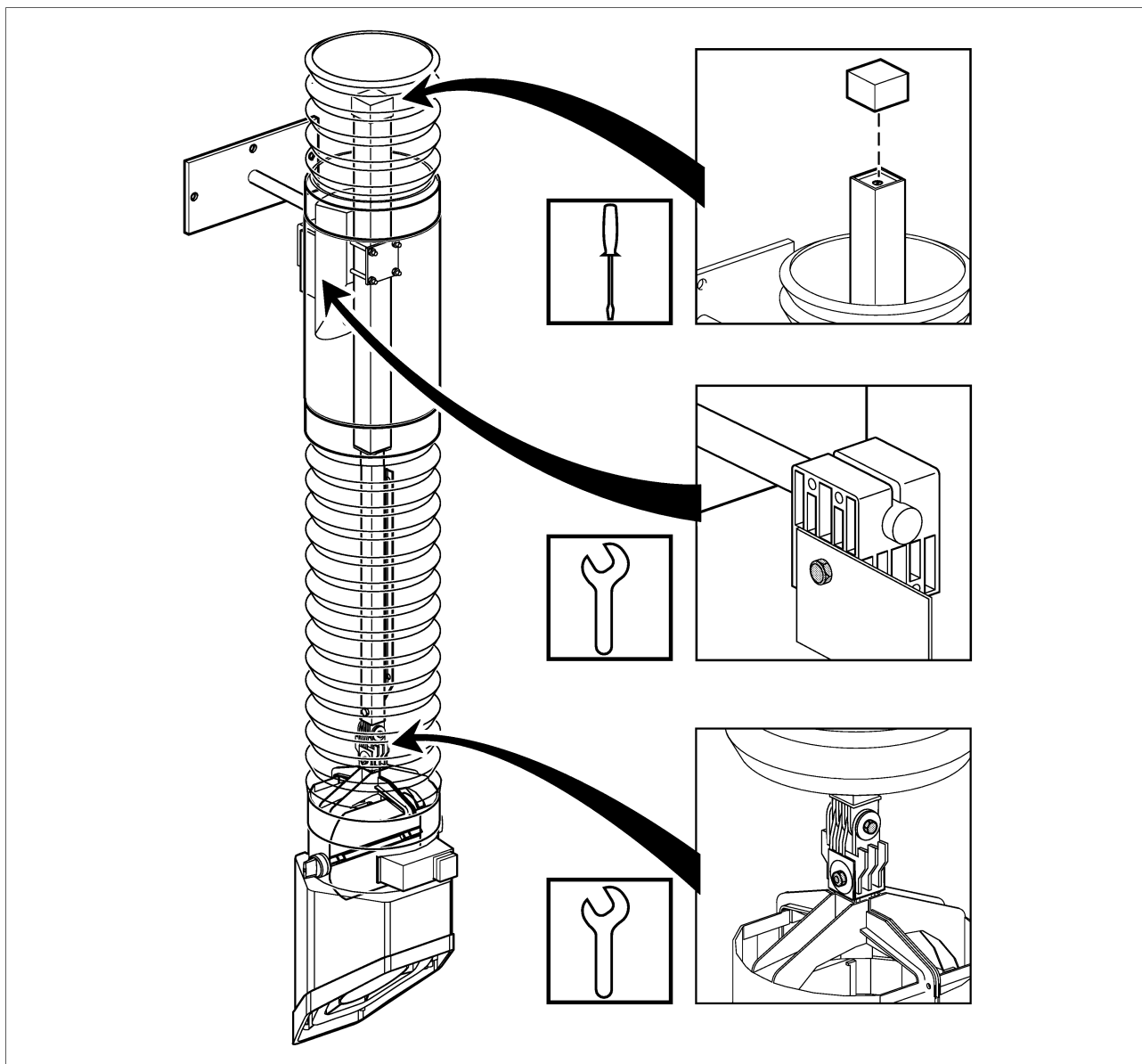

5.01

action	every 3 months	every 12 months
Check the outside of the extraction arm and clean it with a non-aggressive detergent.	X <sup>[1]</sup>	
Check the flexible hoses for cracks or damages. Replace if necessary.		X <sup>[1]</sup>
Check the inside of the extraction arm and clean it thoroughly.		X <sup>[1]</sup>
Check the functioning of the rotating hinge. If necessary, adjust the friction. See chapter 3 and fig. 5.01.	X <sup>[1]</sup>	
Check the functioning of the hood hinge. If necessary, adjust the friction. See chapter 3 and fig. 5.01.		X <sup>[1]</sup>
Check the telescopic movement. Adjust if necessary. See chapter 3 and fig. 5.01.	X <sup>[1]</sup>	
Check the functioning of the throttle valve.		X <sup>[1]</sup>

## 6 TROUBLESHOOTING

- If the extraction arm does not function (correctly), consult the checklist below to see if you can remedy the error yourself. Should this not be possible contact your supplier.



### CAUTION

First read the repair instructions at the beginning of this manual.



A number of problems in the checklist below can also be caused by defects in the connected equipment. This manual exclusively deals with problems and solutions directly related to the extraction arm itself.

problem	possible cause	solution
Extraction arm not in balance.	Too much or not enough friction (ageing).	Adjust the friction of the rotating hinge. See chapter 3.
Improper telescopic movement.	Too much or not enough friction (ageing).	Adjust the friction using the friction set screw. See chapter 3.
Extraction hood not in balance.	Too much or not enough friction (ageing).	Adjust the friction using the bolt and the nut on the plastic plug. See chapter 3.
Insufficient extraction capacity.	Throttle valve closed.	Open the throttle valve.
	Flexible hose(s) torn or loose.	Repair or replace the flexible hose(s).
	Bush(es) torn.	Repair or replace the bush(es).
	False air is sucked.	Check or repair the sealing.

## 7 ORDERING SPARE PARTS

The spare parts which are available for the extraction arm consult the supplied exploded view.

- Address your order to your supplier and always state the data below:
  - product name, supply voltage and serial number (see the identification plate)
  - article number of the particular part
  - description
  - quantity

---

Alle Rechte vorbehalten.

Kein Teil dieser Ausgabe darf ohne schriftliche Einwilligung des Herstellers in irgendeiner Form (Druck, Fotokopie, Mikrofilm oder ein anderes Verfahren) reproduziert, verarbeitet, vervielfältigt und/oder veröffentlicht werden. Dies gilt auch für die dazugehörigen Zeichnungen und Pläne.

Die in dieser Anleitung enthaltenen Informationen basieren auf allgemeinen Daten bezüglich der Konstruktion, der Materialeigenschaften und der Arbeitsmethoden, die uns zur Zeit der Veröffentlichung bekannt waren; Änderungen werden somit vorbehalten. Aus diesem Grunde dienen die gegebenen Vorschriften nur als Leitfaden für das Installieren, Benutzen, Warten und Reparieren des auf der Vorderseite dieser Anleitung angegebenen Produktes.

Diese Ausgabe gilt für die Standardausführung des Produktes. Der Hersteller haftet daher nicht für eventuelle Schäden, die sich aus der Anwendung dieser Ausgabe auf Ihr von der Standardausführung abweichendes Produkt ergeben.

Diese Ausgabe wurde mit größter Sorgfalt zusammengestellt. Der Hersteller haftet jedoch nicht für eventuelle Fehler in dieser Ausgabe oder für daraus resultierende Folgen.

---

**NEHMEN SIE SICH ZEIT, DIESE ANLEITUNG SORGFÄLTIG ZU LESEN, BEVOR SIE DAS PRODUKT BENUTZEN.  
BEWAHREN SIE DIE ANLEITUNG IMMER IN DER NÄHE DES PRODUKTES.**



## VORWORT

### Über diese Anleitung

Diese Anleitung wurde als Nachschlagewerk für professionelle, geschulte und befugte Bediener geschrieben. Sie können mit dieser Anleitung das vorn auf diesem Dokument aufgeführte Produkt sicher installieren, bedienen, warten und reparieren.

### Piktogramme und Symbole

In dieser **Anleitung** werden folgende Piktogramme und Symbole verwendet:



Vorschläge und Tips, wie sich die betreffenden Aufgaben oder Handlungen einfacher ausführen lassen.



#### VORSICHT!

Verfahren, die -wenn sie nicht mit der erforderlichen Umsicht ausgeführt werden- Schaden am Produkt, an der Umgebung oder an der Umwelt anrichten können.



#### WARNUNG

Verfahren, die -wenn sie nicht mit der erforderlichen Umsicht ausgeführt werden- ersten Schaden am Produkt anrichten oder zu Verletzungen führen können.



#### WARNUNG

Feuergefahr! Das Produkt nie zum Absaugen von brennbaren, glühenden oder brennenden Teilchen, Stoffen und Flüssigkeiten verwenden. Das Produkt nie zum Absaugen von aggressiven Dämpfen (wie Salzsäure) verwenden.

### Dokumente, die mit diesem Dokument im Zusammenhang stehen

Folgende mit diesem Dokument im Zusammenhang stehende Dokumente sind erhältlich:

- 0507434010/NMB-TNB
- 0507230010/WL/AST
- 0507360010/NCW 4-11
- 0507210010/Fan 14/28

### Nummer der Anleitung

Die Nummer der Anleitung besteht aus vier Feldern:

- Feld 1: Artikelnummer
- Feld 2: Produktname
- Feld 3: Publicationsdatum
- Feld 4: Version

### Zeichnungen

In Anbetracht der großen Vielfalt an Typen und Modellen ist es aus praktischen Gründen unmöglich, alle Varianten abzubilden. Die Zeichnungen in diesem Dokument zeigen jedoch in allen Fällen deutlich das Funktionsprinzip des vorn auf diesem Dokument aufgeführten Produkts auf.

### Kundendienst

Für Informationen zu bestimmten Einstellungen, Wartungs- oder Reparaturarbeiten, die nicht in dieser Anleitung behandelt werden, wenden Sie sich bitte an Ihren Händler. Er ist gern bereit, Ihnen zu helfen. Halten Sie in diesem Fall folgende Angaben bereit:

- Produktname
- Seriennummer

Diese Angaben finden Sie auf dem Typenschild.

## IDENTIFIZIERUNG DES PRODUKTS

Das Typenschild (Abb. 0.01) enthält folgende Daten:

#### Abb. 0.01:

- A Seriennummer
- B Produktname

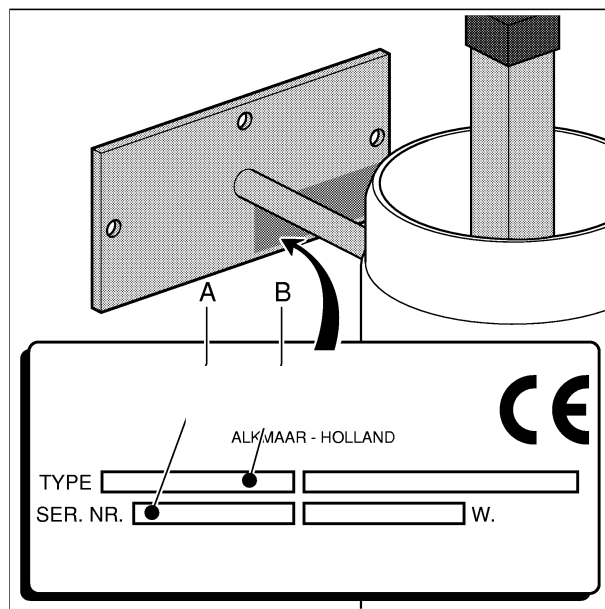

0.01

---

## INHALTSVERZEICHNIS

<b>VORWORT</b> .....	<b>de - ii</b>
<b>IDENTIFIZIERUNG DES PRODUKTS</b> .....	<b>de - ii</b>
<b>SICHERHEITSVORSCHRIFTEN UND WARNUNGEN VOR GEFAHREN</b> .....	<b>de - 2</b>
<b>VERWENDETE PRODUKTE UND DIE UMWELT</b> .....	<b>de - 3</b>
<b>1 TECHNISCHE DATEN</b> .....	<b>de - 4</b>
1.1 Allgemeines .....	de - 4
1.2 Abmessungen und Reichweite des Arms .....	de - 4
1.3 Abmessungen der Wandkonsole .....	de - 4
1.4 Montagehöhe .....	de - 5
1.5 Druckabfall .....	de - 5
1.6 Umgebungsbedingungen .....	de - 5
<b>2 ALLGEMEINE BESCHREIBUNG</b> .....	<b>de - 6</b>
2.1 Allgemeine Beschreibung .....	de - 6
2.2 Funktionsprinzip .....	de - 7
<b>3 INSTALLATION</b> .....	<b>de - 8</b>
3.1 Auspacken .....	de - 8
3.2 Montage der Wandkonsole .....	de - 8
3.3 Einstellen der Reibung des Haubengelenks .....	de - 8
3.4 Einstellen der Reibung des Drehgelenks .....	de - 10
3.5 Einstellen der teleskopischen Gleitbewegung .....	de - 10
3.6 Den Absaugarm luftdicht abschließen .....	de - 10
<b>4 BETRIEB</b> .....	<b>de - 10</b>
4.1 Bedienelemente .....	de - 10
4.2 Bedienung .....	de - 10
<b>5 WARTUNG</b> .....	<b>de - 11</b>
<b>6 FEHLERBEHEBUNG</b> .....	<b>de - 13</b>
<b>7 BESTELLEN VON ERSATZTEILEN</b> .....	<b>de - 13</b>

---

# SICHERHEITSVORSCHRIFTEN UND WARNUNGEN VOR GEFAHREN

## Allgemeines

Der Hersteller haftet in keiner Weise für Schaden oder Verletzungen, die durch die nicht (genaue) Einhaltung der Sicherheitsvorschriften und -anweisungen in dieser Anleitung bzw. durch Nachlässigkeit während der Installation, Bedienung, Wartung und Reparatur des vorn auf diesem Dokument aufgeführten Produkts und eventuellem Zubehör entstehen.

Abhängig von den spezifischen Arbeitsbedingungen sind möglicherweise ergänzende Sicherheitsanweisungen erforderlich. Sollten Sie bei der Benutzung des Produktes eine mögliche Gefahrenquelle entdecken, dann wenden Sie sich bitte an Ihren Händler.

**Der Bediener des Produkts trägt immer die vollständige Verantwortung für die Einhaltung der örtlich geltenden Sicherheitsvorschriften und -richtlinien. Es sind alle Sicherheitsvorschriften und -richtlinien einzuhalten, die für den Einsatz von Schweißgeräten gelten.**

## Bedienungsanleitung

- Jeder, der an oder mit dem Produkt arbeitet, muß den Inhalt dieser Anleitung kennen, und die darin aufgeführten Anweisungen genau befolgen. Die Geschäftsleitung muß das Personal an Hand der Anleitung einweisen und alle Vorschriften und Anweisungen beachten.
- Nie von der Reihenfolge der auszuführenden Handlungen abweichen.
- Die Anleitung immer in der Nähe des Produkts aufbewahren.

## Piktogramme und Anweisungen auf dem Produkt (sofern vorhanden)

- Auf dem Produkt angebrachte Piktogramme, Warnungen und Anweisungen gehören zu den getroffenen Sicherheitsvorrichtungen. Sie dürfen nicht abgedeckt oder entfernt werden und müssen während der gesamten Lebensdauer des Produkts vorhanden und deutlich zu lesen sein.
- Unleserlich gewordene oder beschädigte Piktogramme, Warnungen und Anweisungen unverzüglich auswechseln oder reparieren.

## Bediener

- Die Bedienung des Produkts ist entsprechend geschulten und befugten Bedienern vorbehalten. Vorübergehende Arbeitskräfte und Auszubildende dürfen das Produkt ausschließlich unter Aufsicht und Verantwortung von Fachkräften bedienen.

## Bestimmungsgemäße Verwendung\*<sup>1</sup>

Das Produkt wurde ausschließlich zum Auffangen und Abführen von schädlichem Rauch und schädlichen Stoffen entworfen, die bei den am häufigsten vorkommenden Schweißprozessen freigesetzt werden. Jede andere oder darüber hinausgehende Benutzung gilt nicht als bestimmungsgemäß. Für daraus resultierenden Schaden oder Verletzungen haftet der Hersteller in keiner Weise. Das Produkt entspricht den geltenden Normen und Richtlinien. Das Produkt ausschließlich in technisch einwandfreiem Zustand und gemäß der oben aufgeführten Bestimmung benutzen.

## Technische Daten

- Die in dieser Anleitung aufgeführten Daten dürfen nicht geändert werden.

## Schutzeinrichtungen

- Alle Schutzeinrichtungen müssen ordnungsgemäß montiert sein und dürfen nur für Wartungs- und Reparaturarbeiten von entsprechend ausgebildeten, befugten Service-Technikern entfernt werden.
- Das Produkt darf nie benutzt werden, wenn die Schutzeinrichtungen nicht vollständig oder gar nicht vorhanden sind, bzw. außer Betrieb gesetzt wurden oder außer Betrieb sind.
- Die Schutzeinrichtungen müssen regelmäßig auf ihre ordnungsgemäße Funktion überprüft werden und, sofern erforderlich, unverzüglich repariert werden.

## Änderungen

- Änderungen am Produkt oder an Teilen des Produkts sind nicht zulässig.

---

\*<sup>1</sup> Die "bestimmungsgemäße Verwendung" gemäß der EN 292-1 ist die Verwendung, für die das technische Produkt gemäß den Angaben des Herstellers -einschließlich seiner Anweisungen in der Verkaufsbroschüre- geeignet ist. In Zweifelsfällen ist dies die Verwendung, die sich aus der Konstruktion, der Ausführung und der Funktion des Produkts als üblich ableiten läßt. Zur bestimmungsgemäßen Verwendung gehört auch die Einhaltung der Anweisungen in der Bedienungsanleitung.

## Bedienung



### WARNUNG

Feuerefahr! Das Produkt nie zum Absaugen von brennbaren, glühenden oder brennenden Teilchen, Stoffen und Flüssigkeiten verwenden. Das Produkt nie zum Absaugen von aggressiven Dämpfen (wie Salzsäure) verwenden.

Wenn das Produkt zusammen mit den im Vorwort dieser Anleitung aufgeführten Produkten oder Maschinen verwendet wird (siehe "Dokumente, die mit diesem Dokument im Zusammenhang stehen"), gelten auch die in der Dokumentation dieser Produkte enthaltenen Sicherheitsvorschriften.

- Inspizieren Sie das Produkt und überprüfen Sie es auf Beschädigung. Überprüfen Sie die ordnungsgemäße Funktion der Schutzeinrichtungen.
- Überprüfen Sie den Arbeitsbereich. Halten Sie Unbefugte aus dem Arbeitsbereich fern.
- Schützen Sie das Produkt vor Wasser und Feuchtigkeit.
- Benutzen Sie Ihren gesunden Menschenverstand. Seien Sie immer aufmerksam und bleiben Sie mit der Aufmerksamkeit bei der Arbeit. Bedienen Sie das Produkt nie in berauschem oder alkoholisiertem Zustand oder wenn Sie Medikamente eingenommen haben.
- Sorgen Sie immer für ausreichende Belüftung, insbesondere in kleinen Räumen.
- Installieren Sie das Produkt nie vor Ein-, Aus- und Durchgängen, die für Rettungsdienste u.ä. zugänglich sein müssen.
- Benutzen Sie das Produkt nie in einer explosionsgefährlichen Umgebung oder zum Auffangen bzw. Abführen von explosionsgefährlichen Stoffen oder Dämpfen.
- Sorgen Sie dafür, daß am Arbeitsplatz zugelassene Feuerlöschgeräte in ausreichender Zahl vorhanden sind.
- Luft, die potentiell gesundheitsschädliche Teilchen enthält, -wie Chrom, Nickel, Beryllium, Kadmium, Blei, usw.- darf nie recycelt werden. Diese Luft muß immer aus dem Arbeitsraum abgeführt werden.
- Benutzen Sie das Produkt nie zum Auffangen bzw. Abführen von Lacknebel.
- Benutzen Sie das Produkt nie zum Auffangen bzw. Abführen von base- oder säurehaltigen Dämpfen.

## Service, Wartung und Reparaturen



Diese Anleitung unterscheidet deutlich zwischen solchen Service-, Wartungs- und Reparaturarbeiten, die der Bediener selbst ausführen darf, und solchen, die ausschließlich entsprechend ausgebildeten und befugten Service-Technikern vorbehalten sind.

- Halten Sie sich an die angegebenen Wartungsintervalle. Überfällige Wartung kann zu hohen Kosten für Reparaturen und Revisionen führen und kann den Garantieanspruch nichtig machen.
- Verwenden Sie immer vom Hersteller zugelassenes Werkzeug und Material sowie zugelassene Ersatzteile, Schmiermittel und Servicetechniken. Verwenden Sie nie abgenutztes Werkzeug und lassen Sie kein Werkzeug im oder auf dem Produkt zurück.
- Schutzeinrichtungen, die zu Service-, Wartungs- oder Reparaturzwecken entfernt wurden, müssen nach diesen Arbeiten unverzüglich wieder montiert und auf ihre ordnungsgemäße Funktion überprüft werden.

## VERWENDETE PRODUKTE UND DIE UMWELT



### Verpackungsmaterial

Die Verpackung, die zum Transport und zum Schutz des Produkts dient, besteht überwiegend aus folgenden Stoffen, die sich zur Wiederverwertung eignen:

- Pappe bzw. Wellpappe
- Polyethen-Folie
- unbehandeltem Holz

Geben Sie die Verpackung daher nicht zum Betriebsmüll, sondern erkundigen Sie sich beim Reinigungsdienst Ihrer Gemeinde, wo Sie das Material abgeben können.

### Produkt

Produkte, die ausgedient haben, können noch wertvolle Stoffe und wertvolles Material enthalten. Geben Sie das Produkt daher nicht zum Betriebsmüll, sondern erkundigen Sie sich auch in diesem Punkt bei Ihrer Gemeinde nach den Möglichkeiten zur Wiederverwertung bzw. zu einer umweltgerechten Entsorgung des Materials.

# 1 TECHNISCHE DATEN

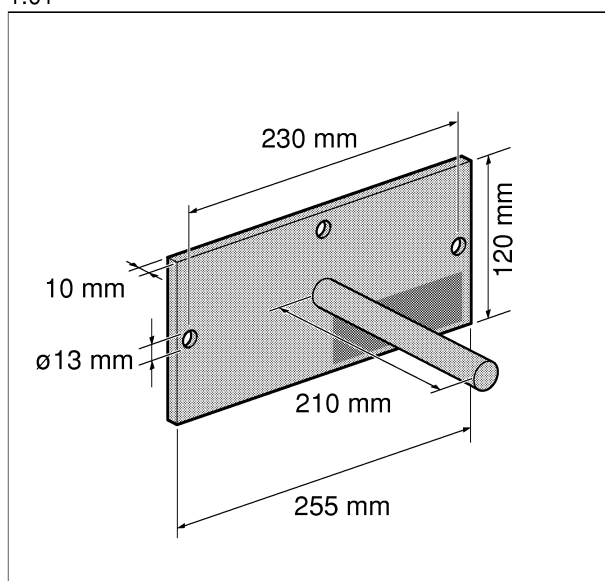
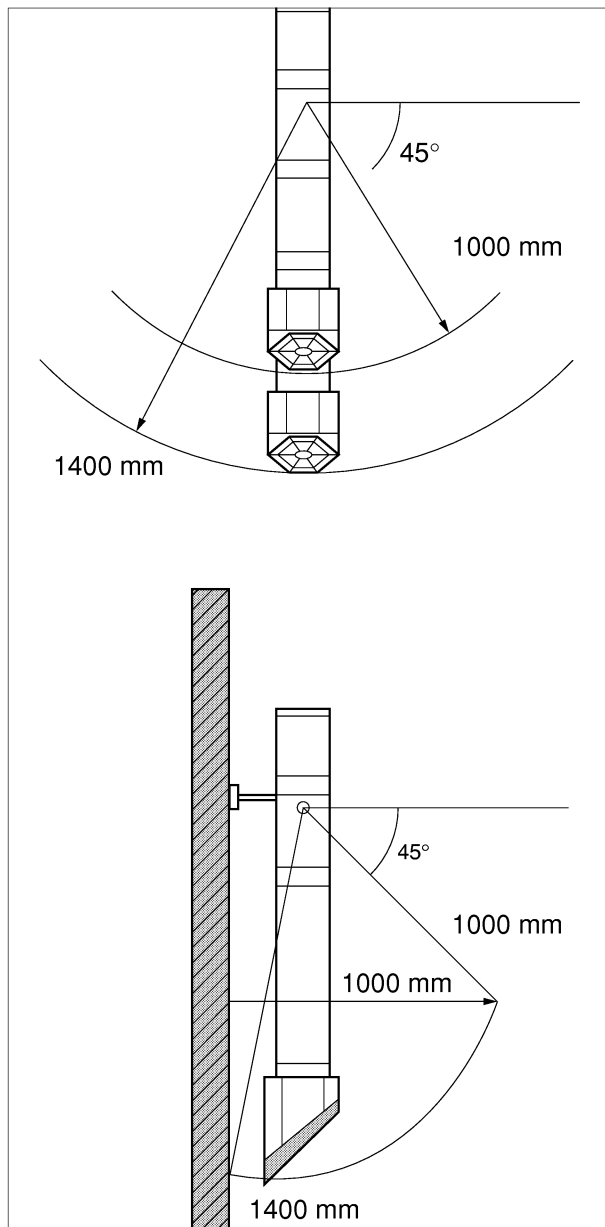

## 1.1 Allgemeines

Nettogewicht	7 kg
Nominaler Armdurchmesser	203 mm
Empfohlene Absaugleistung	600 - 1.600 m <sup>3</sup> /h

## 1.2 Abmessungen und Reichweite des Arms

- Siehe Abb. 1.01.

## 1.3 Abmessungen der Wandkonsole

- Siehe Abb. 1.02.

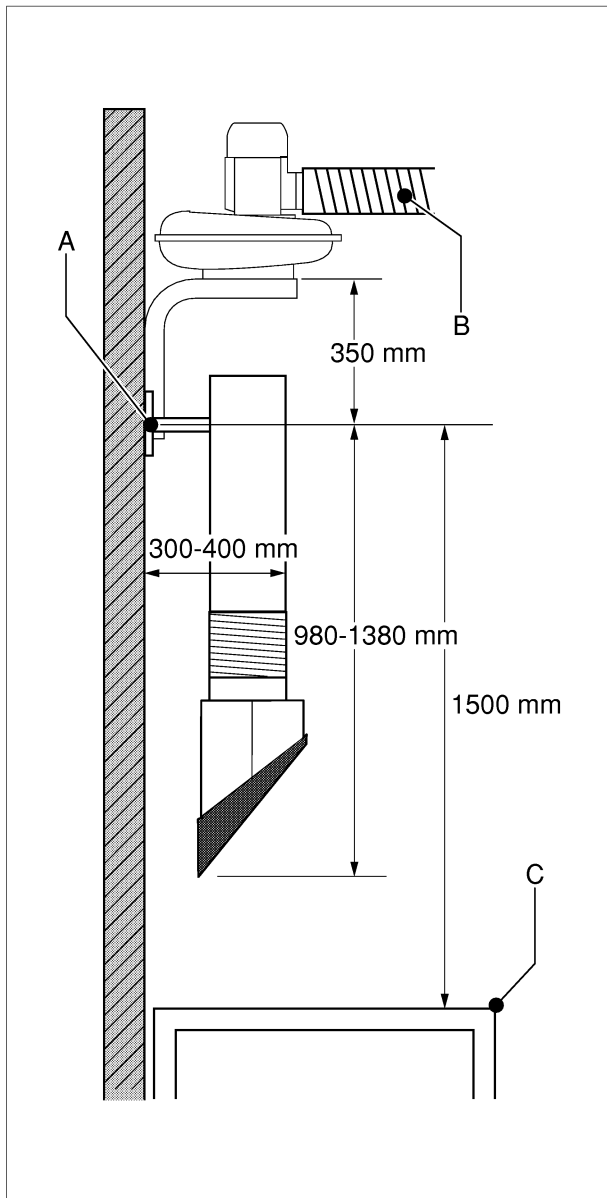

1.03

#### 1.4 Montagehöhe

- Siehe Abb. 1.03

#### Abb. 1.03:

- A Wandkonsole
- B Luftkanal (ø 203 mm)
- C Arbeitsplatte

#### 1.5 Druckabfall

- Siehe Abb. 1.04.

#### Abb. 1.04:

- A Statischer Druck (Pa)
- B Luftstrom (m<sup>3</sup>/h)

#### 1.6 Umgebungsbedingungen

Min. Betriebstemperatur	5 °C
Max. Betriebstemperatur	45 °C
Max. relative Feuchtigkeit	80 %

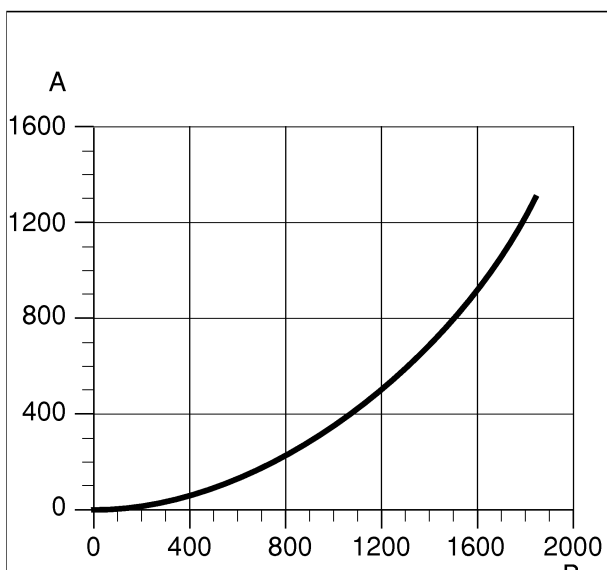

1.04

## 2 ALLGEMEINE BESCHREIBUNG

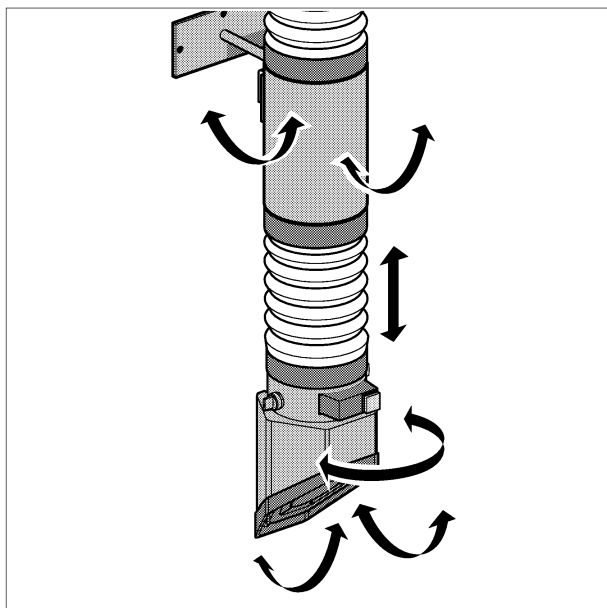

2.01

### 2.1 Allgemeine Beschreibung

Der teleskopische Absaugarm wurde speziell zum Auffangen und Abführen von schädlichem Rauch und Stoffen entworfen, die bei den üblichsten Schweißprozessen freigesetzt werden. Dank der Teleskopkonstruktion (der Arm kann 400 mm ausgeschoben werden) und der einzigartigen drehbaren Absaughaube läßt sich der Absaugarm einfach manövrieren, und so kann der spezifische Arbeitsbereich jeweils den Wünschen des Bedieners angepaßt werden.

Siehe Abb. 2.01 und Kapitel 1.

Der Absaugarm kann wahlweise direkt oder mittels zwei Wandkonsolen (TNB) und eines Absaugventilators (Fan 14/28) an vorhandene Luftkanäle angeschlossen werden.

Siehe Kapitel 3.

Als Sonderausrüstung kann der Absaugarm mit einer Arbeitslampe (WL) und einer automatischen Ein- und Ausschaltvorrichtung (AST) ausgestattet werden. Siehe hierzu die betreffenden Anleitungen.

Der Absaugarm besteht aus folgenden Hauptbestandteilen (siehe Abb. 2.02):

**Abb. 2.02:**

- A Wandkonsole
- B Drehgelenk
- C Reibungs-Stellschraube
- D Manschette
- E Armteil
- F Flexo-Schlauch
- G Teleskopführung
- H Absaughaube
- I Griff
- J Drehschalter für Drosselklappenbetätigung
- K Drosselklappe
- L Haubengelenk
- M Kabeldurchführungsöffnung

**2.2 Funktionsprinzip**

Der verschmutzte Rauch wird angesaugt und gelangt über die Absaughaube (Abb. 2.02H) in den Absaugarm. Der Absaugarm führt den verschmutzten Rauch dann entweder zum Luftreiniger (mit Filter) oder direkt nach draußen ab.

Jeder Absaugarm ist mit einer Drosselklappe (Abb. 2.02K) versehen, die über den Drehschalter (Abb. 2.02J) betätigt werden kann. Die Drosselklappe wird häufig benutzt, wenn mehrere Absaugarme in ein Leitungsnetz aufgenommen werden; das Schließen der Drosselklappe verhindert in solchen Konfigurationen den Verlust von kostbarer angewärmter Luft.

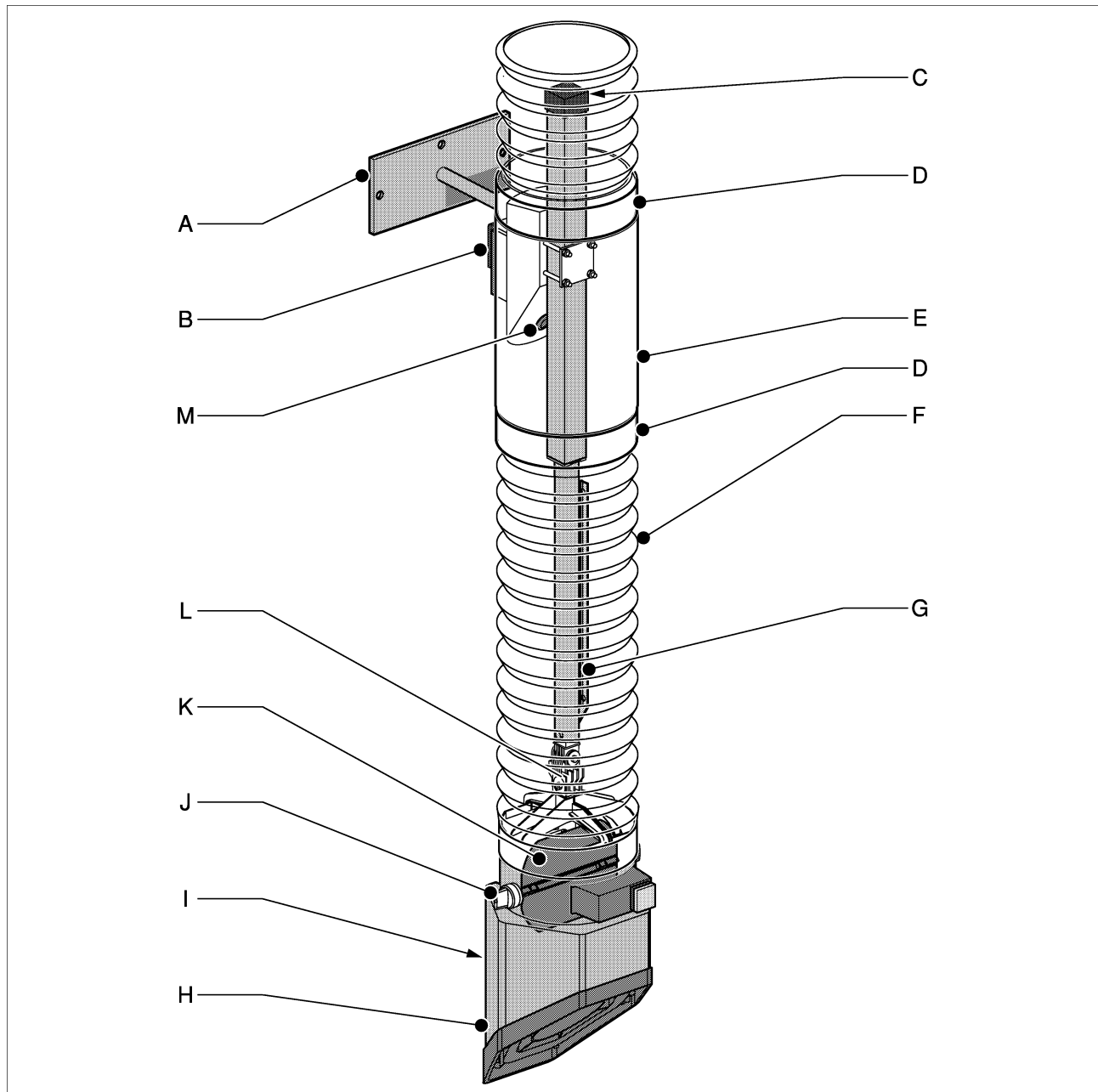

2.02



### 3 INSTALLATION

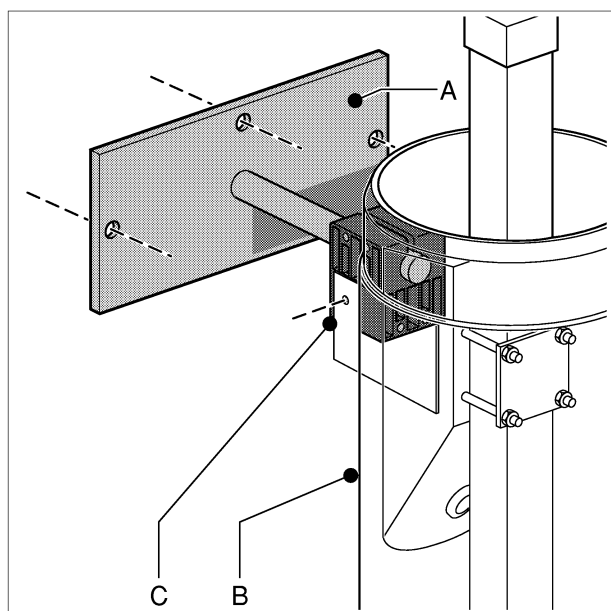

3.01

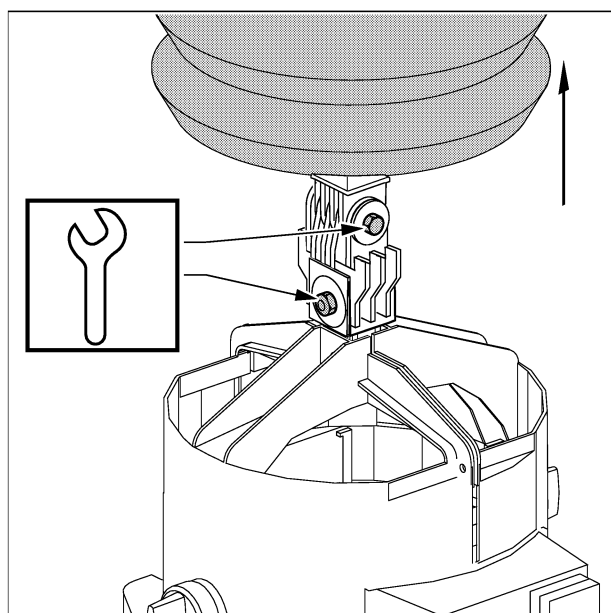

3.02

#### 3.1 Auspacken

- Überprüfen Sie, ob das Produkt vollständig ist. Die Verpackung enthält folgendes:
  - Wandkonsole
  - Armteil mit separater Absaughaube
  - zwei Flexo-Schläuche (für das Haubengelenk und den Anschluß an den Luftkanal)
  - vier Manschetten
  - Bedienungsanleitung
  - Explosionszeichnung

Falls Teile des Inhalts fehlen oder beschädigt sind, wenden Sie sich bitte an Ihren Händler.

#### 3.2 Montage der Wandkonsole



Wenn der T-Flex in Konfigurationen mit zwei Wandkonsolen (TNB) und einem Absaugventilator (Fan 14/28) eingesetzt wird, müssen zunächst die TNB und der Fan 14/28 montiert werden. Siehe hierzu die betreffenden Anleitungen.



#### VORSICHT!

Kontrollieren Sie vor der Montage der Wandkonsole des T-Flex, ob die Tragkraft der Wand ausreicht. Das Nettogewicht des T-Flex entnehmen Sie bitte Kapitel 1. Achten Sie beim Bohren auf möglicherweise vorhandene Gas-, Wasser- und Elektrizitätsleitungen.

- Montieren Sie die Wandkonsole (Abb. 3.01A) in der angegebenen Montagehöhe. Siehe Kapitel 1. Benutzen Sie hierzu drei Keilanker M8 x 75 x 50.
- Montieren Sie den vollständigen Armteil (Abb. 3.01B) einschließlich des Drehgelenks (Abb. 3.01C).
- Sofern der Absaugarm mit einer WL bzw. einer AST ausgerüstet ist, muß jetzt das Stromversorgungskabel (NCW 11) angebracht werden. Siehe hierzu die betreffende Anleitung.

#### 3.3 Einstellen der Reibung des Haubengelenks

- Kontrollieren Sie die ordnungsgemäße Funktion des Haubengelenks. Stellen Sie die Reibung gegebenenfalls mit der Schraube und der Mutter auf dem Kunststoffstopfen nach. Siehe Abb. 3.02. Sorgen Sie dazu zunächst dafür, daß das Haubengelenk zugänglich ist, indem Sie die Manschette und den Flexo-Schlauch umschlagen.
- Sofern die Absaughaube mit einer WL bzw. einer AST ausgerüstet ist, muß jetzt der Kabelanschluß gemäß der betreffenden Anleitung erfolgen.
- Achten Sie darauf, daß dieser Teil des Absaugarms luftdicht abschließt. Schieben Sie hierzu den Flexo-Schlauch über das Haubengelenk und bringen Sie die Manschetten an.

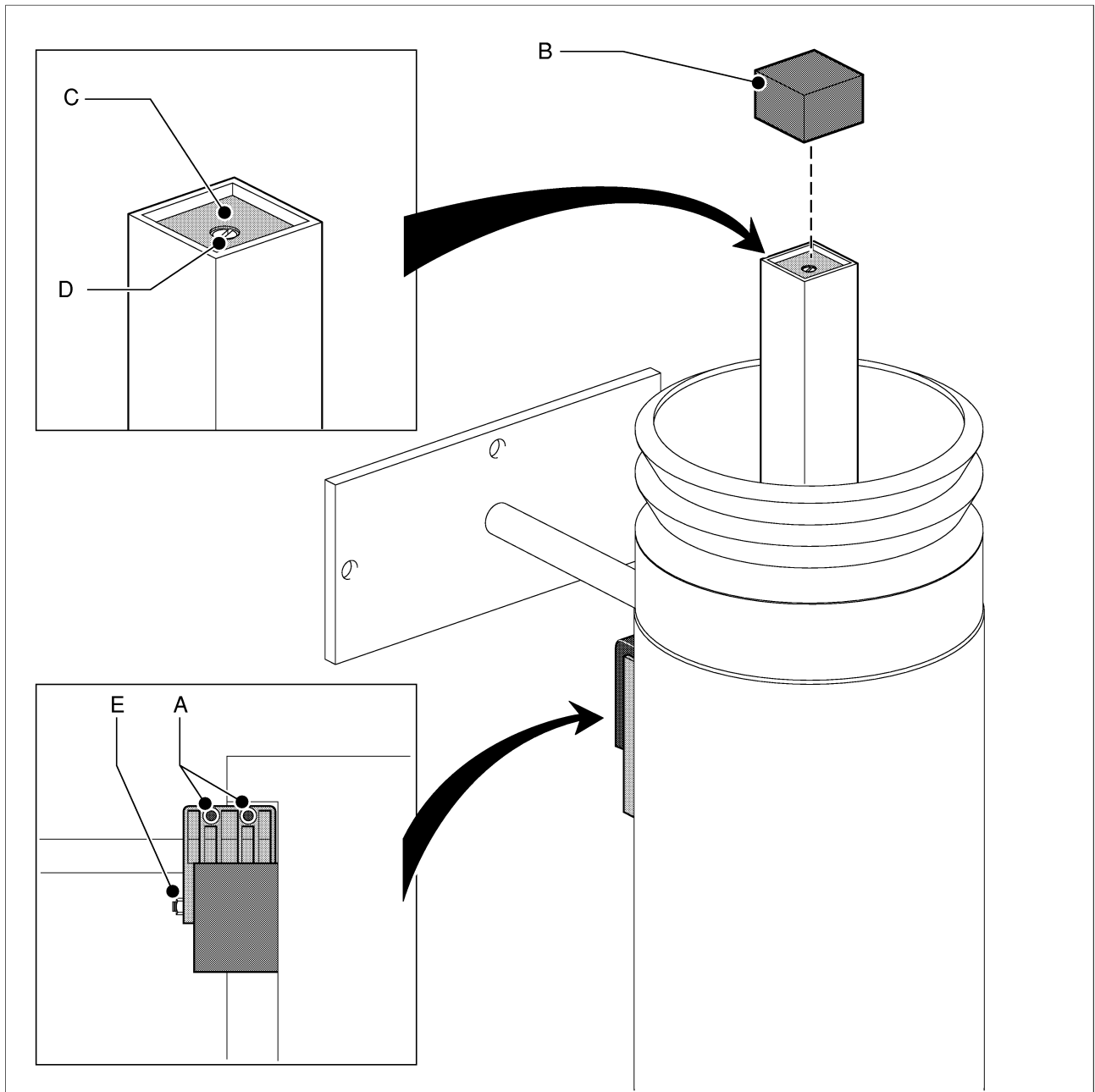

3.03

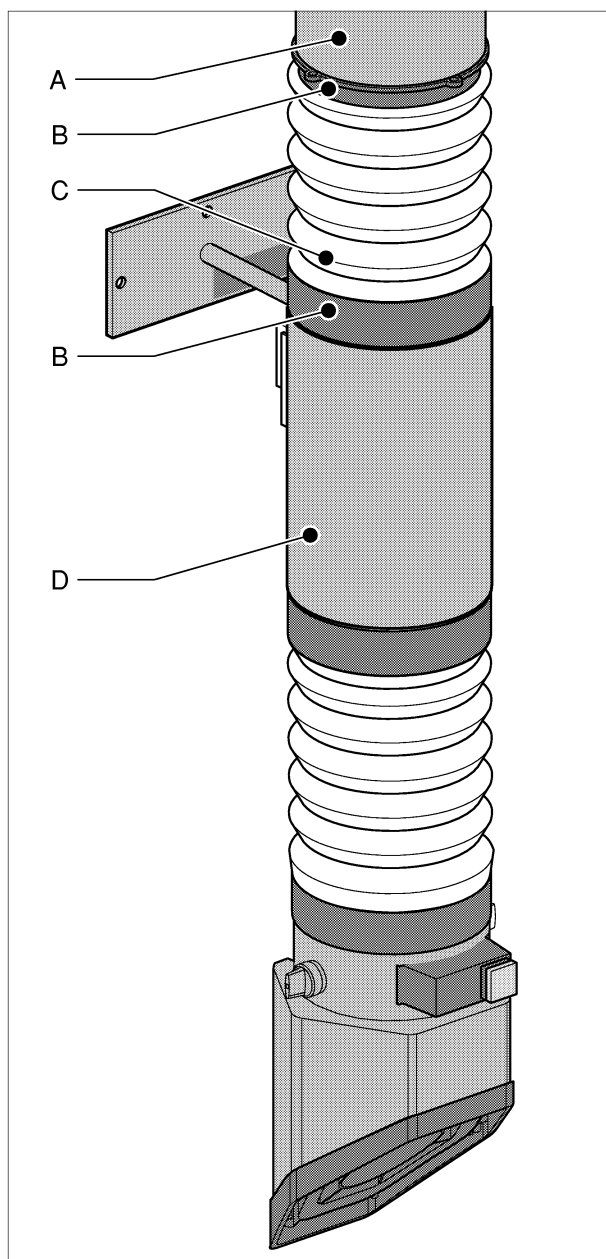

3.04

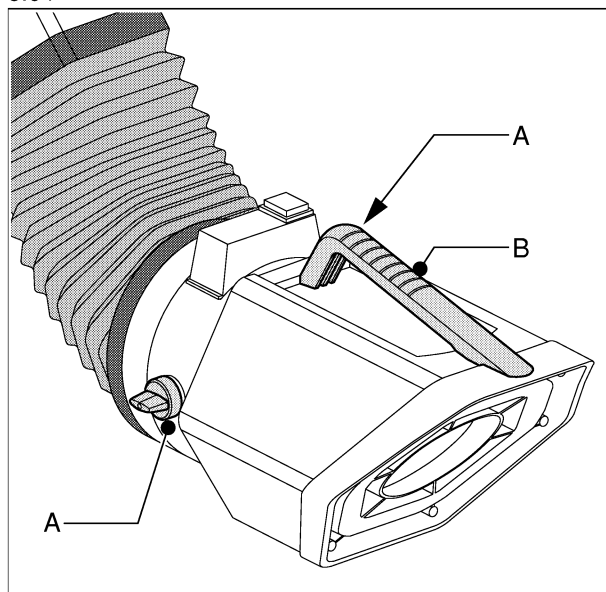

4.01

### 3.4 Einstellen der Reibung des Drehgelenks

- Stellen Sie die Reibung für die seitliche Bewegung mit den Schrauben und den Muttern (Abb. 3.03A) ein. Die richtige Einstellung ist eine Sache der Erfahrung.
- Stellen Sie die Reibung für die Vorwärts- und Rückwärtsbewegung mit den Schrauben und den Muttern (Abb. 3.03E) ein. Die richtige Einstellung ist eine Sache der Erfahrung.

### 3.5 Einstellen der teleskopischen Gleitbewegung

- Entfernen Sie die schwarze Kappe (Abb. 3.03B).
- Drehen Sie an der Reibungs-Stellschraube (Abb. 3.03D). Dabei gilt:

Drehen nach links:	mehr Reibung
Drehen nach rechts:	weniger Reibung



Vorsicht, wenn die Reibungs-Stellschraube nach links gedreht wird. Der Kopf der Reibungs-Stellschraube darf nie höher sein als die schwarze Kunststoff-Fläche (Abb. 3.03C).

### 3.6 Den Absaugarm luftdicht abschließen

- Befestigen Sie den noch verbliebenen mitgelieferten Flexo-Schlauch (Abb. 3.04C) mit den Manschetten (Abb. 3.04B) zwischen dem Armteil (Abb. 3.04D) und dem Luftkanal (Abb. 3.04A).
- Kontrollieren Sie schließlich, ob der gesamte Arm luftdicht abgeschlossen ist.

## 4 BETRIEB



### VORSICHT!

Lesen Sie sich vor dem Betrieb die Sicherheitshinweise gründlich durch.

### 4.1 Bedienelemente

- Siehe Abb. 4.01:

#### Abb. 4.01:

- A Drehschalter zum stufenlosen Verstellen der Drosselklappe.
- B Griff zum genauen Positionieren des Absaugarms und der Absaughaube.

### 4.2 Bedienung

- Bringen Sie die Absaughaube in die gewünschte Position, ca. 0,4 m bis 0,8 m von der Verschmutzungsquelle entfernt.
- Schalten Sie erforderlichenfalls die Arbeitslampe ein (sofern eingebaut).
- Schalten Sie die Absauganlage ein. Siehe hierzu die betreffende Anleitung.

---

## 5 WARTUNG

Das Produkt wurde so entworfen, daß es bei minimalem Wartungsaufwand langfristig störungsfrei funktioniert. Damit dies gewährleistet ist, müssen jedoch einige einfache, regelmäßig auszuführende Wartungs- und Reinigungsarbeiten durchgeführt werden, die in diesem Kapitel beschrieben werden. Sofern Sie mit der gebotenen Vorsicht vorgehen und die Wartungsarbeiten regelmäßig durchführen, werden mögliche Störungen meistens entdeckt und können korrigiert werden, bevor sie zum Stillstand führen.

Die angegebenen Wartungsintervalle hängen von den jeweiligen Arbeits- und Betriebsbedingungen ab. Daher wird -zusätzlich zu der in dieser Anleitung angegebenen regelmäßigen Wartung- empfohlen, den Absaugarm einmal pro Jahr einer gründlichen Gesamtinspektion zu unterziehen. Wenden Sie sich zu diesem Zweck an Ihren Händler.



### **Warnung**

Überfällige Wartung kann Feuer verursachen.



### **VORSICHTIG!**

Lesen Sie zunächst die Wartungsanweisungen vorn in dieser Anleitung.

Die mit einer [1] gekennzeichneten Wartungsarbeiten in der folgenden Tabelle dürfen vom Benutzer durchgeführt werden.

Die übrigen Arbeiten sind Fachkräften vorbehalten.

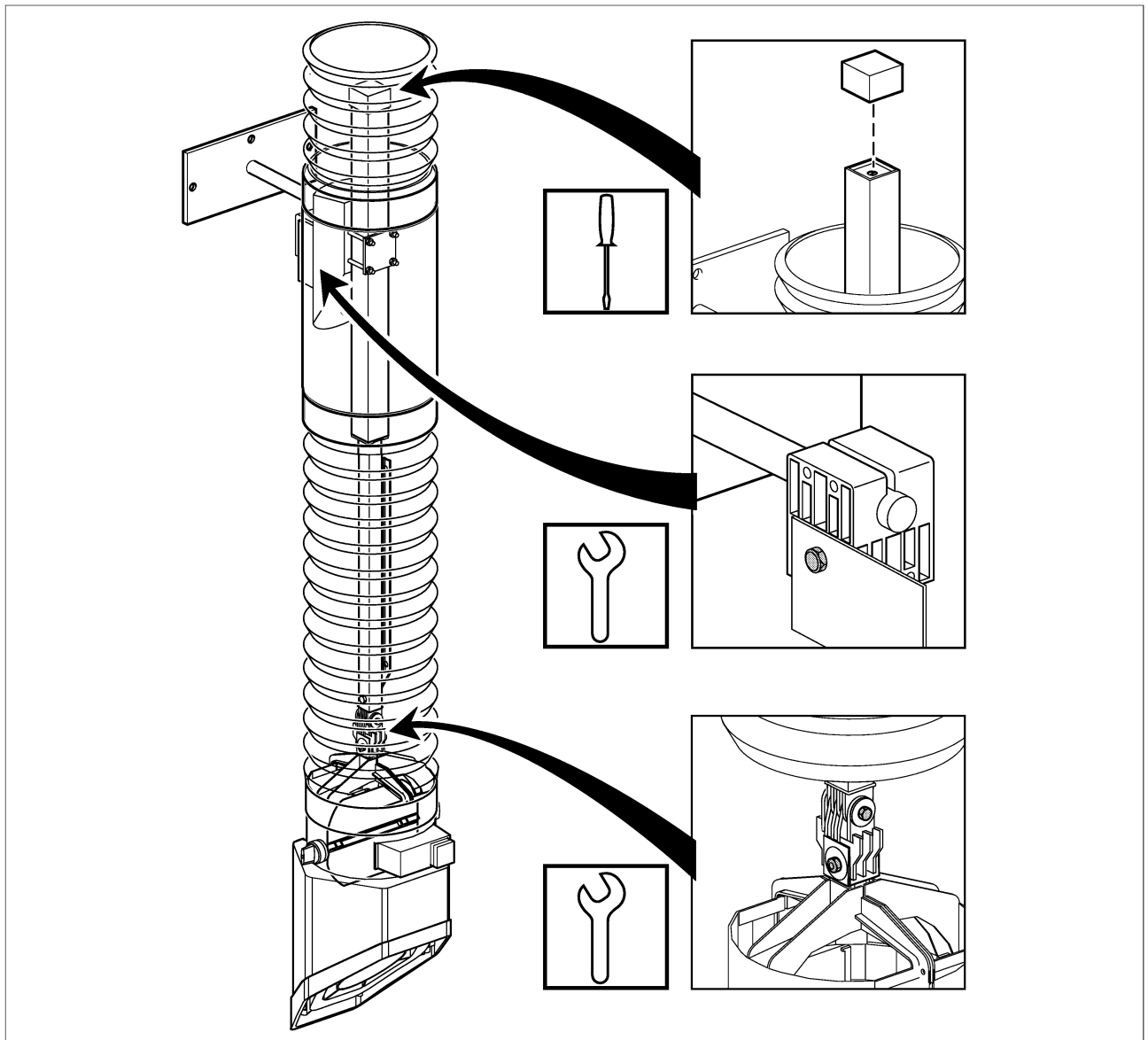

5.01

Tätigkeit	alle 3 Monate	alle 12 Monate
Kontrollieren Sie das Äußere des Absaugarms und reinigen Sie es mit einem milden Reinigungsmittel.	x[1]	
Kontrollieren Sie die Flexo-Schläuche auf Risse oder Beschädigungen und ersetzen Sie sie erforderlichenfalls.		x[1]
Kontrollieren Sie das Innere des Absaugarms und reinigen Sie es gründlich.		x[1]
Kontrollieren Sie die ordnungsgemäße Funktion des Drehgelenks. Stellen Sie ggf. die Reibung nach. Siehe Kapitel 3 und Abb. 5.01.	x[1]	
Kontrollieren Sie die ordnungsgemäße Funktion des Haubengelenks. Stellen Sie ggf. die Reibung nach. Siehe Kapitel 3 und Abb. 5.01.		x[1]
Kontrollieren Sie die teleskopische Gleitbewegung und stellen Sie sie eventuell nach. Siehe Kapitel 3 und Abb. 5.01.	x[1]	
Kontrollieren Sie die ordnungsgemäße Funktion der Drosselklappe.		x[1]

## 6 FEHLERBEHEBUNG

- Wenn der Absaugarm nicht oder nicht ordnungsgemäß funktioniert, dann können Sie möglicherweise anhand der folgenden Checkliste die Störung selbst beheben. Wenn dies nicht der Fall ist, wenden Sie sich bitte an Ihren Händler.



Eine Reihe von Störungen in der untenstehenden Checkliste kann auch durch Defekte in angeschlossenen Geräten entstanden sein. Diese Anleitung behandelt jedoch ausschließlich diejenigen Ursachen und Lösungsvorschläge, die sich auf den Absaugarm selbst beziehen.



### VORSICHT

Lesen Sie zunächst die Reparaturanweisungen vorn in dieser Anleitung.

Störung	mögliche Ursache	Lösung
Absaugarm nicht im Gleichgewicht.	Zu starke oder zu geringe Reibung (Überalterung)	Die Reibung des Drehgelenks einstellen. Siehe Kapitel 3.
Teleskopische Gleitbewegung zu leicht oder zu schwer.	Zu starke oder zu geringe Reibung (Überalterung)	Die Reibung mit der Reibungs-Stellschraube einstellen. Siehe Kapitel 3.
Absaughaube nicht im Gleichgewicht.	Zu starke oder zu geringe Reibung (Überalterung)	Die Reibung mit der Schraube und der Mutter auf dem Kunststoffstopfen einstellen. Siehe Kapitel 3.
Unzureichende Absaugleistung.	Drosselklappe geschlossen.	Die Drosselklappe öffnen.
	Flexo-Schlauch bzw. -Schläuche gerissen oder locker.	Den Flexo-Schlauch bzw. die Flexo-Schläuche reparieren oder austauschen.
	Manschette bzw. Manschetten gerissen.	Die Manschette bzw. Manschetten reparieren oder austauschen.
	Falschlucht angesaugt.	Die Dichtung kontrollieren bzw. reparieren.

## 7 BESTELLEN VON ERSATZTEILEN

Die für die Maschine erhältlichen Ersatzteile finden Sie auf dem mitgelieferten Explosionszeichnung.

- Richten Sie Ihre Bestellung an Ihren Händler und machen Sie dabei immer folgende Angaben:
  - Produktname, Anschlußspannung und Seriennummer (siehe das Typenschild)
  - Artikelnummer des betreffenden Teils
  - Bezeichnung
  - Menge

---

Tous droits réservés.

Toute reproduction et/ou représentation intégrale ou partielle, par quelque procédé que ce soit, des pages publiées dans le présent manuel, faite sans l'autorisation du fabricant est illicite et constitue une contrefaçon. Ceci s'applique également aux dessins et aux schémas correspondants.

Le présent manuel a été mis au point à partir de données relatives à la construction, aux caractéristiques des matériaux et aux méthodes de production dont nous étions au courant à la parution du manuel. Le manuel est donc sujet à modification à tout moment et nous nous réservons explicitement le droit à une telle modification. Pour la même raison, ce manuel servira simplement de guide à l'installation, l'emploi, l'entretien et la réparation du produit figurant en première page de couverture de ce document.

Le présent manuel s'applique au modèle standard du produit. Par conséquent, le fabricant n'est pas responsable pour les dommages éventuels découlant de l'application de ce document aux modèles non standard des produits livrés.

Nous avons apporté tous nos soins à la rédaction de ce manuel, mais le fabricant ne peut pas accepter la responsabilité pour les erreurs éventuelles ni pour les dommages qui en découlent.

---

PRENDRE LE TEMPS DE SOIGNEUSEMENT LIRE LE PRESENT MANUEL AVANT D'UTILISER LE PRODUIT.  
TOUJOURS CONSERVER LE MANUEL A PROXIMITE DU PRODUIT.

## AVANT-PROPOS

### Utilisation du manuel

Le présent manuel servira d'ouvrage de référence qui permettra aux utilisateurs professionnels, instruits et autorisés en ce sens, d'installer, utiliser, entretenir et réparer en toute sécurité le produit figurant en première page de couverture de ce document.

### Pictogrammes et symboles

Dans ce **manuel**, il est fait usage des pictogrammes et symboles suivants:



Suggestions et conseils en vue de faciliter l'exécution des divers travaux ou manipulations.



#### ATTENTION!

Procédures qui, à défaut d'être exécutées avec les précautions nécessaires, peuvent occasionner l'endommagement du produit, de l'atelier ou de l'environnement.



#### MISE EN GARDE

Procédures qui, à défaut d'être exécutées avec les précautions nécessaires, peuvent occasionner un endommagement sévère du produit ou une lésion corporelle.



#### MISE EN GARDE

Risque de feu! N'utilisez jamais le produit à des fins d'extraction de particules et de substances (liquides) inflammables, incandescentes ou brûlantes. N'utilisez jamais le produit à des fins d'extraction de vapeurs agressives (l'acide chlorhydrique entre autres).

### Documentation connexe

Sont disponibles les documents connexes suivants:

- 0507434010/NMB-TNB
- 0507230010/WL-AST
- 0507360010/NCW 4-11
- 0507210010/Fan 14/28

### Référence du manuel:

Les références des manuels sont constituées de quatre éléments:

- élément 1: numéro d'article
- élément 2: nom de produit
- élément 3: date de publication
- élément 4: version

### Illustrations

Etant donné la grande diversité de l'offre en types et modèles, il est impossible, pour des raisons pratiques, d'illustrer toutes les variantes. Les illustrations retenues représentent cependant dans tous les cas le principe de fonctionnement du produit figurant sur la première page de couverture de ce document.

### Service et assistance technique

Pour toute information concernant des réglages spécifiques, des travaux d'entretien et de réparation qui sortent du cadre de ce manuel, veuillez prendre contact avec le fournisseur du produit. Ce fournisseur est toujours disposé à vous aider. Assurez-vous que vous disposez des données suivantes:

- nom du produit
- numéro de série

Vous trouverez ces données sur la plaque d'identification.

## IDENTIFICATION DU PRODUIT

La plaque d'identification (fig. 0.01) comporte les données suivantes:

#### Fig. 0.01:

- A numéro de série
- B nom du produit

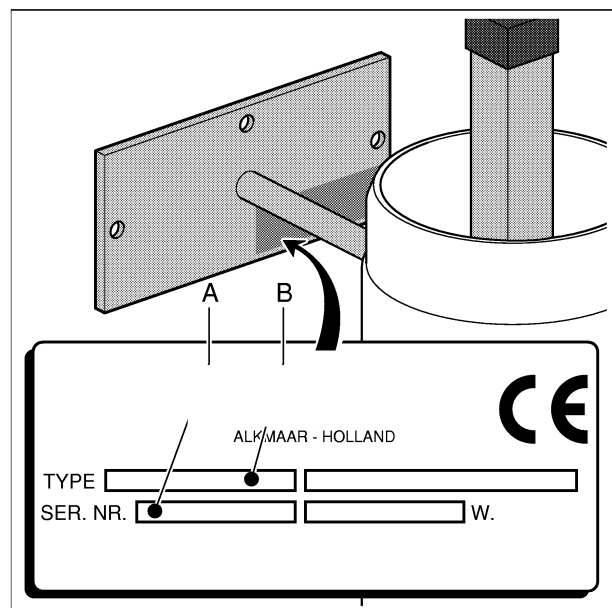

0.01



---

## TABLE DES MATIERES

<b>AVANT-PROPOS</b> .....	<b>fr - ii</b>
<b>IDENTIFICATION DU PRODUIT</b> .....	<b>fr - ii</b>
<b>INSTRUCTIONS DE SECURITE ET MISES EN GARDE CONTRE LES RISQUES</b> .....	<b>fr - 2</b>
<b>PRODUITS UTILISES ET L'ENVIRONNEMENT</b> .....	<b>fr - 3</b>
<b>1 SPECIFICATIONS TECHNIQUES</b> .....	<b>fr - 4</b>
1.1 Généralités .....	fr - 4
1.2 Dimensions et portée du bras .....	fr - 4
1.3 Dimensions de la console murale .....	fr - 4
1.4 Hauteur de montage .....	fr - 5
1.5 Chute de pression .....	fr - 5
1.6 Conditions ambiantes .....	fr - 5
<b>2 DESCRIPTION GENERALE</b> .....	<b>fr - 6</b>
2.1 Description générale .....	fr - 6
2.2 Fonctionnement .....	fr - 7
<b>3 INSTALLATION</b> .....	<b>fr - 8</b>
3.1 Déballage .....	fr - 8
3.2 Montage de la console murale .....	fr - 8
3.3 Ajustement du frottement de l'articulation de hotte .....	fr - 8
3.4 Ajustement du frottement du joint tournant .....	fr - 10
3.5 Ajustement du mouvement télescopique .....	fr - 10
3.6 Scellement hermétique du bras d'extraction .....	fr - 10
<b>4 UTILISATION</b> .....	<b>fr - 10</b>
4.1 Organes de commande .....	fr - 10
4.2 Utilisation .....	fr - 10
<b>5 ENTRETIEN</b> .....	<b>fr - 11</b>
<b>6 REPARATION DES PANNES</b> .....	<b>fr - 13</b>
<b>7 COMMANDE DES PIECESDETACHEES</b> .....	<b>fr - 13</b>

---

# INSTRUCTIONS DE SECURITE ET MISES EN GARDE CONTRE LES RISQUES

## Généralités

Le fabricant décline toute responsabilité en cas de dommage ou de lésion corporelle résultant de la non observation (stricte) des consignes de sécurité et des instructions de ce manuel, ou de négligence durant l'installation, l'utilisation, l'entretien et la réparation du produit figurant en première page de couverture de ce document et des éventuels accessoires correspondants.

En fonction des conditions de travail spécifiques ou des accessoires employés, il est possible que des consignes de sécurité complémentaires s'imposent. Veuillez prendre immédiatement contact avec votre fournisseur si vous constatez un risque potentiel lors d'emploi du produit.

**L'utilisateur du produit est en tout temps entièrement responsable du respect des consignes et directives de sécurité locales en vigueur. Respectez toutes les consignes et directives de sécurité qui s'appliquent à la manipulation des postes de soudure.**

## Manuel opérateur

- Toute personne qui travaille sur ou avec le produit est tenue de prendre connaissance de ce manuel et d'en observer scrupuleusement les instructions. La direction de l'entreprise doit instruire le personnel sur la base du manuel et de prendre en considération toutes les instructions et indications.
- Ne modifiez jamais l'ordre des opérations à effectuer.
- Conservez le manuel constamment à proximité du produit.

## Pictogrammes et instructions sur le produit (s'ils sont présents)

- Pictogrammes, mises en garde et instructions apposés sur le produit font partie intégrante des dispositifs de sécurité. Ils ne doivent être ni recouverts ni enlevés et doivent être présents et lisibles durant toute la vie du produit.
- Pictogrammes, mises en garde et instructions illisibles ou endommagés doivent être immédiatement changés ou réparés.

## Opérateurs

- L'utilisation du produit est réservée exclusivement aux opérateurs instruits et autorisés en ce sens. Intérimaires et personnes en formation ne doivent utiliser le produit que sous la supervision et la responsabilité d'un professionnel.

## Emploi conforme à la destination\*<sup>1</sup>

Le produit a été conçu exclusivement pour capter et évacuer les fumées et substances nocives qui se dégagent lors des opérations de soudure les plus courantes. Tout autre usage est considéré comme non conforme à la destination du produit. Le fabricant décline toute responsabilité en cas de dommage ou de lésion corporelle résultant de cet autre usage. Le produit est en conformité avec les normes et directives en vigueur. Utilisez le produit uniquement s'il se trouve en parfait état technique, conformément à la destination sus-décrite.

## Spécifications techniques

- Les spécifications indiquées dans ce manuel ne doivent pas être modifiées.

## Dispositifs de sécurité

- Tous les dispositifs de sécurité doivent être correctement montés et ne doivent être retirés qu'aux fins de travaux d'entretien et de réparation par des techniciens de maintenance formés et autorisés en ce sens.
- Le produit ne doit jamais servir si les dispositifs de sécurité ne sont pas complets ou présents, s'ils ont été mis hors service ou s'ils sont tombés en panne.
- Les dispositifs de sécurité doivent être régulièrement contrôlés quant à leur fonctionnement correct et, si nécessaire, immédiatement réparés.

## Modifications

- La modification du produit ou des composants n'est pas autorisée.

---

\*1 "Emploi conforme à la destination" tel arrêté dans la norme EN 292-1 est l'usage pour lequel le produit technique est approprié d'après la spécification du fabricant - inclusive-ment ses indications dans la brochure de vente. En cas de doute, c'est l'usage que l'on peut normalement déduire de la construction, du modèle et de la fonction du produit. L'emploi conforme à la destination suppose également le respect des instructions du manuel opérateur.

## Utilisation



### MISE EN GARDE

Risque de feu! N'utilisez jamais le produit à des fins d'extraction de particules et de substances (liquides) inflammables, incandescentes ou brûlantes. N'utilisez jamais le produit à des fins d'extraction de vapeurs agressives (l'acide chlorhydrique entre autres).

Si le produit est utilisé en combinaison avec les produits ou machines mentionnés dans l'avant-propos de ce manuel (voir "Documentation connexe"), les instructions de sécurité dont fait état la documentation de ces produits s'appliquent également.

- Inspectez le produit et assurez-vous qu'il n'est pas endommagé. Vérifiez le fonctionnement des dispositifs de sécurité.
- Contrôlez la zone de travail. Interdisez l'accès de cette zone aux personnes non autorisées.
- Protégez le produit contre l'eau et l'humidité.
- Faites usage de votre bon sens. Soyez constamment vigilant et concentrez-vous sur votre travail. N'utilisez pas le produit si vous êtes fatigués ou sous l'influence de drogues, d'alcool ou de médicaments.
- Assurez toujours une aération suffisante, notamment dans les petits locaux.
- N'installez jamais le produit aux entrées, sorties et passages destinés aux services de secours.
- N'utilisez jamais le produit dans une atmosphère explosive ni pour capter et évacuer des matières ou vapeurs explosives.
- Assurez-vous de la présence d'un nombre suffisant d'extincteurs homologués dans l'atelier.
- Proscrivez le recyclage de l'air contenant des éléments dangereux pour la santé - chrome, nickel, béryllium, cadmium, plomb etc. Cet air doit toujours être évacué en dehors de l'atelier.
- Le produit ne doit jamais servir pour capter et/ou évacuer des brouillards de peinture.
- Le produit ne doit jamais servir pour capter et/ou évacuer des vapeurs contenant des bases ou des acides.

## Service, entretien et réparation



Dans ce manuel, une nette distinction est faite entre les travaux de service, d'entretien et de réparation que l'utilisateur peut entreprendre et qui sont réservés exclusivement aux techniciens de maintenance formés et autorisés en ce sens.

- Respectez le calendrier de maintenance indiqué. Un report des travaux de maintenance peut se traduire par des surcoûts de réparation et de révision et entraîner l'annulation de la garantie.
- Utilisez toujours des outils, pièces, matériaux, lubrifiants et techniques d'entretien et de réparation approuvés par le fabricant. Proscrivez l'usage d'outils usés et n'abandonnez aucun outil dans ou sur le produit.
- Les dispositifs de sécurité que vous retirez à des fins de service, d'entretien ou de réparation, doivent être remis en place immédiatement et leur fonctionnement correct contrôlé.

## PRODUITS UTILISES ET L'ENVIRONNEMENT



### Matériel d'emballage

L'emballage ayant servi au transport à la protection du produit se compose essentiellement des matières recyclables suivantes:

- carton (ondulé)
- film de polyéthylène
- bois non traité

Il ne faut donc pas déposer l'emballage avec les déchets industriels. Informez-vous auprès des services de nettoyage de votre commune sur le site où vous pouvez livrer ce matériel.

### Produit

Les produits dont vous vous débarrassez peuvent encore contenir des substances et des matériaux de valeur. Il ne faut donc pas déposer l'emballage avec les déchets industriels. Informez-vous à ce propos auprès de votre commune sur les possibilités de recyclage ou de traitement écologique du matériel.

# 1 SPECIFICATIONS TECHNIQUES

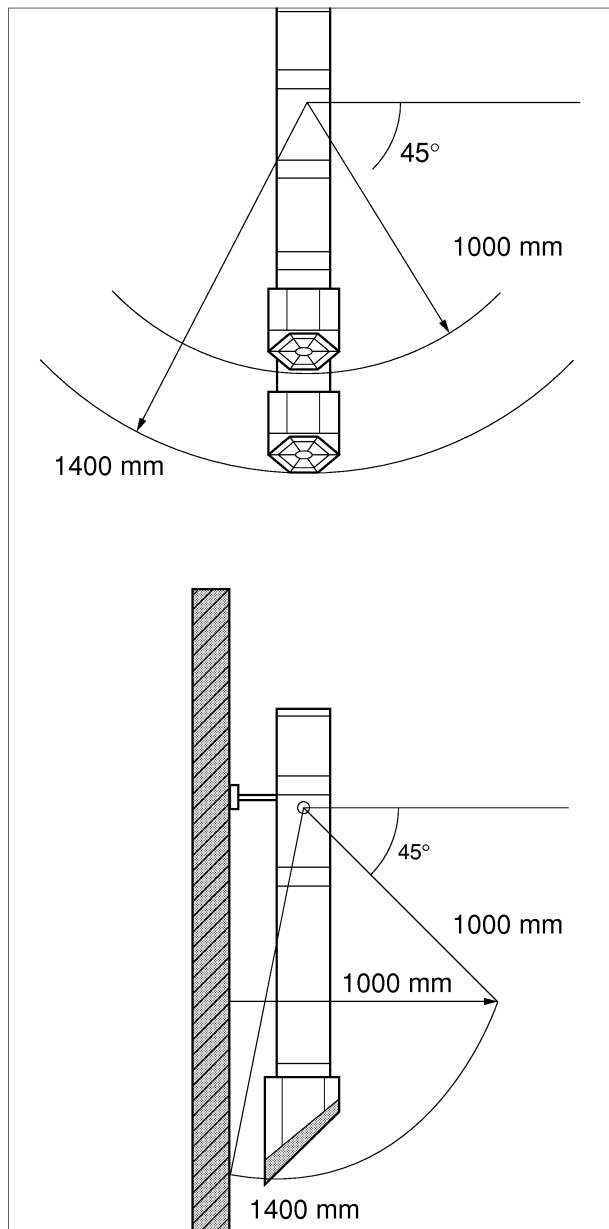

1.01

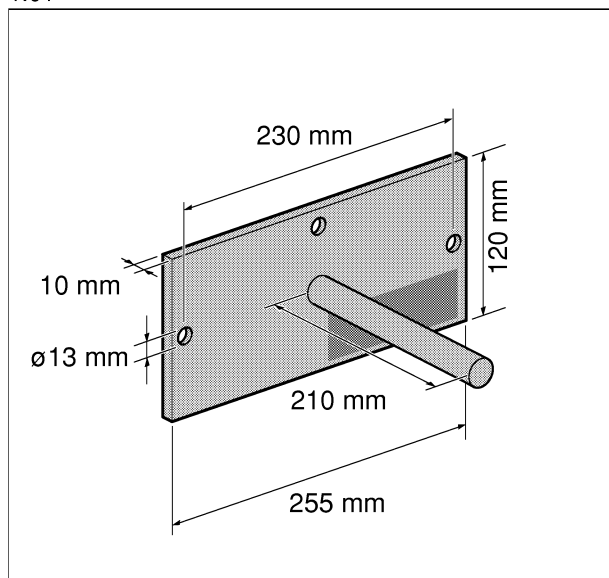

1.02

## 1.1 Généralités

Poids net	7 kg
Longueur du bras Diamètre nominal du bras	203 mm
Capacité d'extraction conseillée	600 - 1 600 m <sup>3</sup> /h

## 1.2 Dimensions et portée du bras

- Voir fig. 1.01.

## 1.3 Dimensions de la console murale

- Voir fig. 1.02.

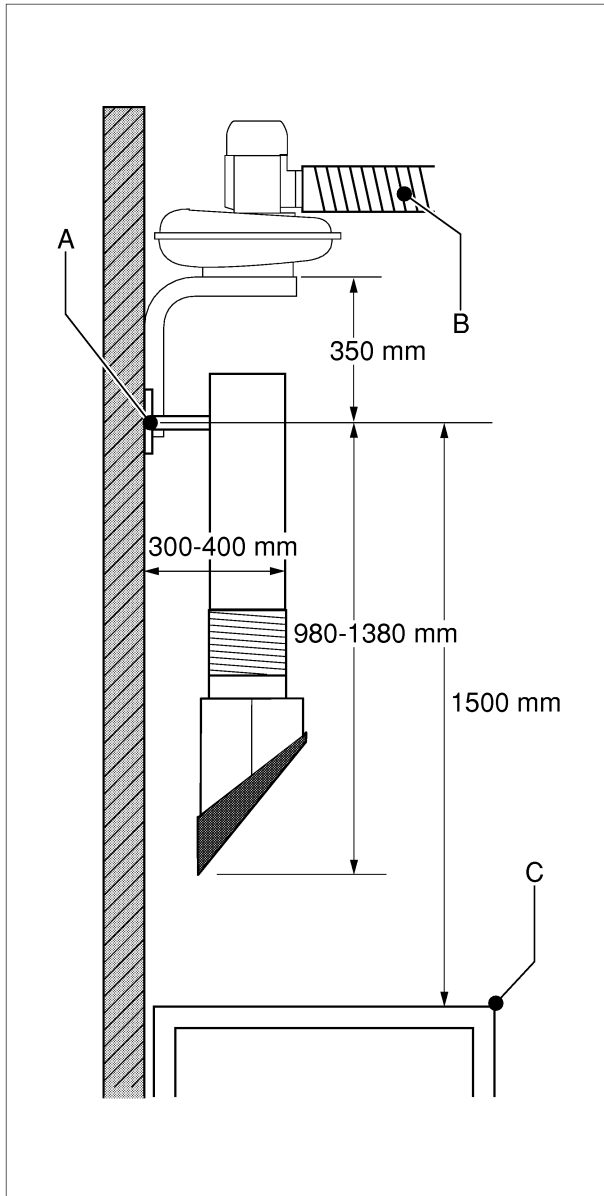

1.03

#### 1.4 Hauteur de montage

- Voir fig. 1.03

**Fig. 1.03:**

- A console murale
- B canal d'air (Ø 203 mm)
- C table de travail

#### 1.5 Chute de pression

- Voir fig. 1.04.

**Fig. 1.04:**

- A Pression statique (Pa)
- B Débit d'air (m<sup>3</sup>/h)

#### 1.6 Conditions ambiantes

Température de fonctionnement min.	5 °C
Température de fonctionnement max.	45 °C
Humidité relative max.	80%

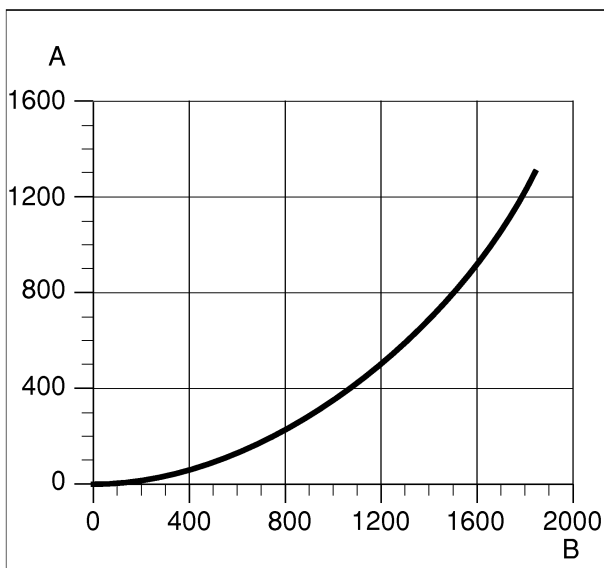

1.04

## 2 DESCRIPTION GENERALE

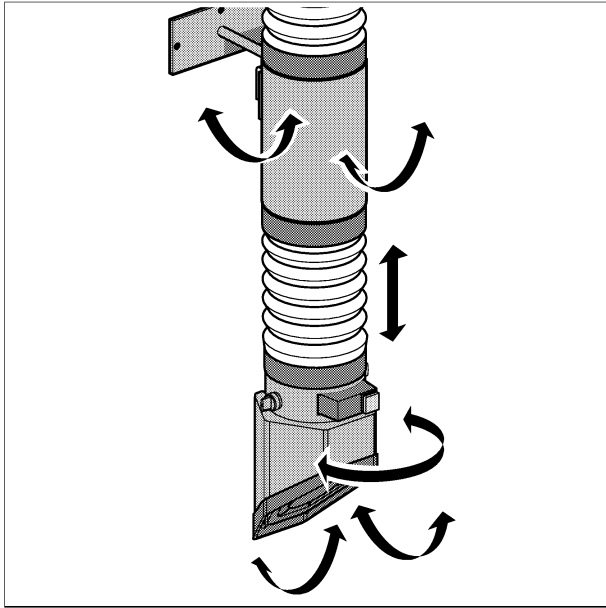

2.01

### 2.1 Description générale

Le bras d'extraction télescopique a été spécialement conçu pour capter et évacuer les fumées et substances nocives qui se dégagent lors des opérations de soudure les plus courantes. Grâce à la construction télescopique (le bras peut s'allonger sur 400 mm) et la hotte tournante, unique en son genre, on peut aisément manoeuvrer le bras d'extraction, ce qui permet d'adapter à chaque fois la portée de travail au gré de l'opérateur.

Voir le fig. 2.01 et le chapitre 1.

Le bras d'extraction peut être branché sur les canaux d'air soit directement soit à l'aide de deux consoles murales (TNB) et d'un ventilateur d'évacuation (Fan 14/28).

Voir chapitre 3.

En option, le bras d'extraction peut être équipé d'une lampe de travail (WL) et d'un dispositif de MARCHE/ARRET automatique (AST). Voir à cette fin le(s) manuel(s) correspondant(s).

Le bras d'extraction se compose des composants principaux suivants (Voir fig. 2.02):

**Fig. 2.02:**

- A console murale
- B joint tournant
- C vis d'ajustement de frottement
- D manchon
- E section de bras
- F tuyau flexible
- G guide télescopique
- H hotte
- I poignée
- J bouton rotatif de réglage de la soupape d'étranglement
- K soupape d'étranglement
- L articulation de hotte
- M orifice de traversée de câble

## 2.2 Fonctionnement

La fumée polluée est aspirée et aboutit - par le biais de la hotte (fig. 2.02H) - dans le bras d'extraction. Le bras d'extraction évacue ensuite la fumée polluée soit vers l'épurateur d'air (à filtre) soit directement vers l'extérieur. Chaque bras d'extraction est équipé d'une soupape d'étranglement (fig. 2.02K) que l'on peut commander à l'aide du bouton rotatif (fig. 2.02J). La soupape d'étranglement est généralement appliquée lorsque plusieurs bras d'extraction sont branchés sur une seule et même tuyauterie; dans des configurations de ce genre, la fermeture de la soupape d'étranglement prévient la perte d'air chaud précieux.

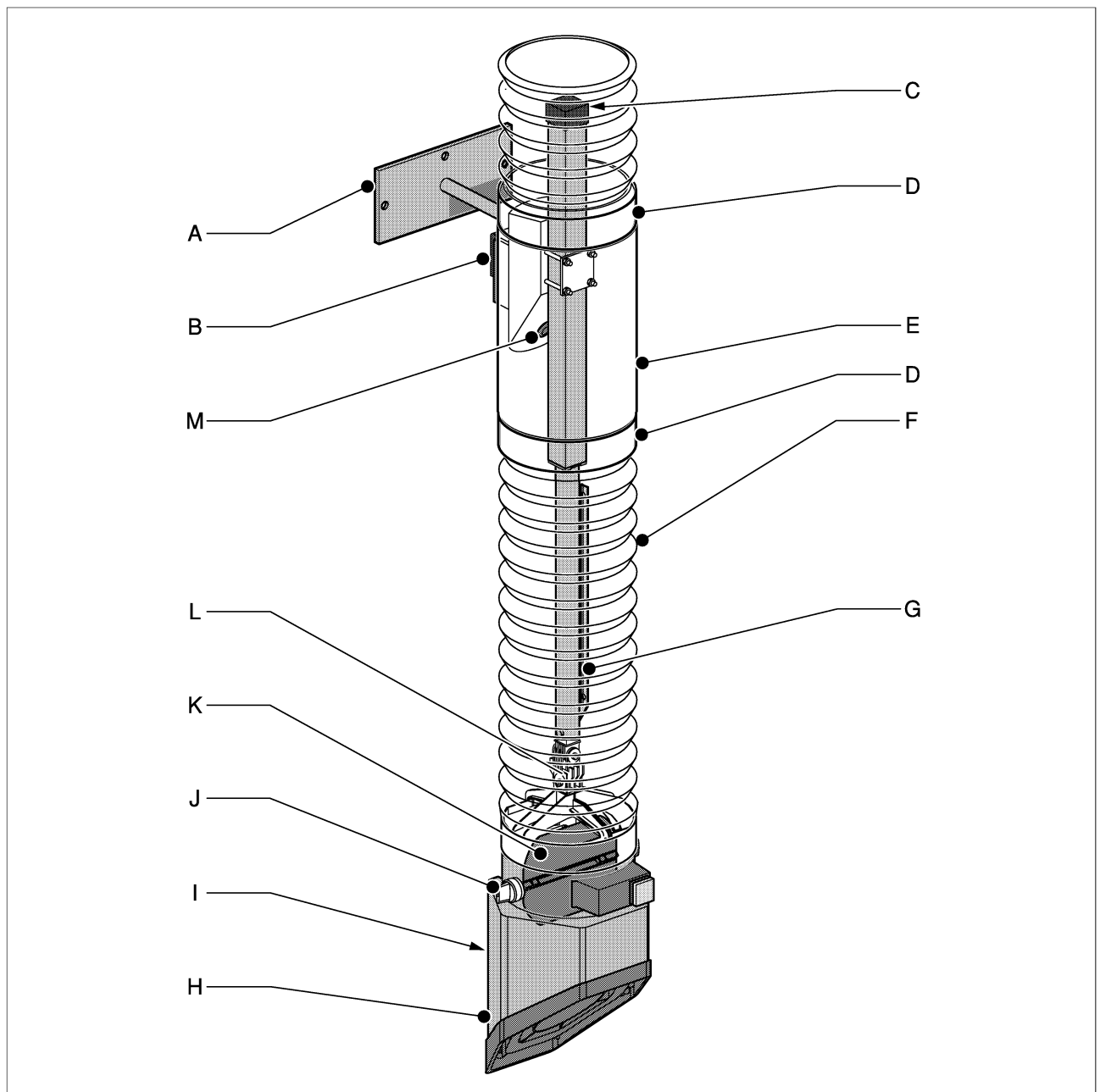

2.02

## 3 INSTALLATION

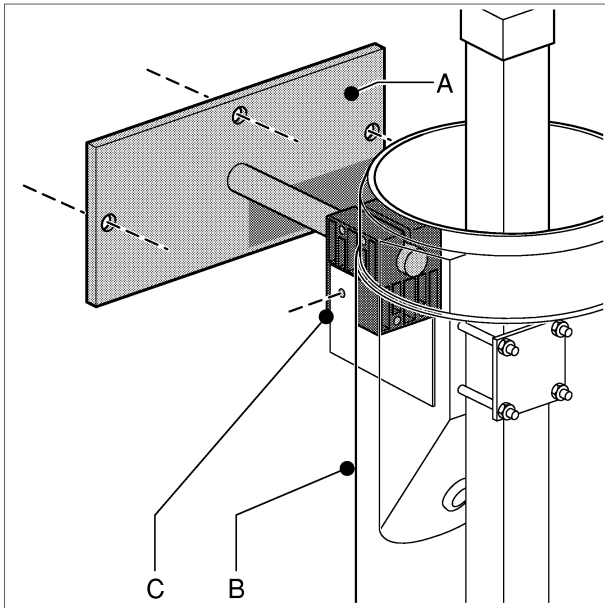

3.01

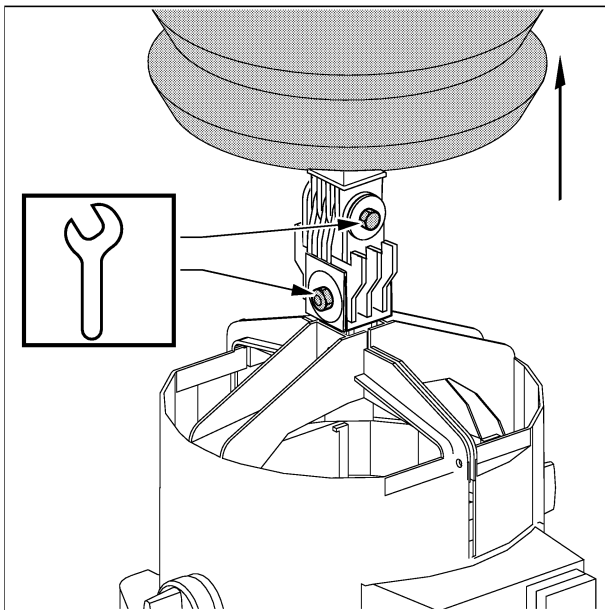

3.02

### 3.1 Déballage

- Contrôlez si le produit est complet. Le contenu de l'emballage se compose des éléments suivants:
  - console murale
  - section de bras avec hotte détachée
  - deux tuyaux flexibles (pour articulation de hotte et branchement sur le canal d'air)
  - quatre manchons
  - manuel opérateur
  - dessin éclaté

Si des éléments manquent ou sont endommagés, prenez contact avec votre fournisseur.

### 3.2 Montage de la console murale



Si vous intégrez le T-Flex dans une configuration comprenant deux consoles murales (TNB) et un ventilateur d'évacuation (Fan 14/28), vous devez au préalable monter les TNB et le Fan 14/28. Voir à cette fin le(s) manuel(s) correspondant(s).



#### ATTENTION!

Avant de monter la console murale du T-Flex, vérifiez si le mur est assez solide. Pour le poids du T-Flex, voir le chapitre 1. Lors du perçage, faites attention aux éventuels tuyaux de gaz, d'eau ou de câblage électrique.

- Montez la console murale (fig. 3.01A) à la hauteur de montage indiquée. Voir le chapitre 1. Pour ce faire, utilisez trois boulons à clavette M8 x 75 x 50.
- Montez la section de bras complète (fig. 3.01B) avec le joint tournant (fig. 3.01C).
- Si le bras d'extraction est équipé d'une WL et/ou d'un AST, c'est maintenant qu'il faut poser le câble d'alimentation (NCW 11). Voir à cette fin le manuel correspondant.

### 3.3 Ajustement du frottement de l'articulation de hotte

- Contrôlez le fonctionnement de l'articulation de hotte. Ajustez éventuellement le frottement à l'aide du boulon et de l'écrou sur le bouchon plastique. Voir la fig. 3.02. Pour ce faire, rendez d'abord l'articulation de hotte accessible en rabattant le manchon et le tuyau flexible.
- Si la hotte est équipée d'une WL et/ou d'un AST, posez alors le câblage en suivant les instructions du manuel correspondant.
- Assurez un scellement hermétique du bras d'extraction. Pour ce faire, insérez le tuyau flexible par dessus l'articulation de hotte puis posez les manchons.



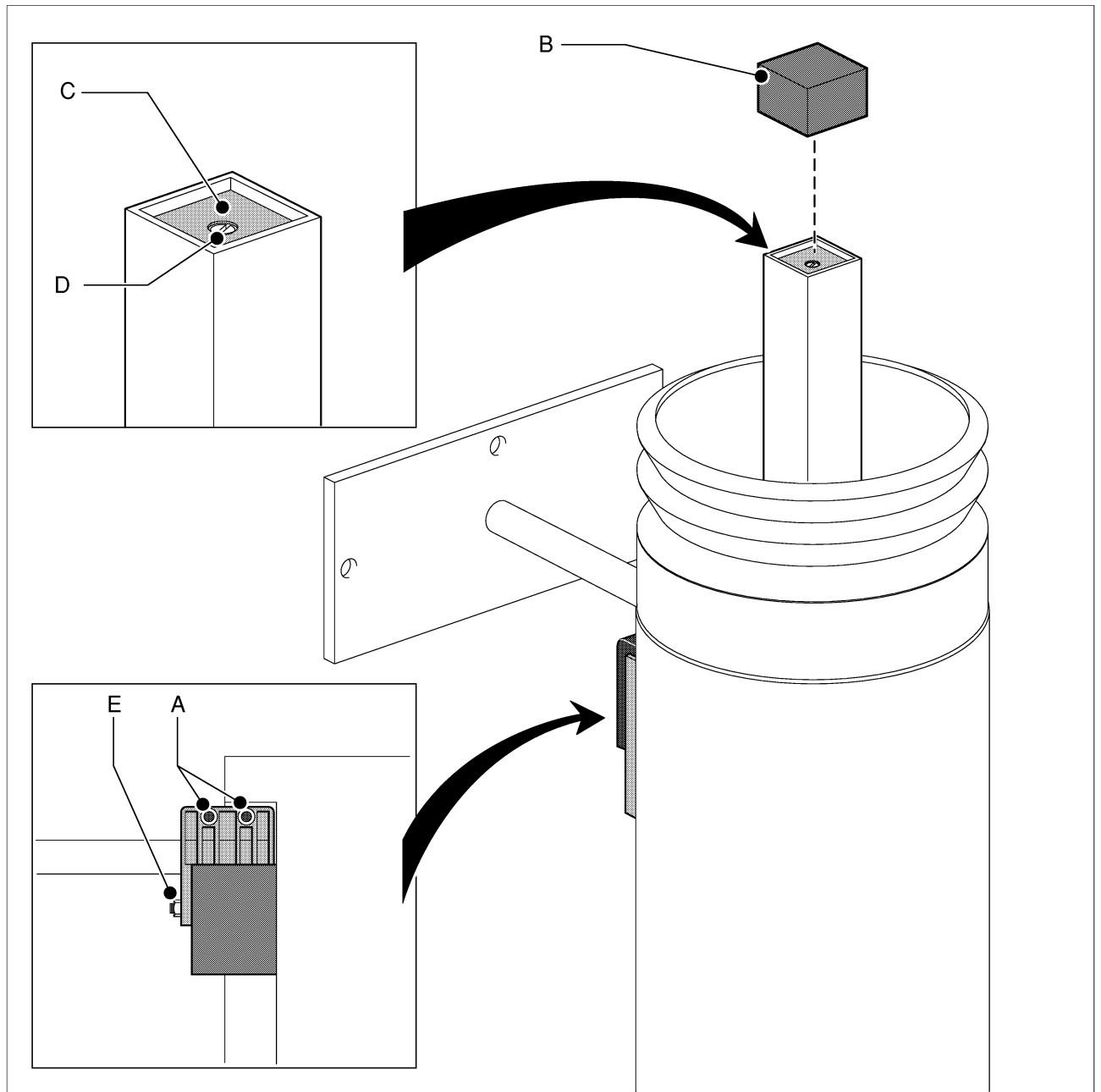

3.03

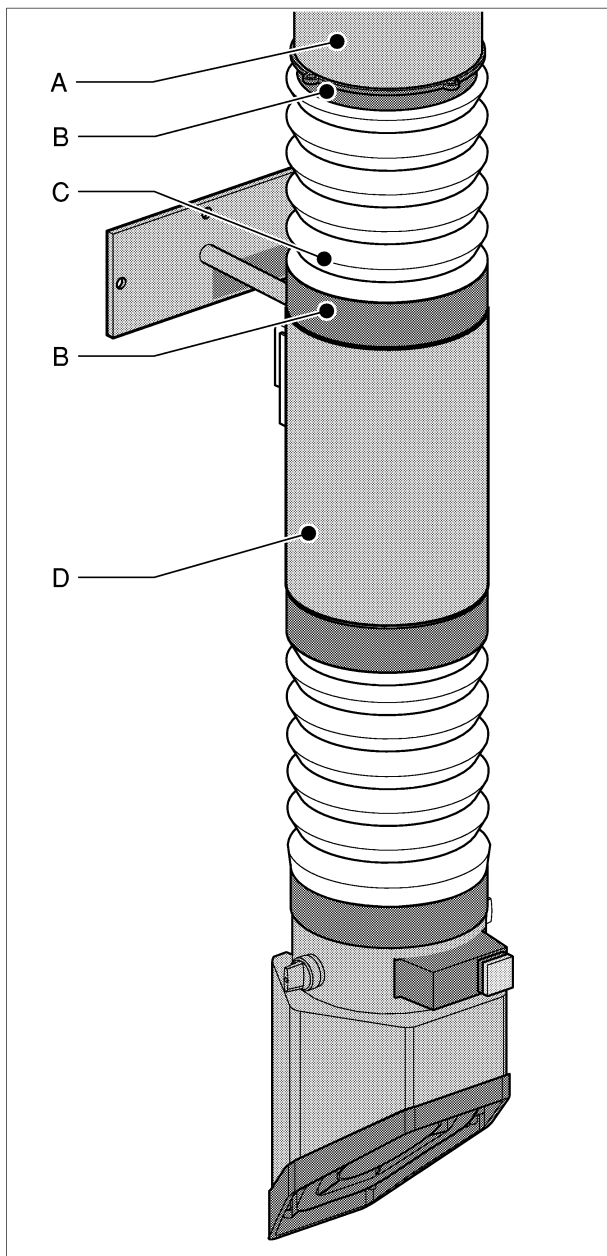

3.04

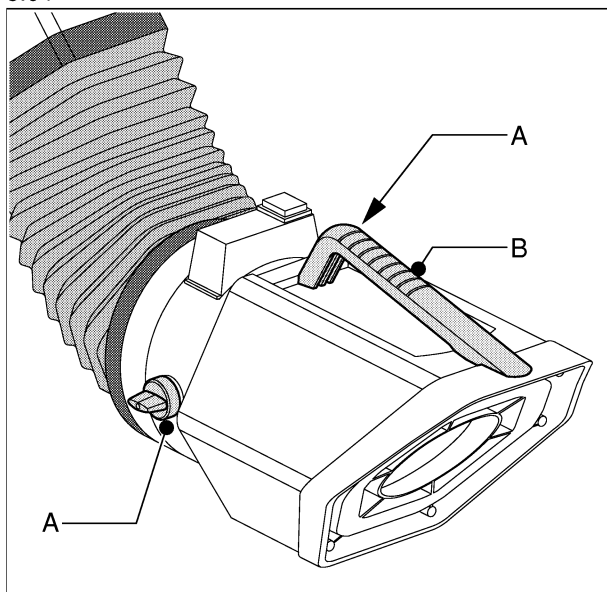

4.01

### 3.4 Ajustement du frottement du joint tournant

- Ajustez le frottement correspondant au mouvement latéral à l'aide des boulons et des écrous (fig. 3.03A). L'ajustement correct est une affaire d'expérience.
- Ajustez le frottement correspondant aux mouvements d'avancée et de recul à l'aide des boulons et des écrous (fig. 3.03E). L'ajustement correct est une affaire d'expérience.

### 3.5 Ajustement du mouvement télescopique

- Retirez le bouchon noir (fig. 3.03B).
- Tournez la vis d'ajustement du frottement (fig. 3.03D) :

rotation à gauche:	plus de frottement
rotation à droite:	moins de frottement



Faites attention lorsque vous tournez à gauche la vis d'ajustement de frottement. La tête de la vis d'ajustement de frottement ne doit jamais déboucher au-dessus de la surface plastique noire (fig. 3.03C).

### 3.6 Scellement hermétique du bras d'extraction

- Fixez le tuyau flexible (fig. 3.04C) livré restant à l'aide des manchons (fig. 3.04B) entre la section de bras (fig. 3.04D) et le canal d'air (fig. 3.04A).
- Enfin, vérifiez si l'ensemble du bras est entièrement scellé hermétiquement.

## 4 UTILISATION



### ATTENTION!

Avant utilisation, lisez soigneusement les instructions de sécurité.

### 4.1 Organes de commande

- Voir fig. 4.01:

#### Fig. 4.01:

- A Bouton rotatif pour le réglage continu de la soupape d'étranglement.
- B Poignée pour le positionnement exact du bras d'extraction et de la hotte.

### 4.2 Utilisation

- Placez la hotte dans la position désirée sur environ 0,4 m à 0,8 m de la source de pollution.
- Allumez, si nécessaire, la lampe de travail (éventuellement présente).
- Mettez le système d'extraction en service. Voir à cette fin le manuel correspondant.

---

## 5 ENTRETIEN

Le produit a été conçu pour fonctionner longtemps sans problème et avec un minimum d'entretien. Pour vous en assurer, il faut néanmoins effectuer les indispensables opérations d'entretien et de nettoyage décrites dans ce chapitre. Si vous procédez avec les précautions nécessaires et assurez un entretien régulier, les éventuels problèmes seront généralement décelés et corrigés avant qu'ils n'occasionnent une panne.

Le calendrier d'entretien indiqué peut varier en fonction des conditions de travail et d'exploitation. C'est pourquoi - outre le calendrier d'entretien périodique indiqué dans ce manuel - il est recommandé de soumettre chaque année le bras d'extraction à une inspection générale et minutieuse. Pour cela, contactez votre fournisseur.



### **MISE EN GARDE**

Tout retard dans l'entretien peut provoquer un feu.



### **ATTENTION!**

Lisez préalablement les instructions d'entretien données au début de ce manuel.

Les travaux d'entretien signalés par un [1] dans le tableau suivant peuvent être entrepris par l'utilisateur.

Quant aux autres travaux, ils sont réservés à un personnel qualifié.

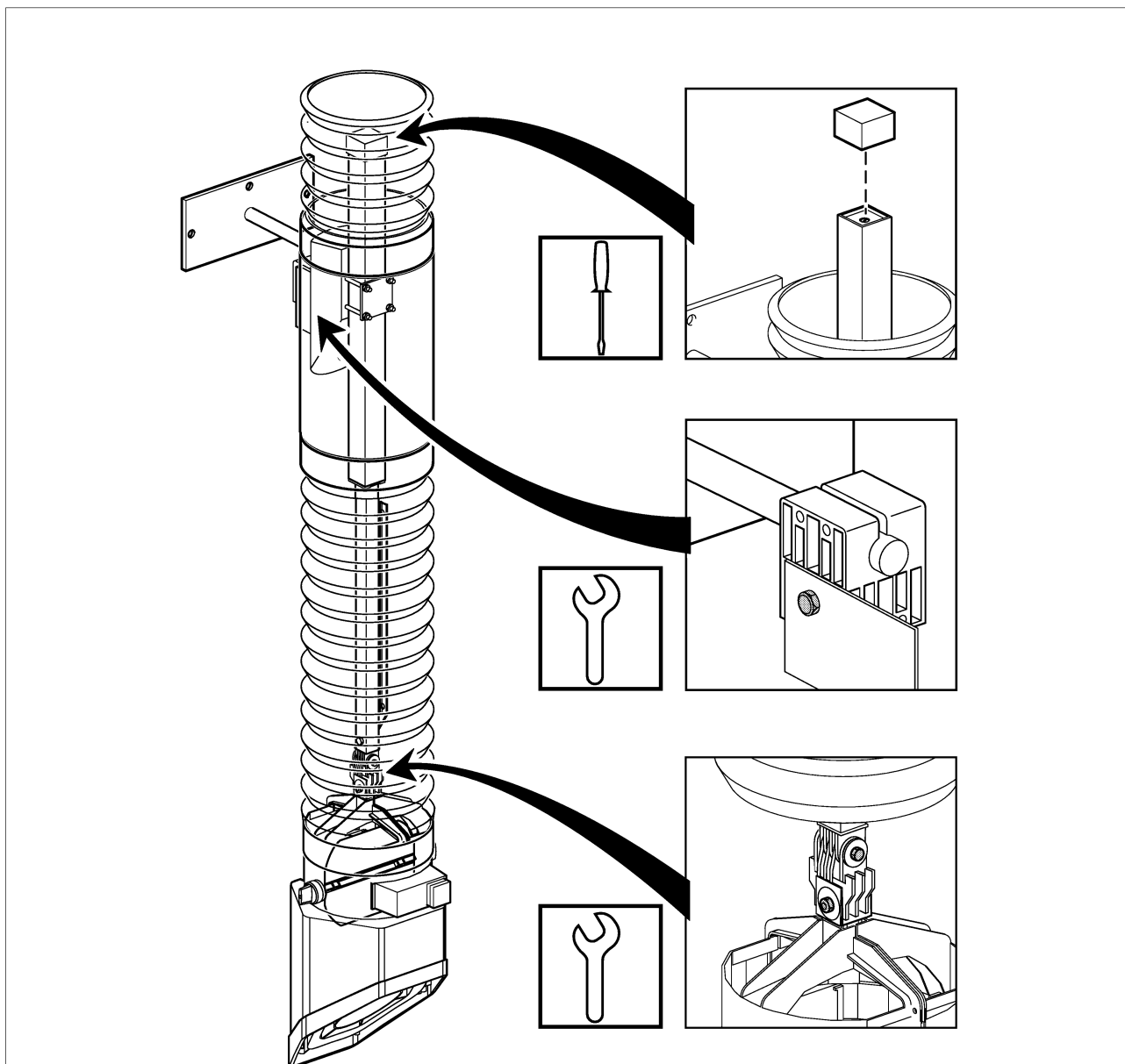

5.01

opération	tous les 3 mois	tous les 12 mois
Contrôlez l'extérieur du bras d'extraction et nettoyez-le à l'aide d'un nettoyant doux.	X <sup>[1]</sup>	
Vérifiez si les tuyaux flexibles ne sont pas fissurés ou endommagés. Changez-les si nécessaire.		X <sup>[1]</sup>
Contrôlez l'intérieur du bras d'extraction et nettoyez-le à fond.		X <sup>[1]</sup>
Contrôlez le fonctionnement du joint tournant. Ajustez éventuellement le frottement. Voir chapitre 3 et fig. 5.01.	X <sup>[1]</sup>	
Contrôler le fonctionnement de l'articulation de la hotte. Ajustez éventuellement le frottement. Voir chapitre 3 et fig. 5.01.		X <sup>[1]</sup>
Contrôlez le mouvement télescopique et réajustez-le si nécessaire. Voir chapitre 3 et fig. 5.01.	X <sup>[1]</sup>	
Contrôlez le fonctionnement de la soupape d'étranglement.		X <sup>[1]</sup>

## 6 REPARATION DES PANNES

- Si le bras d'extraction ne fonctionne pas (correctement), consultez la liste de vérifications suivante pour voir si vous pouvez remédier vous-même au problème. Si ce n'est pas le cas, prenez alors contact avec votre fournisseur.



### ATTENTION!

Lisez au préalable les instructions de réparation données au début de ce manuel.



Un certain nombre de problèmes figurant dans la liste de vérifications ci-dessous peuvent également être la conséquence de défauts dans l'appareillage connecté. Ce manuel ne traitera cependant que des causes et remèdes se rapportant au bras d'extraction proprement dit.

problème	cause possible	remède
Le bras d'extraction n'est pas en équilibre.	Frottement excessif ou très limité (vieillessement).	Ajustez le frottement du joint tournant. Voir chapitre 3.
Le mouvement télescopique est trop léger ou trop lourd.	Frottement excessif ou très limité (vieillessement).	Ajustez le frottement à l'aide de la vis d'ajustement de frottement. Voir chapitre 3.
La hotte n'est pas en équilibre.	Frottement excessif ou très limité (vieillessement).	Ajustez le à l'aide du boulon et de l'écrou sur le bouchon plastique. Voir chapitre 3.
La capacité d'extraction est insuffisante.	Soupape d'étranglement fermée.	Ouvrez la soupape d'étranglement.
	Tuyau(x) flexible(s) fissuré(s) ou desserré(s).	Réparez ou changez le(s) tuyau(x) flexible(s).
	Manchon(s) fissuré(s).	Réparez ou changez le(s) manchon(s).
	Pseudo-aspiration d'air.	Contrôlez ou réparez l'étanchéité.

## 7 COMMANDE DES PIÈCES DETACHÉES

Vous trouverez les pièces de rechange disponibles pour la machine sur le dessin éclaté annexe.

- Adressez votre commande à votre fournisseur en spécifiant toujours les données suivantes:
  - nom du produit, tension de raccordement et numéro de série (voir la plaque d'identification)
  - le numéro d'article de la pièce en question.
  - désignation
  - quantité

---

Todos los derechos reservados.

Si no existe el consentimiento expreso y escrito del fabricante, ninguna parte de la presente edición debe ser reproducida, procesada, copiada y/o publicada por cualquier medio (impresión, fotocopiado, microfilmado o cualquier otro método). Esto mismo es válido para los planos pertinentes.

La información incluida en el presente manual se basa en datos generales referentes a la construcción, las características de los materiales y los métodos de trabajo conocidos a la hora de la edición; por consiguiente, se reserva el derecho de modificaciones. Por esta razón, las indicaciones que se dan en el manual se consideran meras orientaciones para la instalación, el uso, el mantenimiento y la reparación del producto que se indica en la cubierta del manual.

La presente edición corresponde a la ejecución estándar del producto. Por lo tanto, el fabricante no se responsabiliza de los posibles daños que se puedan producir a raíz de la aplicación de este manual a otros productos distintos de los de la ejecución estándar.

Esta edición se confeccionó con el máximo cuidado. No obstante, el fabricante no se responsabiliza de los posibles errores que contiene la presente o cualquier futura edición del manual.

---

ANTES DE PROCEDER AL USO DEL PRODUCTO, TÓMESE EL TIEMPO PRECISO PARA LA LECTURA A CONCIENCIA DE ESTE MANUAL.  
GUÁRDELO SIEMPRE CERCA DE DONDE SE UTILIZA EL PRODUCTO.

## PREÁMBULO

### Acerca de este manual

Este manual se editó en concepto de documento de referencia para usuarios profesionales, cualificados y debidamente autorizados. Utilizando dicho manual podrá instalar, hacer funcionar, mantener y reparar de una forma segura el producto que se indica en la cubierta.

### Pictogramas y símbolos

En el presente manual se hace uso de los siguientes pictogramas y símbolos:



Sugerencias e indicaciones acerca de la manera de realizar con mayor facilidad las tareas y actuaciones que se describen.



#### ¡CUIDADO!

Advierte sobre operaciones las cuales, en caso de no ejecutarse con el debido cuidado, pueden causar algún desperfecto en el producto, daños en el entorno o perjudicar el medio ambiente.



#### ¡ADVERTENCIA!

Advierte sobre operaciones las cuales, en caso de no ejecutarse con el debido cuidado, pueden conducir a serios desperfectos en el producto y lesionar a las personas.



#### ¡ADVERTENCIA!

¡Peligro de incendio! No utilizar el producto nunca para la aspiración de partículas, sustancias y líquidos inflamables, incandescentes o en llamas. No utilizar el producto nunca para la aspiración de vapores agresivos (como ácido clorhídrico).

### Documentos relacionados con el presente producto

Se dispone de los siguientes documentos relacionados con el presente manual:

- 0507434010/NMB-TNB
- 0507230010/WL-AST
- 0507360010/NCW 4-11
- 0507210010/FAN 14/28

### Número de referencia de este manual

El número de referencia del presente manual se compone de cuatro casillas:

- casilla 1: número de referencia del producto
- casilla 2: denominación del producto
- casilla 3: fecha de publicación
- casilla 4: versión

### Planos

Teniendo en cuenta el gran número de tipos y modelos, por razón de espacio resulta imposible presentar todas las variantes disponibles. No obstante, los planos reproducidos en el presente documento muestran, en

todos los casos y de forma clara, el principio funcional del producto que se indica en la cubierta de este manual.

### Servicio posventa

Con relación a determinados ajustes, tareas de mantenimiento y reparaciones que no se tratan en el presente manual, se ruega dirigirse al concesionario más cercano. Con mucho gusto le facilitarán la información deseada. Dado el caso, se ruega tener preparados los siguientes datos:

- denominación del producto
- número de serie

Estos datos figuran en la placa de características.

## IDENTIFICACIÓN DEL PRODUCTO

La placa de características (fig. 0.1) contiene los siguientes datos:

### Fig. 0.1:

- A número de serie
- B denominación del producto

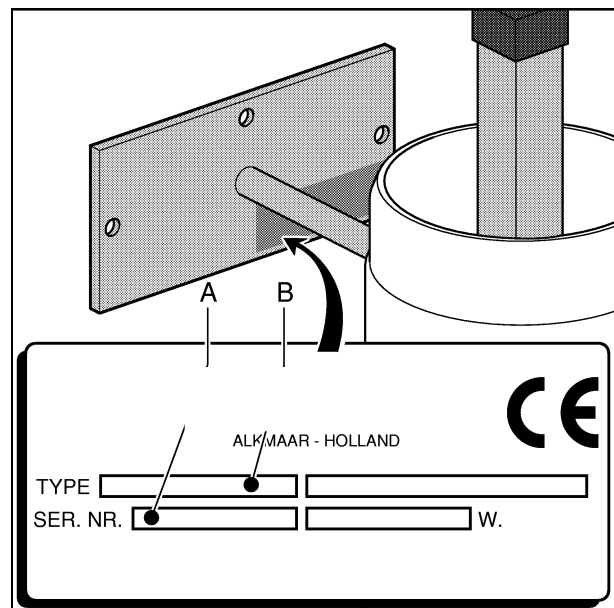

0.1

---

## ÍNDICE

<b>PREÁMBULO</b> .....	<b>SP - ii</b>
<b>IDENTIFICACIÓN DEL PRODUCTO</b> .....	<b>SP - ii</b>
<b>NORMATIVAS DE SEGURIDAD Y ADVERTENCIA SOBRE PELIGROS</b> .....	<b>SP - 2</b>
<b>PRODUCTOS UTILIZADOS Y MEDIOAMBIENTE</b> .....	<b>SP - 3</b>
<b>1 DATOS TÉCNICOS</b> .....	<b>SP - 4</b>
1.1 Generalidades .....	SP - 4
1.2 Dimensiones y alcance del brazo de aspiración .....	SP - 4
1.3 Dimensiones de la consola de pared .....	SP - 4
1.4 Altura de montaje .....	SP - 5
1.5 Caída de presión .....	SP - 5
1.6 Condiciones de entorno .....	SP - 5
<b>2 DESCRIPCIÓN GENERAL</b> .....	<b>SP - 5</b>
2.1 Descripción general .....	SP - 5
2.2 Principio funcional .....	SP - 6
<b>3 INSTALACIÓN</b> .....	<b>SP - 7</b>
3.1 Desembalaje .....	SP - 7
3.2 Montaje de la consola de pared .....	SP - 7
3.3 Ajuste de la fricción de la articulación de la campana .....	SP - 7
3.4 Ajuste de la fricción de la articulación giratoria .....	SP - 9
3.5 Montaje del deslizamiento telescópico .....	SP - 9
3.6 Sellado hermético del brazo .....	SP - 9
<b>4 SERVICIO</b> .....	<b>SP - 9</b>
4.1 Elementos de mando .....	SP - 9
4.2 Manejo .....	SP - 10
<b>5 MANTENIMIENTO</b> .....	<b>SP - 10</b>
<b>6 SUBSANACIÓN DE FALLOS</b> .....	<b>SP - 12</b>
<b>7 PETICIÓN DE REPUESTOS</b> .....	<b>SP - 12</b>



## NORMATIVAS DE SEGURIDAD Y ADVERTENCIA SOBRE PELIGROS

### Generalidades

El fabricante no se responsabiliza de ningún modo de los daños o lesiones que se puedan producir a causa del incumplimiento (exacto) de las normativas e instrucciones en materia de seguridad que se dan en el presente manual, así como en casos de negligencia durante la instalación, el manejo, el mantenimiento y la reparación del producto o de los posibles accesorios que se describen en el presente documento.

Puede resultar necesario, en función de las condiciones de trabajo específicas, la edición de normas de seguridad complementarias. En el caso de detectarse, durante el uso del producto, posibles fuentes de peligro, se ruega ponerse en contacto con el concesionario del producto.

**El usuario del producto tiene en todo momento la plena responsabilidad del cumplimiento de las normativas y directivas que en materia de seguridad puedan regir localmente. Se tienen que cumplir siempre las disposiciones y normas de seguridad en vigor para el uso de equipos de soldadura.**

### Instrucciones de uso

- Toda persona que utilice el producto debe estar familiarizada con el contenido de las presentes instrucciones y debe cumplir al pie de la letra las indicaciones que en las mismas se dan. La Dirección de la empresa asume la obligación de instruir al personal basándose en dichas instrucciones, así como de cumplir todas las normas e instrucciones.
- El usuario no debe alterar en ningún momento el orden de las actuaciones que se tienen que realizar.
- Estas instrucciones se deben guardar siempre en las proximidades del producto.

### Pictogramas e indicaciones en el propio producto (donde existan)

- Los pictogramas, advertencias e instrucciones que se dan en el propio producto forman parte de los dispositivos de seguridad instalados. No deben ser cubiertos o eliminados y deben estar claramente legibles durante toda la vida útil del equipo.
- Los pictogramas, advertencias e instrucciones que se hayan hecho ilegibles se tendrán que reemplazar o reparar inmediatamente.

### Operarios

- El manejo del equipo que aquí se describe queda reservado al personal debidamente cualificado y autorizado. Los empleados temporales, así como los aprendices u otras personas en formación, sólo pueden manejar el equipo bajo la supervisión y responsabilidad de personal experto.

### Utilización debida \*1

El producto fue concebido exclusivamente para la

aspiración de humos y sustancias dañinas conforme van siendo liberados con mayor frecuencia durante los procesos de soldadura. Todo uso distinto o que vaya más allá de esta finalidad será considerado como uso indebido. El fabricante declina toda responsabilidad de los daños o lesiones que se puedan producir a causa de tal uso indebido. El producto corresponde a las normas y directivas en vigor y debe utilizarse exclusivamente en estado técnicamente correcto y con arreglo a su finalidad tal y como se ha indicado arriba.

### Datos técnicos

- Los datos que figuran en el presente manual no deben ser modificados.

### Dispositivos de protección

- Todos los dispositivos de protección tienen que estar correctamente montados y sólo pueden ser desmontados por parte de los técnicos debidamente cualificados del Servicio Técnico para la realización de las tareas de mantenimiento y reparación.
- El equipo nunca se debe utilizar con los dispositivos de protección total o parcialmente desmontados, o bien puestos fuera de servicio.
- Los dispositivos de seguridad se tienen que comprobar regularmente respecto a su funcionamiento correcto y, en caso contrario, deben repararse inmediatamente.

### Modificaciones

- No se permiten modificaciones o cambios del equipo o de componentes del mismo.

### Manejo



#### ¡ADVERTENCIA!

¡Peligro de incendio! No utilizar el producto nunca para la aspiración de partículas, sustancias y líquidos inflamables, incandescentes o en llamas. No utilizar el producto nunca para la aspiración de vapores agresivos (como ácido clorhídrico).

Cuando se utiliza el producto en combinación con los equipos o máquinas que se mencionan en el preámbulo del presente manual (véase "Documentos relacionados con el presente Manual"), rigen a la vez las instrucciones de seguridad incluidas en los documentos relacionados con dichos productos.

- Inspeccione el producto cuidadosamente y compruebe la inexistencia de daños. Verifique además el funcionamiento correcto de los dispositivos de protección.
- Compruebe la zona de trabajo y mantenga alejada

\*1 El "Uso debido" según la definición de EN292-1 es la utilización para la cual el producto técnico es adecuado en virtud de las indicaciones del fabricante, inclusive las indicaciones de éste en el folleto de venta. En casos arbitrarios, se trata de la utilización que se puede derivar como usual en virtud de la construcción, la ejecución y la función del producto en cuestión. El uso debido incluye además el cumplimiento de las instrucciones en el manual de servicio o las instrucciones de uso.

- del mismo a toda persona no autorizada.
- Proteja el producto frente a la humedad y el agua.
  - Utilice su sentido común. Esté atento y preste mucha atención a su trabajo. No maneje el producto nunca en estado de embriaguez o tras ingerir medicamentos.
  - Asegure en todo momento una buena ventilación, en especial en dependencias de tamaño reducido.
  - No instale el producto nunca delante de pasos de entrada o salida que tienen que permanecer accesibles para servicios de salvamento o similares.
  - Nunca utilice el producto en entornos con peligro de explosión o bien para la captación o evacuación de sustancias o vapores potenciales de explosión.
  - Asegúrese de que dispone, en su lugar de trabajo, del número necesario de aparatos anti-incendio debidamente homologados.
  - No se debe reciclar aire que contiene partículas perjudiciales para la salud, como cromo, níquel, berilio, cadmio, plomo etc. Este aire debe ser siempre conducido fuera del lugar del trabajo.
  - No utilice el producto nunca para la aspiración o la evacuación de neblina de pintura
  - No utilice el producto nunca para la aspiración o la evacuación de vapores alcalinos o ácidos.

### Servicio, mantenimiento y reparaciones



Las presentes instrucciones hacen distinción claramente entre tareas de servicio, mantenimiento y de reparación que el operario del equipo puede realizar y aquellas que quedan reservadas a los técnicos del Servicio Técnico debidamente instruidos y autorizados al efecto.

- Cumpla al pie de la letra los intervalos de mantenimiento que se indican. Las tareas de mantenimiento no realizadas pueden conducir a costosas reparaciones y revisiones, y pueden anular los derechos de garantía.
- Utilice en todo momento herramientas y materiales homologados por el fabricante, así como repuestos, técnicas de servicio, y lubricantes homologados. No utilice nunca herramientas desgastadas y preste atención a no olvidar herramientas en el producto tras realizar tareas de mantenimiento.
- Los dispositivos de protección que se desmontan con el fin de realizar tareas de servicio, mantenimiento y reparación deben montarse de nuevo una vez terminadas dichas tareas y tienen que comprobarse respecto a su perfecto funcionamiento.

## PRODUCTOS UTILIZADOS Y MEDIOAMBIENTE



### MATERIAL DE EMBALAJE

El material de embalaje que sirve para el transporte y la protección del producto se compone, en su mayor parte, de las siguientes

sustancias aptas para su reutilización:

- cartón o cartón ondulado.
- film de polietileno
- madera sin tratar

Por esta razón, no elimine este material junto a los residuos de la planta, debe consultar al servicio de limpieza de su comunidad dónde puede entregar dichos materiales.

### Producto

Los productos retirados pueden contener sustancias y materiales reutilizables. Por esta razón, no elimine este material junto a los residuos de la planta y consulte, también respecto a los productos, las posibilidades de reciclaje y sobre una evacuación adecuada de dicho material.

# 1 DATOS TÉCNICOS

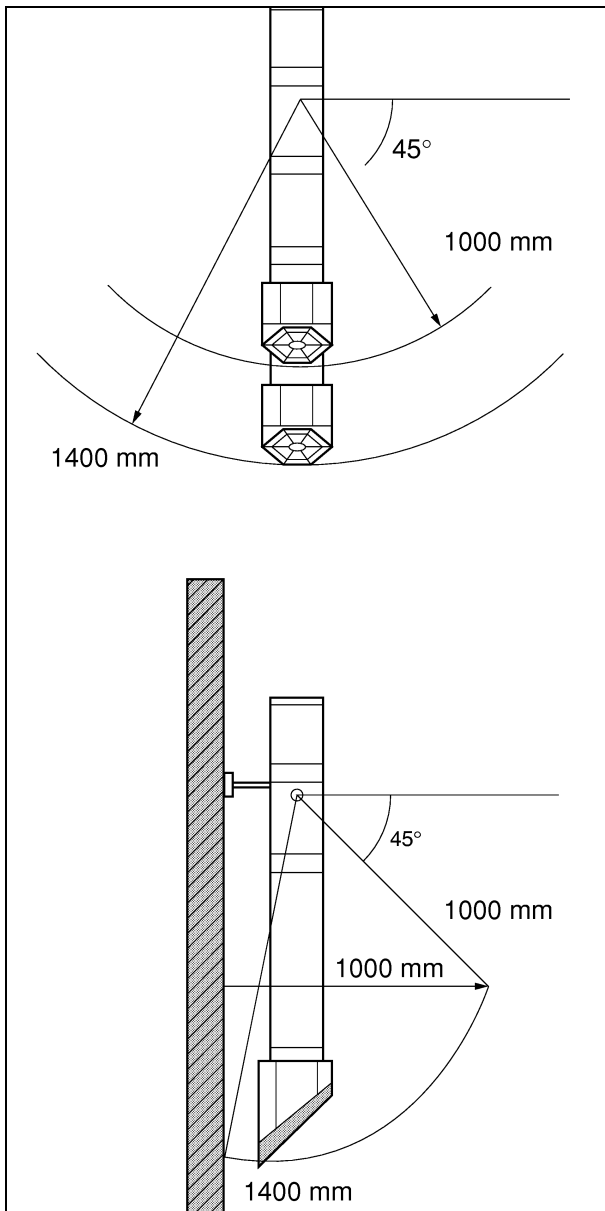

1.1

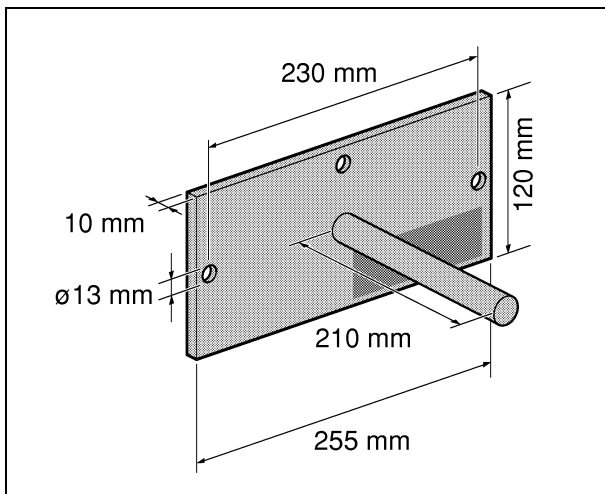

1.2

## 1.1 Generalidades

Peso neto	7 kg
Diámetro nominal del brazo	203 mm
Potencia de aspiración recomendada	600-1600 m <sup>3</sup> /h

## 1.2 Dimensiones y alcance del brazo de aspiración

- Véase la fig 1.1.

## 1.3 Dimensiones de la consola de pared

- Véase la fig. 1.2.

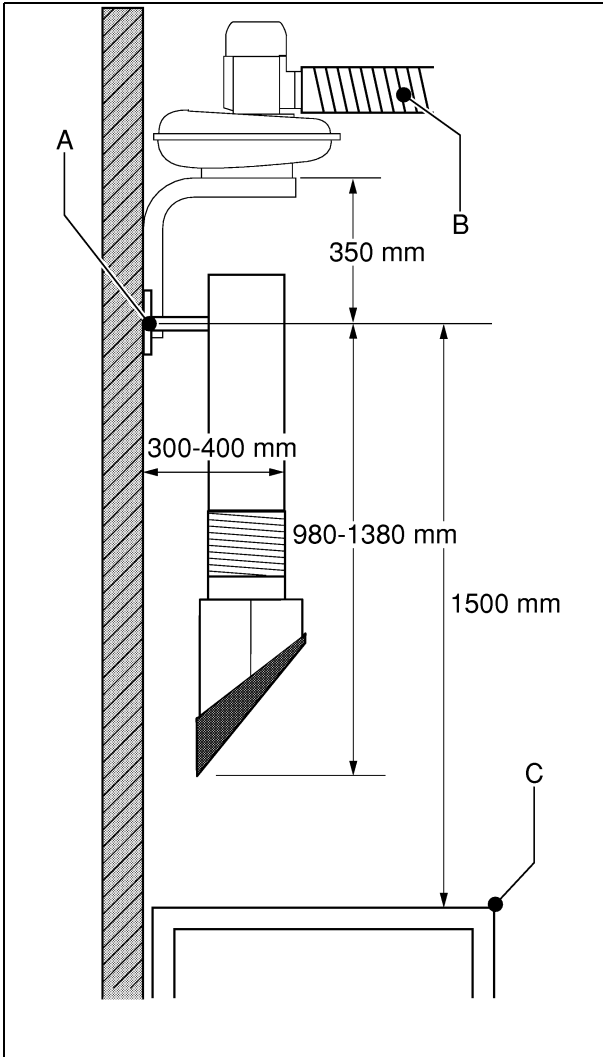

1.3

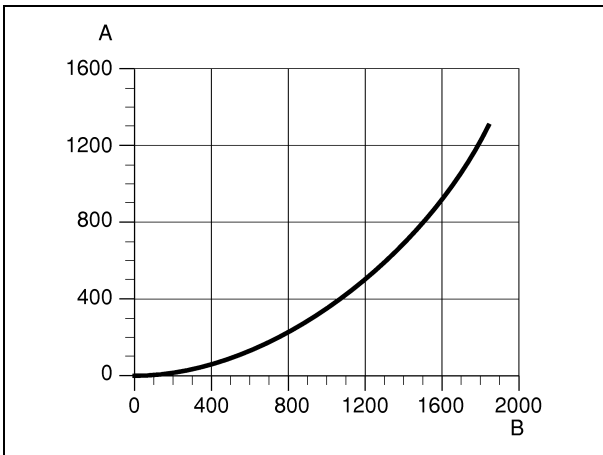

1.4

#### 1.4 Altura de montaje

- Véase la fig. 1.3.

Fig. 1.3:

- A consola de pared
- B conducto de aire (Ø 203 mm)
- C superficie de trabajo

#### 1.5 Caída de presión

- Véase la fig. 1.4.

Fig. 1.4:

- A presión estática (Pa)
- B caudal de aire (m³/h)

#### 1.6 Condiciones de entorno

Temperatura mínima de servicio	5°C
Temperatura máxima de servicio	45°C
Humedad relativa del aire máxima	80%

## 2 DESCRIPCIÓN GENERAL

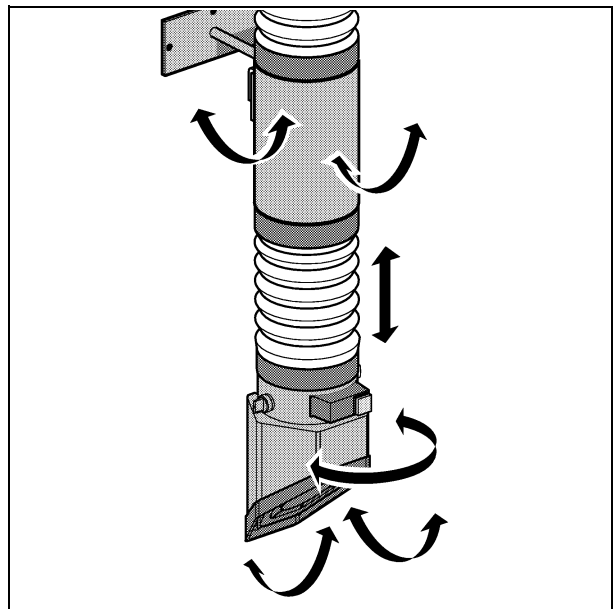

2.1

### 2.1 Descripción general

El brazo de aspiración telescópico se ha concebido especialmente para la aspiración de vapores dañinos y sustancias que se suelen liberar durante los procesos habituales de soldadura. Gracias a la construcción telescópica (el brazo puede alargarse 400 mm), el

brazo se maniobra de forma extremadamente simple con el fin de adaptarse a cualquier zona de trabajo específica y a los deseos del usuario. Véanse la fig. 2.1 y el capítulo 1.

El brazo de aspiración se puede acoplar a libertad del operario ya sea de forma directa, ya sea por medio de dos consolas de pared (TNB) y un ventilador de

aspiración (FAN 14/28) a conductos de aire ya existentes. Véase el capítulo 3.

Opcionalmente, el brazo de aspiración puede equiparse con una lámpara de trabajo (WL) con dispositivo automático de encendido y apagado (AST). Véanse las instrucciones que se dan al respecto.

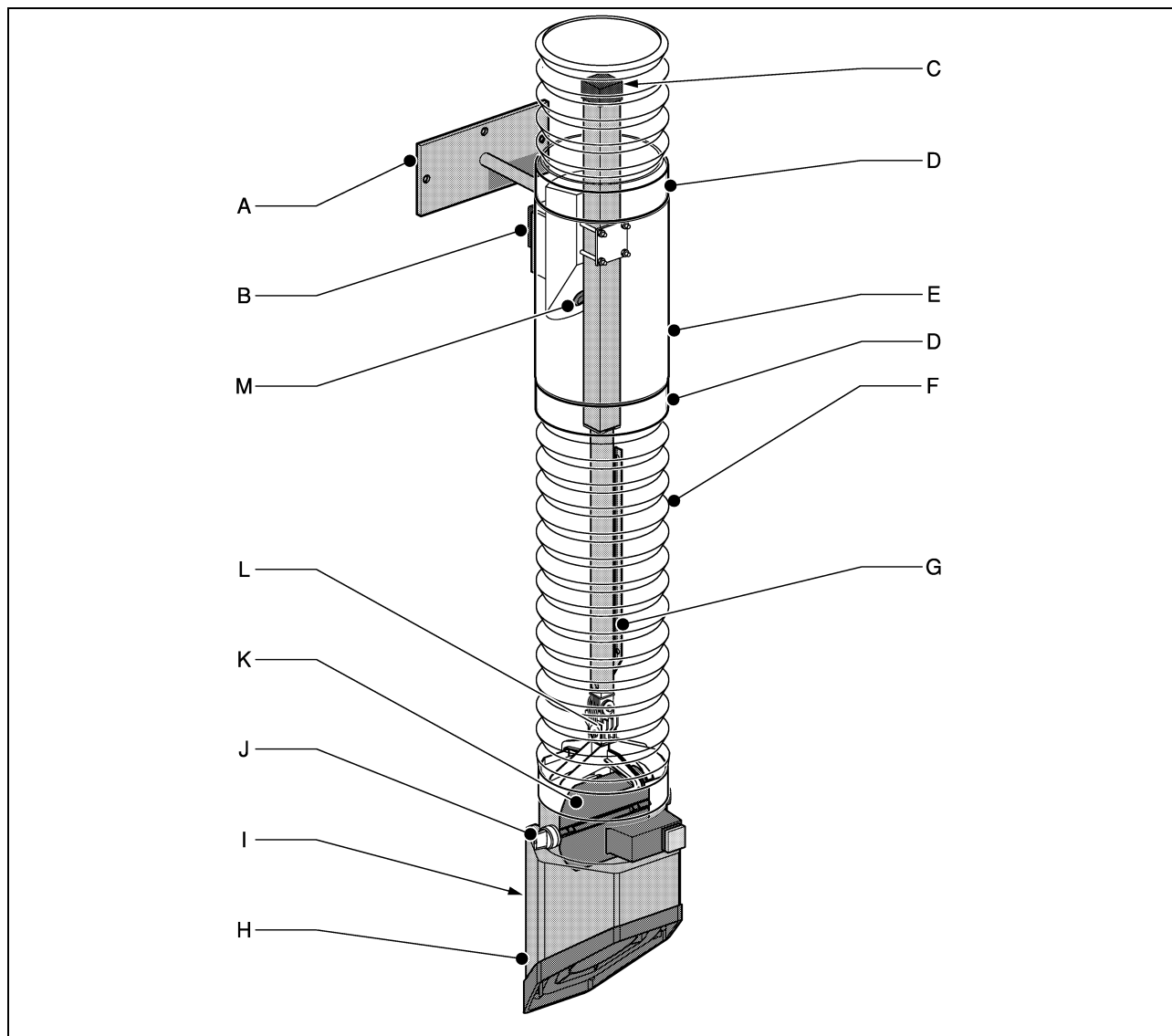

2.2

El brazo de aspiración se compone de los siguientes elementos principales (véase la fig. 2.2):

**Fig. 2.2:**

- A Consola de pared
- B Articulación giratoria
- C Tornillo regulador de fricción
- D Manguito
- E Elemento rígido del brazo
- F Flexo
- G Guía telescópica
- H Campana extractora
- I Asidero
- J Mando giratorio regulador de mariposa
- K Mariposa estranguladora

- L Articulación de campana
- M Orificio de paso para cable

**2.2 Principio funcional**

El humo contaminado es aspirado y pasa a través de la campana extractora (fig. 2.2H) al brazo de aspiración. Éste se encarga de conducir el humo contaminado bien al depurador de aire (con filtro), o bien directamente al exterior.

Cada brazo de aspiración lleva en su interior una mariposa estranguladora (fig. 2.2K) que puede ser regulada por medio del mando giratorio (fig. 2.2J) situado en la parte exterior del brazo. Dicha mariposa se utiliza, con frecuencia, cuando se emplean varios brazos de aspiración en un mismo sistema de extracción; en estas configuraciones, la mariposa evita

la pérdida innecesaria de aire caliente.

### 3 INSTALACIÓN

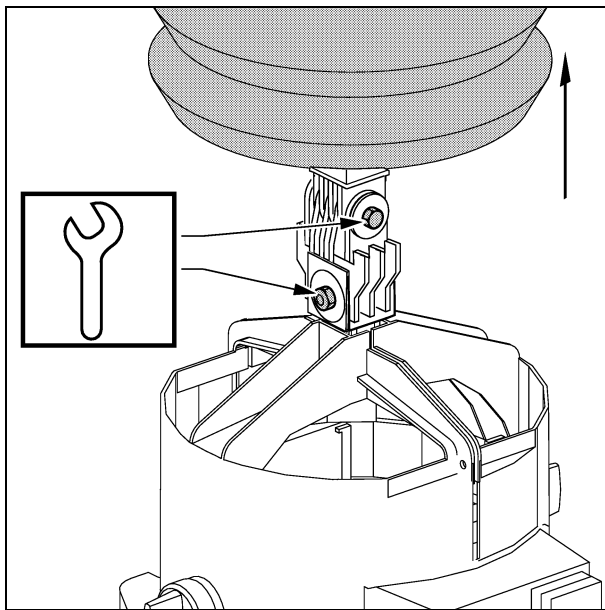
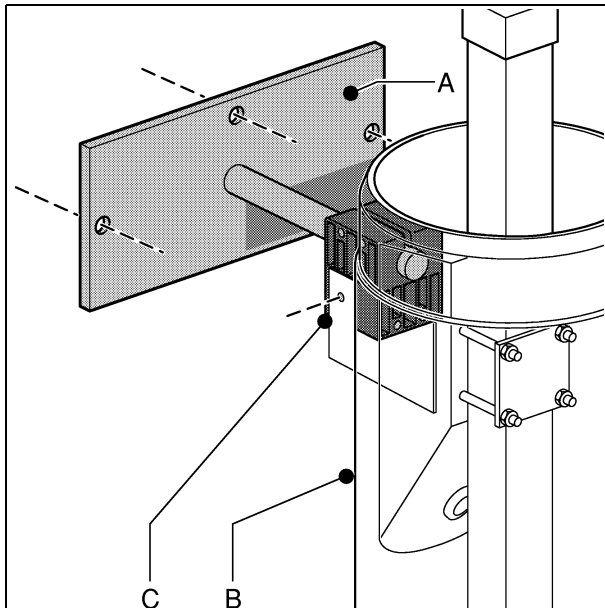

#### 3.1 Desembalaje

- Compruebe la integridad del producto suministrado. El embalaje contiene los siguientes elementos:
  - consola de pared
  - elemento rígido con campana extractora aparte
  - 2 tubos flexo (para la articulación de la campana y el empalme al conducto de aire).
  - 4 manguitos
  - instrucciones de servicio
  - despiece

En el caso de que falte o esté dañado alguno de estos

elementos, se ruega dirigirse al concesionario.

#### 3.2 Montaje de la consola de pared



Cuando se utiliza el brazo T-Flex en configuraciones junto con dos consolas de pared (TNB) y un ventilador de aspiración (FAN 14/28), es preciso instalar en primer lugar los TNB y el FAN 14/28. Véanse los manuales correspondientes.



#### ¡ADVERTENCIA!

Antes de proceder al montaje de la consola de pared del brazo T-Flex, compruebe si la capacidad de carga de la pared es suficiente. Véase el capítulo 1 para el peso neto del brazo. Al efectuar los taladros, preste atención a la existencia de tubos de gas o agua, o líneas eléctricas.

- Instale la consola de pared (fig. 3.1A) a la altura de montaje que se indica en el capítulo 1. Utilice para ello tres anclajes en cuña M8 x 75 x 50.
- Monte el elemento rígido del brazo (fig. 3.1B) completo, inclusive la articulación giratoria (fig. 3.1C).
- Si el brazo de aspiración está equipado con una WL o bien una AST, es preciso instalar ahora el cable de alimentación (NCW 11). Para ello, véanse las instrucciones pertinentes.

#### 3.3 Ajuste de la fricción de la articulación de la campana

- Compruebe el funcionamiento correcto de la articulación de la campana. Si fuera preciso, ajuste la fricción por medio del tornillo y la tuerca situados sobre el tapón de plástico. Véase la fig. 3.2. En primer lugar, asegúrese de que la articulación de la campana sea accesible. Para ello, doble hacia atrás el manguito y el tubo Flexo.
- Si el brazo de aspiración está equipado con una WL o bien una AST, es preciso instalar ahora el cable de alimentación siguiendo las instrucciones pertinentes.
- Preste atención a que esta parte del brazo de aspiración quede herméticamente sellada. Para ello, coloque el tubo Flexo encima de la articulación de la campana e instale, finalmente, el manguito.

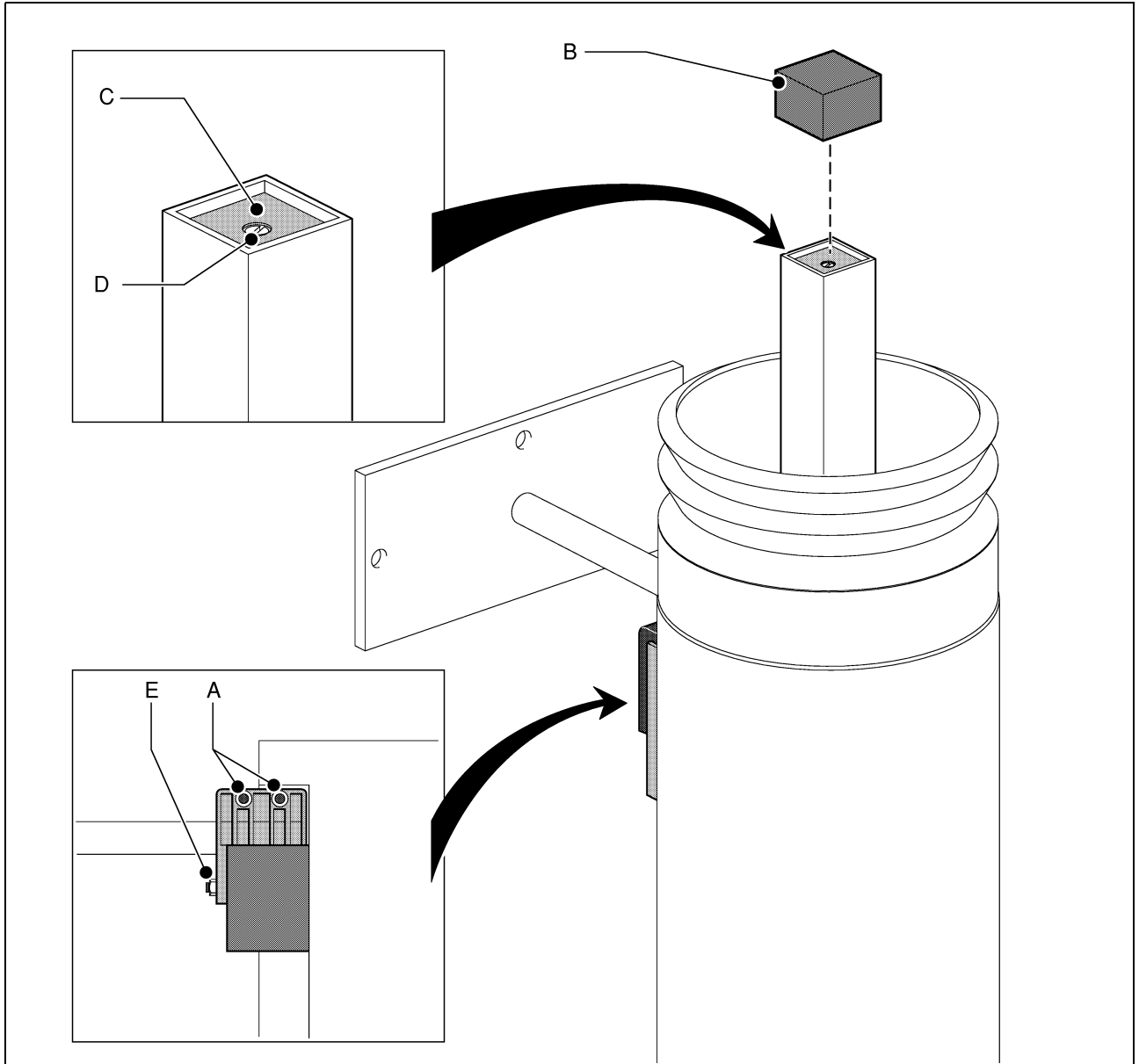

3.3

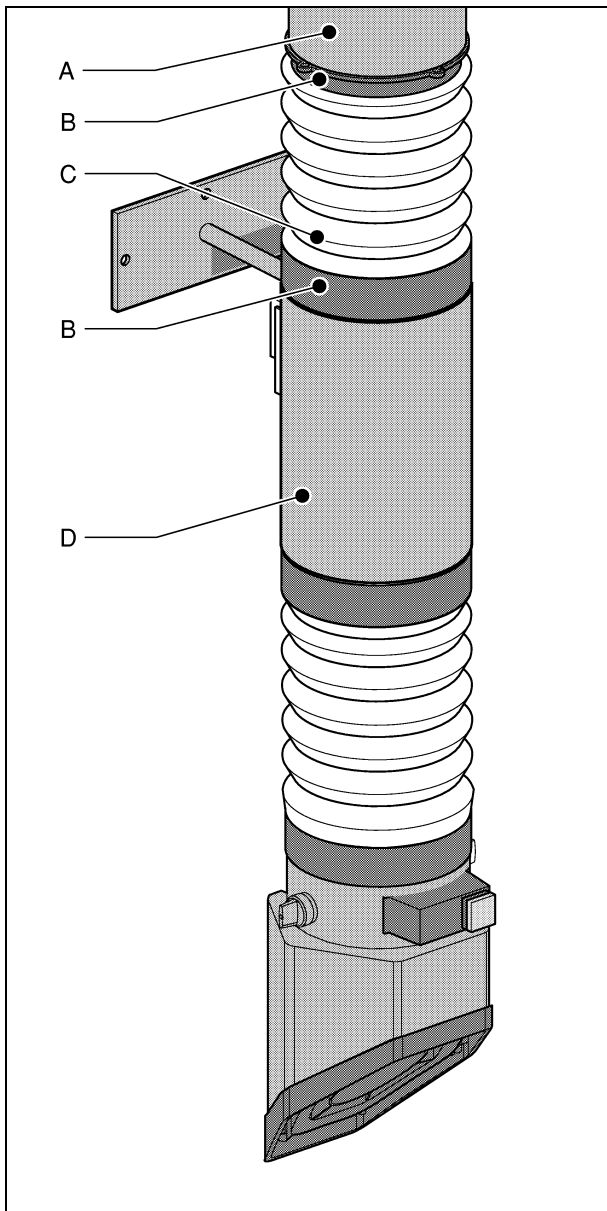

3.4

### 3.4 Ajuste de la fricción de la articulación giratoria

- Ajuste la fricción correspondiente al movimiento lateral utilizando para ello los tornillos y las tuercas (fig. 3.3A). El ajuste correcto es una cuestión de experiencia.
- Ajuste la fricción correspondiente al desplazamiento hacia delante y atrás por medio de los tornillos y tuercas (fig. 3.3E). El ajuste correcto es una cuestión de experiencia.

### 3.5 Montaje del deslizamiento telescópico

- Quite la caperuza de color negro (fig. 3.3B). Gire el tornillo de ajuste de la fricción (fig. 3.3D), teniendo en cuenta lo siguiente:

Giro hacia la izquierda:	más fricción
Giro hacia la derecha:	menos fricción

- ¡Tenga cuidado al girar el tornillo de ajuste de la fricción hacia la izquierda! La cabeza del tornillo no debe nunca sobresalir de la superficie plana de color negro (fig. 3.3C).

### 3.6 Sellado hermético del brazo

- Por medio de los manguitos (fig. 3.4B), fije el resto del tubo flexo suministrado (fig. 3.4C) entre el elemento rígido del brazo (fig. 3.4D) y el conducto de aire (fig. 3.04A).
- Finalmente, compruebe que todo el brazo ha quedado herméticamente sellado.

## 4 SERVICIO

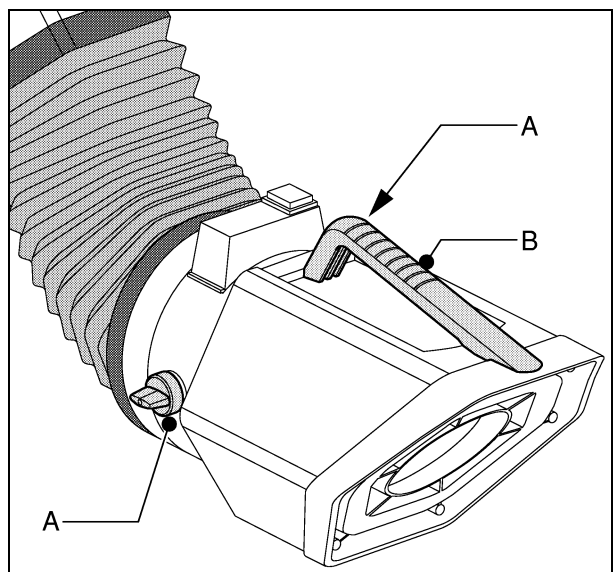

4.1



### ¡ADVERTENCIA!

Antes de proceder al montaje, lea atentamente las indicaciones de seguridad.

### 4.1 Elementos de mando

- Véase la fig. 4.1.

#### Fig. 4.1:

- A Mando giratorio para el ajuste sin pasos de la mariposa de estrangulamiento
- B Asidero para el posicionamiento preciso del brazo y de la campana extractora



## 4.2 Manejo

- Coloque la campana extractora en la posición deseada a una distancia de aprox. 0,4 m hasta 0,8 m de la fuente de contaminación.
- Si procede, conecte la lámpara de trabajo (si existe).
- Conecte la campana extractora. Para ello, véanse las indicaciones correspondientes.

## 5 MANTENIMIENTO

El producto ha sido concebido de tal forma que funcione correctamente a largo plazo con un mantenimiento mínimo. No obstante, y para que esto ocurra de este modo, es necesario llevar a cabo, con regularidad, una serie de tareas simples de mantenimiento y limpieza que se describen en este capítulo. Siempre y cuando se proceda con el cuidado debido y se realicen los trabajos de mantenimiento regularmente, en la mayoría de los casos resulta posible detectar y corregir los posibles fallos antes de que éstos conduzcan a una paralización del equipo.

Los intervalos de mantenimiento que se indican a continuación dependen de las condiciones de trabajo y servicio. Por esta razón, y de forma adicional a las tareas de mantenimiento regulares que se describen en este manual, se recomienda someter al brazo de aspiración anualmente a una revisión completa. A estos efectos, diríjase a su concesionario.



**¡ADVERTENCIA!**

La falta de mantenimiento puede provocar riesgos de incendios.



**¡ADVERTENCIA!**

Lea en primer lugar las indicaciones acerca del mantenimiento que se encuentran en la parte delantera de este manual.

Los trabajos de mantenimiento que se indican con un [1] en la tabla que sigue a continuación pueden ser realizados por el usuario del equipo; los restantes trabajos quedan limitados a los técnicos del Servicio Técnico debidamente cualificados y autorizados.

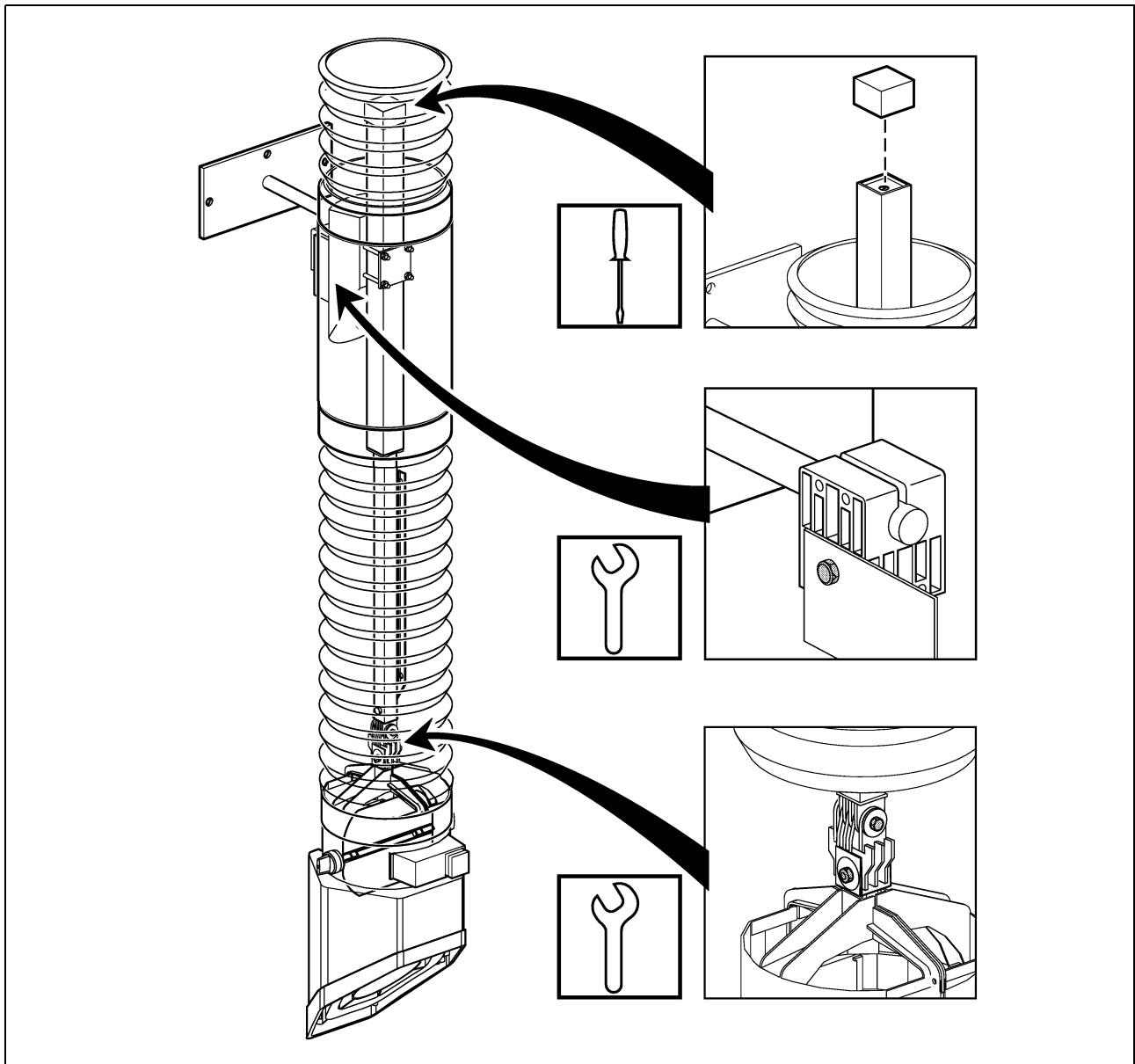

5.1

Tarea	Cada 3 meses	Cada 12 meses
Compruebe el exterior del brazo de aspiración y límpielo por medio de un detergente.	X <sup>[1]</sup>	
Compruebe los flexos respecto a fisuras o daños y sustitúyalos en caso de necesidad.		X <sup>[1]</sup>
Compruebe el estado interior del brazo de aspiración y límpielo a fondo.		X <sup>[1]</sup>
Compruebe el funcionamiento correcto de la articulación giratoria y re-ajuste la fricción en caso de necesidad. Véase el capítulo 3 y la fig. 5.1.	X <sup>[1]</sup>	
Compruebe el funcionamiento correcto de la articulación de la campana y re-ajuste la fricción en caso de necesidad. Véase el capítulo 3 y el fig. 5.1.		X <sup>[1]</sup>
Compruebe el desplazamiento telescópico y haga los reajustes que sean precisos Véase el capítulo 3 y el fig. 5.1.	X <sup>[1]</sup>	
Compruebe el funcionamiento correcto de la mariposa de estrangulación.		X <sup>[1]</sup>

## 6 SUBSANACIÓN DE FALLOS

Si el brazo de aspiración no funcionase o no lo hiciera de forma correcta, es posible que pueda subsanar el problema Vd. mismo con la ayuda de la tabla de chequeo que se da a continuación. En caso contrario, se ruega dirigirse a su concesionario.



### ¡ADVERTENCIA!

Lea en primer lugar las indicaciones acerca del mantenimiento que se encuentran en la parte

delantera de este manual.



Algunos problemas que se indican en la tabla que se presenta a continuación pueden ser debidos a defectos en otros equipos conectados. No obstante, el presente manual trata exclusivamente sobre las causas y propuestas de solución que se refieren directamente al producto.

Problema	Posible causa	Solución
El brazo de aspiración no está equilibrado.	Fricción excesiva o insuficiente (envejecimiento).	Ajustar la fricción por medio del tornillo de ajuste de la fricción. Véase el capítulo 3.
El desplazamiento telescópico excesivamente suave o duro.	Fricción excesiva o insuficiente (envejecimiento).	Ajustar la fricción por medio del tornillo de ajuste de la fricción. Véase el capítulo 3.
El brazo de aspiración no está equilibrado.	Fricción excesiva o insuficiente (envejecimiento).	Ajustar la fricción por medio del tornillo y la tuerca situados sobre el tapón de plástico. Véase el capítulo 3.
La potencia de aspiración es insuficiente.	La mariposa de estrangulamiento está cerrada.	Abrir la mariposa de estrangulamiento.
	El/o los flexo/s está/n roto/s o suelto/s.	Reparar o sustituir el/los flexo/s.
	El/ los manguito/s está/n fisurado/s.	Reparar o sustituir el/los manguito/s.
	El brazo aspira aire falso.	Comprobar la junta y repararla si fuera preciso.

## 7 PETICIÓN DE REPUESTOS

Las piezas de repuesto disponibles para el brazo de aspiración las encontrará en el plano de despiece que se suministra junto a esta documentación.

- Dirija sus pedidos a su concesionario indicando siempre los datos que se relacionan a continuación:
  - la denominación del producto, la tensión de alimentación y el número de serie (véase la placa de características)
  - el número de referencia de la pieza que precisa
  - la denominación de la pieza.
  - la cantidad solicitada

---

Tutti i diritti sono riservati.

Nessuna parte di questa pubblicazione può essere copiata o pubblicata a mezzo stampato, microfilm o altro mezzo senza previa autorizzazione scritta del costruttore. Questa restrizione si applica anche ai relativi disegni e diagrammi.

Le informazioni riportate in questo documento sono state raccolte a generale beneficio della clientela. Sono basate sui dati generali relativi alle proprietà dei materiali di costruzione ed ai metodi di lavorazione a noi noti al momento della pubblicazione del documento e pertanto passibile in qualsiasi momento a cambiamenti o varianti e il diritto di apportare cambiamenti o varianti è qui espressamente riservato. Le istruzioni contenute in questa pubblicazione servono come linea guida per l'installazione, l'uso, la manutenzione e riparazione del prodotto menzionato sulla pagina di copertina di questo documento.

Questa pubblicazione deve essere usata per il modello standard del prodotto identificato nella pagina di copertina di questo documento. Pertanto il costruttore non può essere ritenuto responsabile per qualsivoglia danno derivante dall'applicazione di questa pubblicazione alla versione effettivamente consegnatavi, se diversa dallo standard.

Questa pubblicazione è stata scritta con grande cura. Comunque, il costruttore non può essere ritenuto responsabile né per eventuali errori incorsi nella presente pubblicazione né per le loro conseguenze.

---

DEDICATE IL GIUSTO TEMPO A LEGGERE ATTENTAMENTE ED A COMPRENDERE IL MANUALE PRIMA DI UTILIZZARE IL PRODOTTO.  
MANTENETE IL MANUALE SEMPRE ASSIEME AL PRODOTTO.

## PREFAZIONE

### Utilizzo del manuale

Questo manuale è concepito per essere usato come opera di riferimento per utilizzatori professionali, competenti ed autorizzati che siano in grado di installare in sicurezza, manutentare e riparare il prodotto menzionato nella pagina di copertina di questo documento.

### Pittogrammi e simboli

In questo manuale sono riprodotti i seguenti pittogrammi e simboli:



Suggerimenti e raccomandazioni per semplificare la realizzazione del lavoro e delle attività.



#### ATTENZIONE!

Advierte sobre operaciones las cuales, en caso dProcedures che se non attuate con la necessaria cura potrebbero danneggiare il prodotto, l'officina o l'ambiente.



#### AVVERTIMENTO

Procedures che se non attuate con la necessaria cura potrebbero danneggiare il prodotto o causare danni gravi alle persone.



#### AVVERTIMENTO

Pericolo d'incendio! Non usare mai il prodotto per aspirare e/o filtrare particelle solide o liquide che siano infiammabili, ardenti o incandescenti. Non usare mai il prodotto per aspirare fumi aggressivi (come l'acido cloridrico).

### Documentazione collegata

La seguente documentazione collegata è disponibile:

- 0507434020/LMB-TMB
- 0507230020/WL-AST
- 0507360020/NCW 4-11
- 0507210020/SF 1400/2400

### Numero del manuale

Il numero del manuale consiste de quattro posizioni:

- posizione 1: numero articolo
- posizione 2: nome del prodotto
- posizione 3: data della pubblicazione
- posizione 4: versione

### Illustrazioni

Data la grande varietà di tipi e versioni non risulta pratico raffigurare ciascuna differente versione. Comunque le illustrazioni mostrano sempre chiaramente i principi base di intervento sul prodotto menzionato in copertina di questo documento.

### Servizio e supporto tecnico

Per informazioni relative a specifiche regolazioni, manutenzioni o riparazioni che non sono trattate in

questo manuale, siete pregati di contattare il Vs. fornitore. Sarà sempre disponibile ad aiutarVi. AssicurateVi sempre di disporre dei seguenti dati:

- nome del prodotto
- numero di serie

Questi dati si trovano sulla targhetta di identificazione.

## IDENTIFICAZIONE DEL PRODOTTO

La targhetta d'identificazione (fig. 0.1) contiene i seguenti dati:

#### Fig. 0.1:

- A numero di serie
- B nome del prodotto

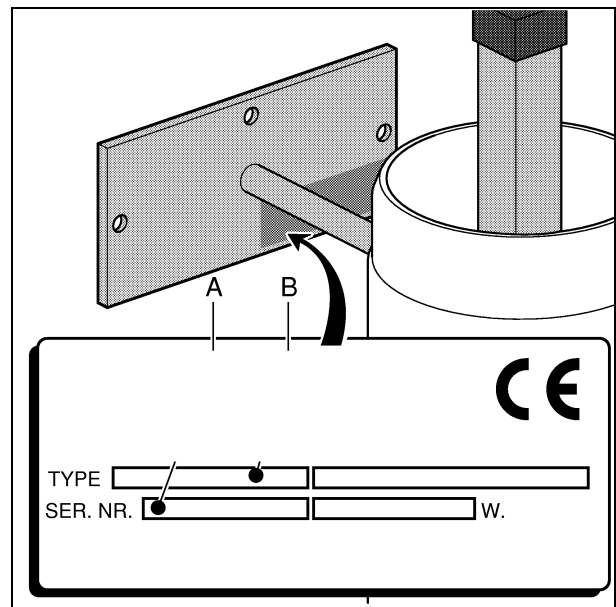

0.1

---

## INDICE

<b>PREFAZIONE</b> .....	<b>IT - ii</b>
<b>IDENTIFICAZIONE DEL PRODOTTO</b> .....	<b>IT - ii</b>
<b>ISTRUZIONI PER LA SICUREZZA E AVVERTENZE</b> .....	<b>IT - 2</b>
<b>PRODOTTI USATI E AMBIENTE</b> .....	<b>IT - 3</b>
<b>1 SPECIFICHE TECNICHE</b> .....	<b>IT - 4</b>
1.1 Generalità .....	IT - 4
1.2 Dimensioni braccio e raggio d'azione .....	IT - 4
1.3 Dimensioni staffa .....	IT - 4
1.4 Altezza d'installazione .....	IT - 5
1.5 Perdita di pressione .....	IT - 5
1.6 Condizioni ambientali .....	IT - 5
<b>2 DESCRIZIONE GENERALE</b> .....	<b>IT - 5</b>
2.1 Descrizione generale .....	IT - 5
2.2 Funzionamento .....	IT - 6
<b>3 INSTALLAZIONE</b> .....	<b>IT - 7</b>
3.1 Disimballaggio .....	IT - 7
3.2 Montaggio della staffa .....	IT - 7
3.3 Regolazione frizione del giunto cappetta .....	IT - 7
3.4 Regolazione frizione del giunto rotante .....	IT - 9
3.5 Regolazione del movimento telescopico .....	IT - 9
3.6 Montaggio dei tubi flessibili sul braccio .....	IT - 9
<b>4 USO</b> .....	<b>IT - 9</b>
4.1 Comandi .....	IT - 9
4.2 Uso .....	IT - 9
<b>5 MANUTENZIONE</b> .....	<b>IT - 10</b>
<b>6 RIPARAZIONE DEI GUASTI</b> .....	<b>IT - 11</b>
<b>7 PEZZI DI RICAMBIO</b> .....	<b>IT - 11</b>

## ISTRUZIONI PER LA SICUREZZA E AVVERTENZE

### Generalità

Il fabbricante declina ogni responsabilità in caso di danni al prodotto o lesioni alle persone causati dalla mancata osservanza delle istruzioni per la sicurezza contenute in questo manuale o per negligenza durante l'installazione, l'uso, la manutenzione e la riparazione del prodotto menzionato in copertina e di ogni corrispondente accessorio. Condizioni di lavoro specifiche o accessori impiegati possono richiedere istruzioni per la sicurezza supplementari. Contattate immediatamente il Vs. fornitore se individuate un potenziale rischio nell'uso del prodotto.

**L'utilizzatore del prodotto è sempre pienamente responsabile nell'osservanza delle norme e le regolamentazioni di sicurezza locali. Osservate tutte le regole di sicurezza ed istruzioni che si applicano all'uso di attrezzature per la saldatura. Dedicate il giusto tempo alla attenta lettura di questo manuale prima di utilizzare il prodotto.**

### Manuale per l'operatore

- Chiunque lavori su o con questo prodotto deve avere familiarità con i contenuti di questo manuale e osservare strettamente tutte le istruzioni ed indicazioni fornite.
- Non cambiate mai la sequenza delle operazioni da effettuare.
- Mantenete sempre il manuale insieme con il prodotto.

### Pittogrammi e istruzioni sul prodotto (se presenti)

- I pittogrammi, gli avvertimenti e le istruzioni apposte sul prodotto sono parte integrante dei dispositivi di sicurezza. Non devono essere né rimossi né ricoperti e devono essere presenti e ben leggibili per tutta la vita del prodotto.
- Pittogrammi, avvertimenti e istruzioni illeggibili o danneggiati devono essere immediatamente sostituiti o riparati.

### Operatori

- L'uso del prodotto è riservato esclusivamente a operatori istruiti ed autorizzati in questo senso. Personale impiegato a tempo determinato o in formazione, non deve utilizzare il prodotto se non sotto la supervisione e responsabilità di personale esperto.

### Impiego conforme alla destinazione d'uso\*1

Il prodotto è stato concepito esclusivamente per

\*1 "Destinazione d'uso" come stabilito nella norma EN 292-1 è l'utilizzo per il quale il prodotto tecnico è appropriato secondo le specifiche del fabbricante - includendo le indicazioni contenute nella brochure di vendita. In caso di dubbio trattasi dell'utilizzo che può essere dedotto dalla costruzione, dal modello e dalla funzione del prodotto considerata quale uso normale. L'impiego del prodotto nei limiti della sua destinazione d'uso comprende anche l'osservanza delle istruzioni contenute nel manuale per l'operatore.

aspirare i fumi e le sostanze nocive generate durante le più comuni operazioni di saldatura. Tutti gli altri usi sono considerati non conformi alla destinazione d'uso del prodotto. Il fabbricante declina ogni responsabilità in caso di danno o lesione personale derivante da questi utilizzi alternativi. Il prodotto è conforme alle norme ed alle direttive vigenti. Utilizzate il prodotto unicamente se si trova tecnicamente in perfette condizioni, conformemente alla destinazione sopra descritta.

### Specifiche tecniche

- Le specifiche riportate in questo manuale non devono essere alterate.

### Dispositivi di sicurezza

- Tutti i dispositivi di sicurezza devono essere correttamente montati e possono essere rimossi solo per interventi di manutenzione e riparazione e da personale della manutenzione espressamente formato ed autorizzato.
- Il prodotto non deve mai essere utilizzato se i dispositivi di sicurezza non sono presenti o completi, se sono stati messi fuori servizio o se sono guasti.
- I dispositivi di sicurezza devono essere regolarmente controllati per il loro corretto funzionamento e, se necessario, immediatamente riparati.

### Modifiche

- Modifiche del prodotto o dei componenti non sono autorizzate.

### Utilizzo



#### AVVERTIMENTO

Pericolo d'incendio! Non usare mai il prodotto per aspirare particelle solide o liquide che siano infiammabili, ardenti o incandescenti. Non usare mai il prodotto per aspirare e/o filtrare fumi aggressivi (come l'acido cloridrico).

Se il prodotto è usato in combinazione con i prodotti o macchine indicate nella prefazione di questo manuale (vedi Documentazione collegata), applicare anche le regole di sicurezza indicate nei manuali di questi prodotti.

- Ispezionate il prodotto verificate che non sia danneggiato. Controllate il funzionamento dei dispositivi di sicurezza.
- Controllate l'ambiente di lavoro. Non consentite a persone non autorizzate l'accesso all'ambiente di lavoro.
- Proteggete il prodotto contro acqua ed umidità.
- Usate il buon senso. Siate costantemente vigili e prestate attenzione al Vs. lavoro. Non usate il prodotto quando siete stanchi o sotto l'influenza di droghe, alcool o medicinali.
- Assicuratevi che il locale sia sempre sufficientemente aerato, soprattutto in caso di spazi limitati.
- Non installate mai il prodotto davanti ad entrate, uscite o passaggi che devono essere usati in caso

- di emergenza.
- Non usate mai il prodotto in atmosfera esplosiva o per l'eliminazione di sostanze o gas esplosivi.
  - Assicuratevi la disponibilità in officina di sufficienti estintori omologati.
  - Aria contenente particelle di sostanze come cromo, nichel, berillio, cadmio, piombo ecc., che rappresentano un rischio per la salute, non devono mai essere riciclate all'interno del locale.
  - Non usate mai il prodotto per l'aspirazione di vapori di verniciatura.
  - Non usare il prodotto per l'eliminazione di acidi o alcali.

### Servizio, manutenzione e riparazione



Questo manuale distingue chiaramente tra servizio di manutenzione e interventi di riparazione che devono essere effettuati dall'operatore e quelli che devono essere fatti esclusivamente da tecnici di manutenzione formati ed autorizzati in tal senso.

- Osservate il calendario di manutenzione programmata indicato in questo manuale. Un ritardo nella manutenzione può portare ad elevati costi di riparazione e revisione e far decadere la garanzia.
- Usate sempre attrezzi, componenti, materiali, lubrificanti e servizi tecnici che siano approvati dal fabbricante. Non usate mai utensili usurati e non lasciate mai alcun attrezzo nel o sul prodotto.
- I dispositivi di sicurezza che sono stati rimossi per servizio, manutenzione o riparazione, devono essere reinstallati immediatamente dopo aver terminato detti interventi e dovete accertarvi del loro buon funzionamento.

## PRODOTTI USATI E AMBIENTE



### MATERIALI D'IMBALLO

Consistono delle seguenti sostanze che possono essere riutilizzate:

- cartone (ondulato)
- pellicola di polietilene
- legno non trattato

Non gettate il materiale di imballo con i rifiuti industriali, ma osservate le disposizioni locali per lo smaltimento di detti rifiuti.

### Prodotto

I prodotti di cui volete liberarvi possono ancora contenere sostanze e materiali di valore. Non gettate via il prodotto con i rifiuti industriali, ma verificate le possibilità di riciclaggio e di trattamento ecologico del materiale in accordo con le disposizioni sanitarie locali.



# 1 SPECIFICHE TECNICHE

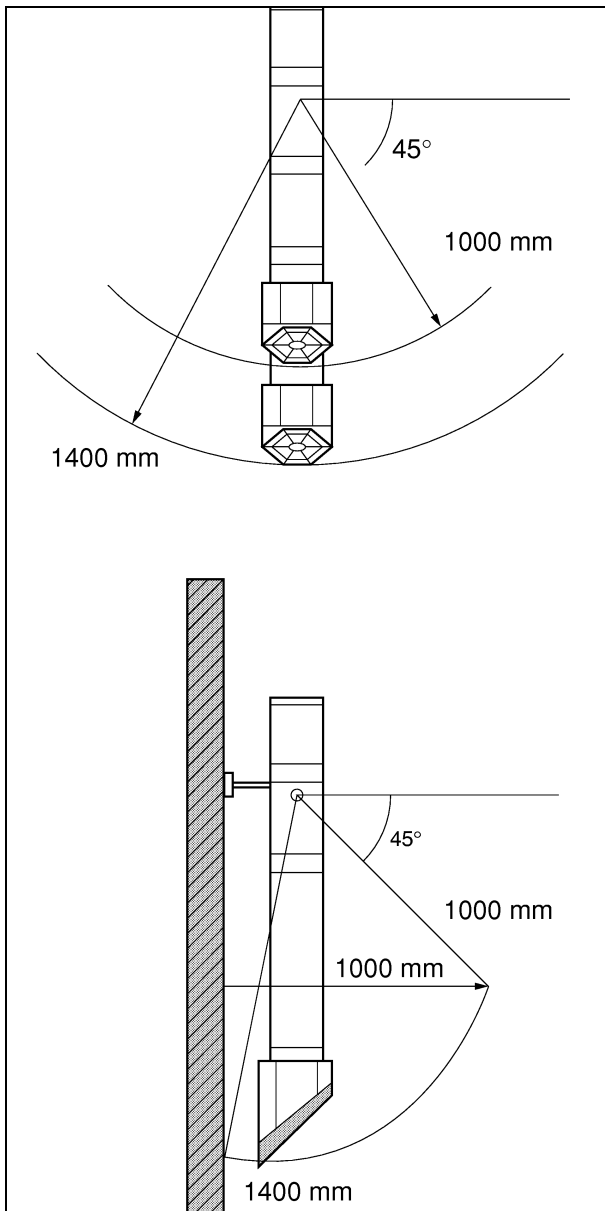

1.1

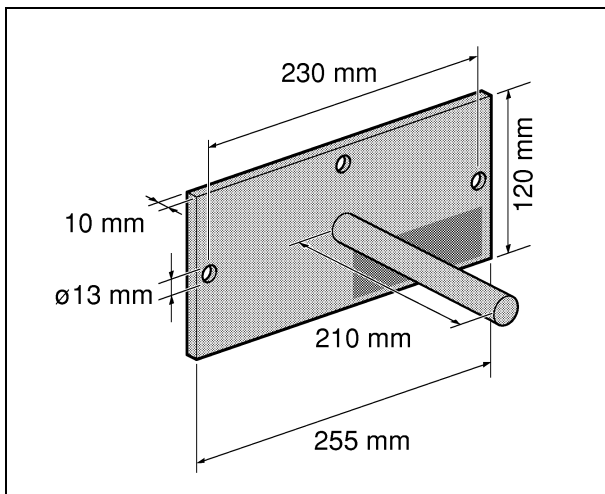

1.2

## 1.1 Generalità

Peso netto	7 kg
Diametro nominale braccio	203 mm
Flusso d'aria consigliato	600-1600 m <sup>3</sup> /h

## 1.2 Dimensioni braccio e raggio d'azione

- Vedi fig. 1.1.

## 1.3 Dimensioni staffa

- Vedi fig. 1.2.

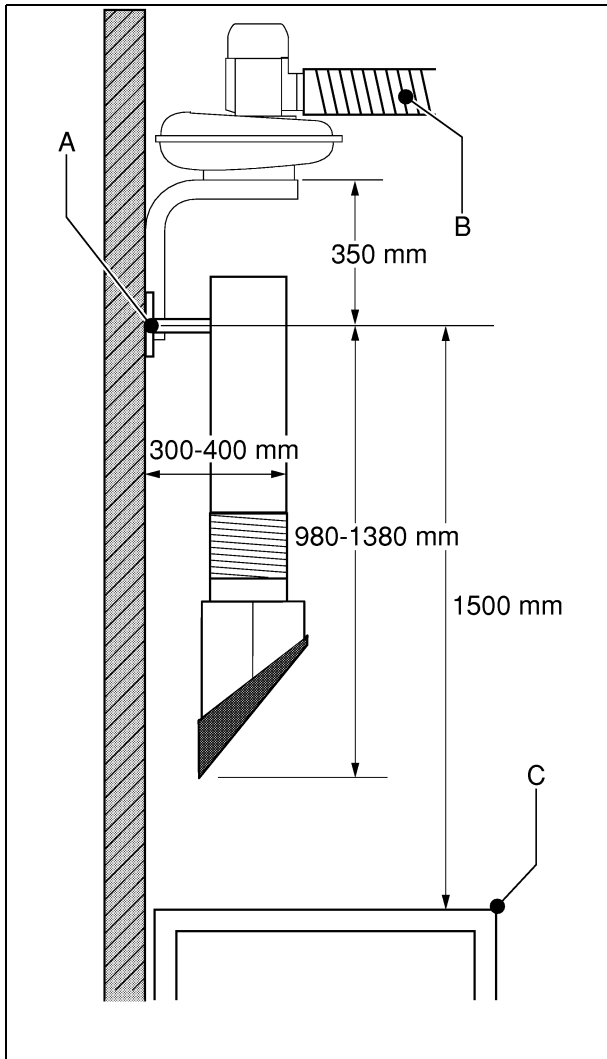

1.3

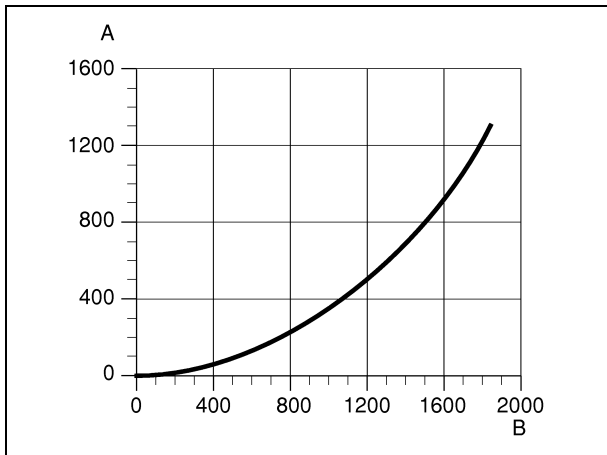

1.4

#### 1.4 Altezza d'installazione

- Vedi fig. 1.3.

**Fig. 1.3:**

- A Staffa
- B Tubo aria (Ø 203 mm)
- C Banco di lavoro

#### 1.5 Perdita di pressione

- Vedi fig. 1.4.

**Fig. 1.4:**

- A Pressione statica (Pa)
- B Portata (m<sup>3</sup>/h)

#### 1.6 Condizioni ambientali

Temperatura min. d'esercizio	5°C
Temperatura max. d'esercizio	45°C
Max. umidità relativa	80%

## 2 DESCRIZIONE GENERALE

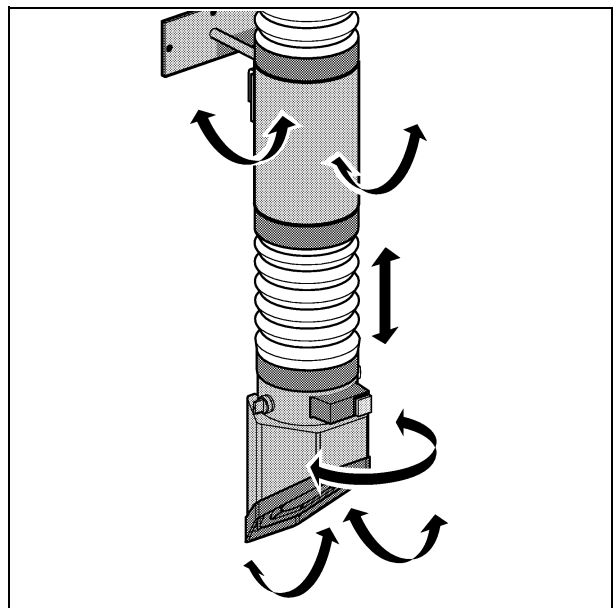

2.1

### 2.1 Descrizione generale

Il braccio telescopico è stato studiato specificatamente per l'eliminazione dei fumi e gas dannosi prodotti durante i più comuni procedimenti di saldatura. Grazie alla costruzione telescopica (il braccio si può allungare di 400 mm) e al principio della cappetta rotante il braccio è facilmente manovrabile e può adattarsi alle diverse e specifiche richieste di lavoro. Vedi fig. 2.1 e capitolo 1.

Il braccio può essere collegato direttamente al condotto d'aria o mediante le staffe TNB e un aspiratore FAN 28. Vedi capitolo 3.

Come optional possono essere montati sul braccio la lampada (WL) e lo Start-Stop automatico (AST). Per questi vedi i manuali specifici.

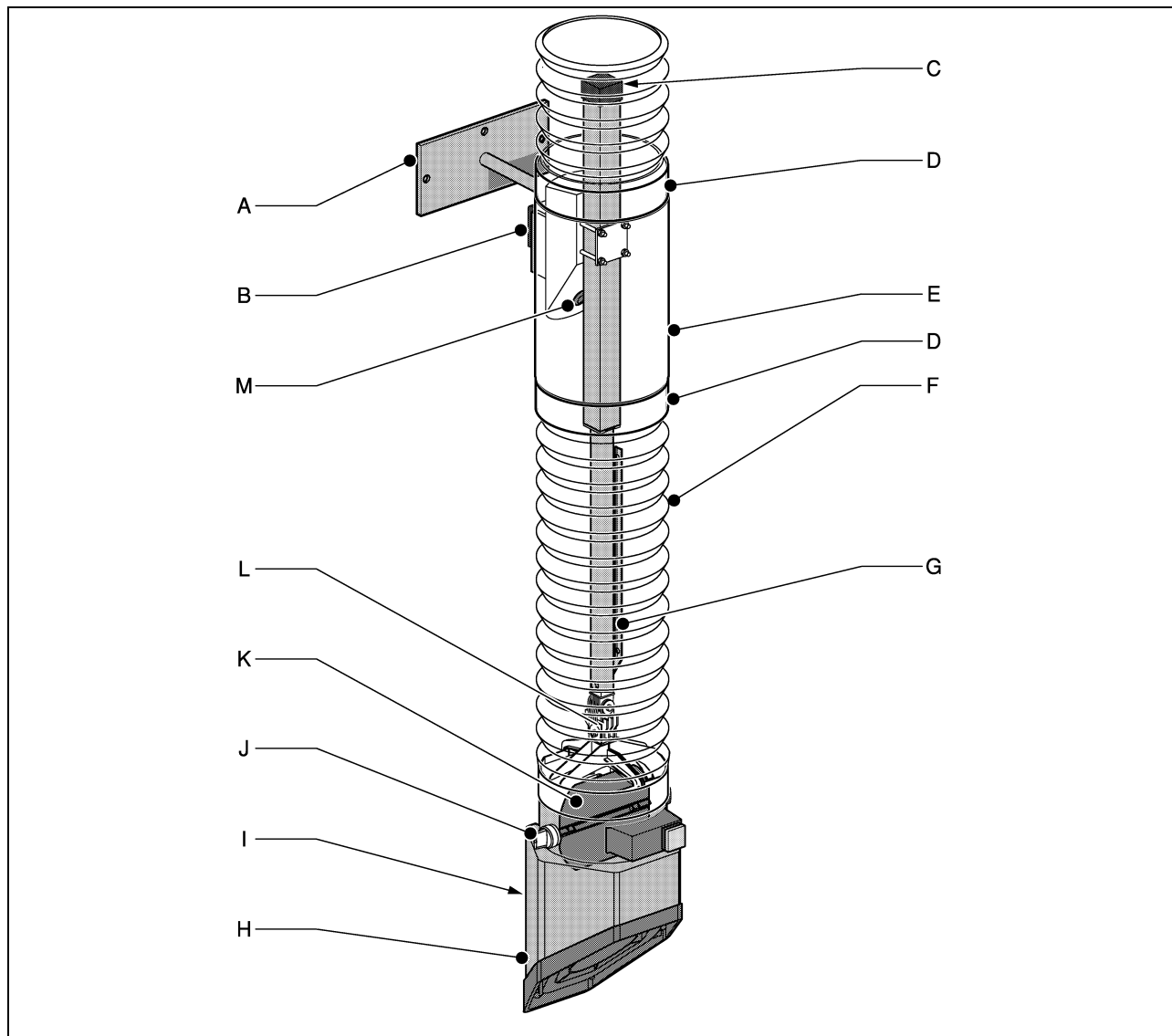

2.2

## 2.2 Funzionamento

Il braccio aspirante è composto dai seguenti elementi principali (vedi fig. 2.2):

### Fig. 2.2:

- A Staffa
- B Giunto rotante
- C Vite regolazione frizione
- D Anello elastico
- E Braccio
- F Tubo flessibile
- G Guida telescopica
- H Cappetta aspirante
- I Impugnatura
- J Manopola di controllo serranda
- K Serranda
- L Giunto cappetta
- M Foro passaggio cavo comandi

I fumi di saldatura entrano nel braccio aspirante tramite la cappetta (fig. 2.2H). Il braccio aspirante invia l'aria inquinata al filtro o direttamente all'esterno.

Ogni braccio è fornito con una serranda (fig. 2.2K) che può essere controllata usando la manopola di regolazione (fig. 2.2J). La serranda è molto usata quando alcuni bracci sono montati sulla stessa condotta; con tale configurazione chiudendo la serranda si previene la perdita di aria calda.

### 3 INSTALLAZIONE

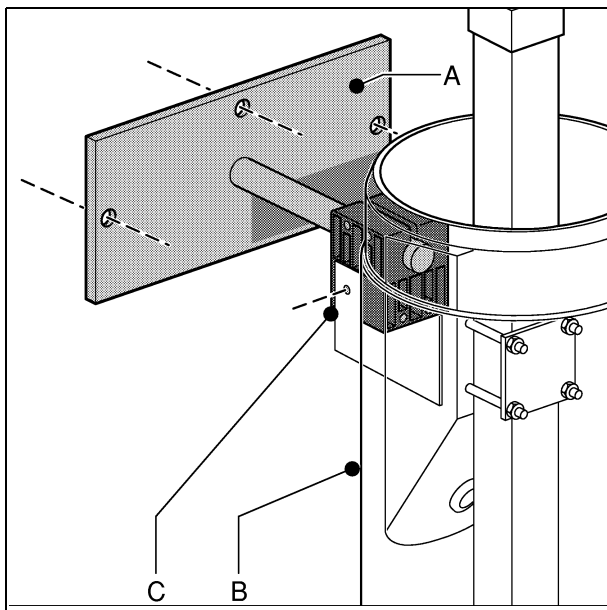

3.1

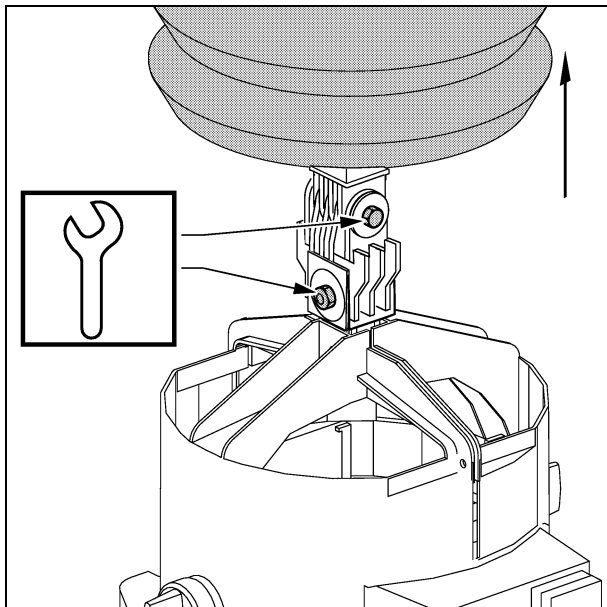

3.2

#### 3.1 Disimballaggio

- Controllate se il prodotto è completo. L'imballo dovrebbe contenere:
  - staffa
  - braccio (completo con cappetta)
  - due tubi flessibili (per giunto cappetta e per la connessione alla condotta aria)
  - quattro anelli elastici
  - manuale d'uso
  - exploded view

Se mancano degli elementi o sono danneggiati, contattate immediatamente il fornitore.

#### 3.2 Montaggio della staffa



Nel caso il T-Flex venga installato con la staffa (TNB) e l'aspiratore (FAN 28) bisogna installare prima la staffa e l'aspiratore. Per questo vedere i relativi manuali.



#### ATTENZIONE!

Prima di montare la staffa del T-Flex controllare sempre che il muro sia sufficientemente robusto. Per il peso del T-Flex vedi capitolo 1. Prima di trapanare verificare i passaggi delle linee gas, acqua ed elettricità.

- Installare la staffa all'altezza raccomandata (fig. 3.1A). Vedi capitolo 1. A questo scopo usate 3 bulloni M8x75x50.
- Installare il braccio (fig. 3.1B) con il giunto rotante (fig. 3.1C).
- Se il braccio viene fornito di WL e/o AST, ora è necessario fissare il cavo (NCW 11). Per questo vedi manuale relativo.

#### 3.3 Regolazione frizione del giunto cappetta

- Controllare il funzionamento del giunto. Regolare le frizioni usando il dado e bullone sull'inserto in plastica. Vedi fig. 3.2. Per questo rimuovere gli anelli elastici e ritirare il tubo flessibile.
- Se la cappetta è fornita di WL e/o AST è necessario fissare il cavo. Per questo vedi manuale relativo.
- Fissare una guarnizione di tenuta su questa parte del braccio. Per questo far scorrere il tubo flessibile sul giunto della cappetta e fissare con l'anello elastico.

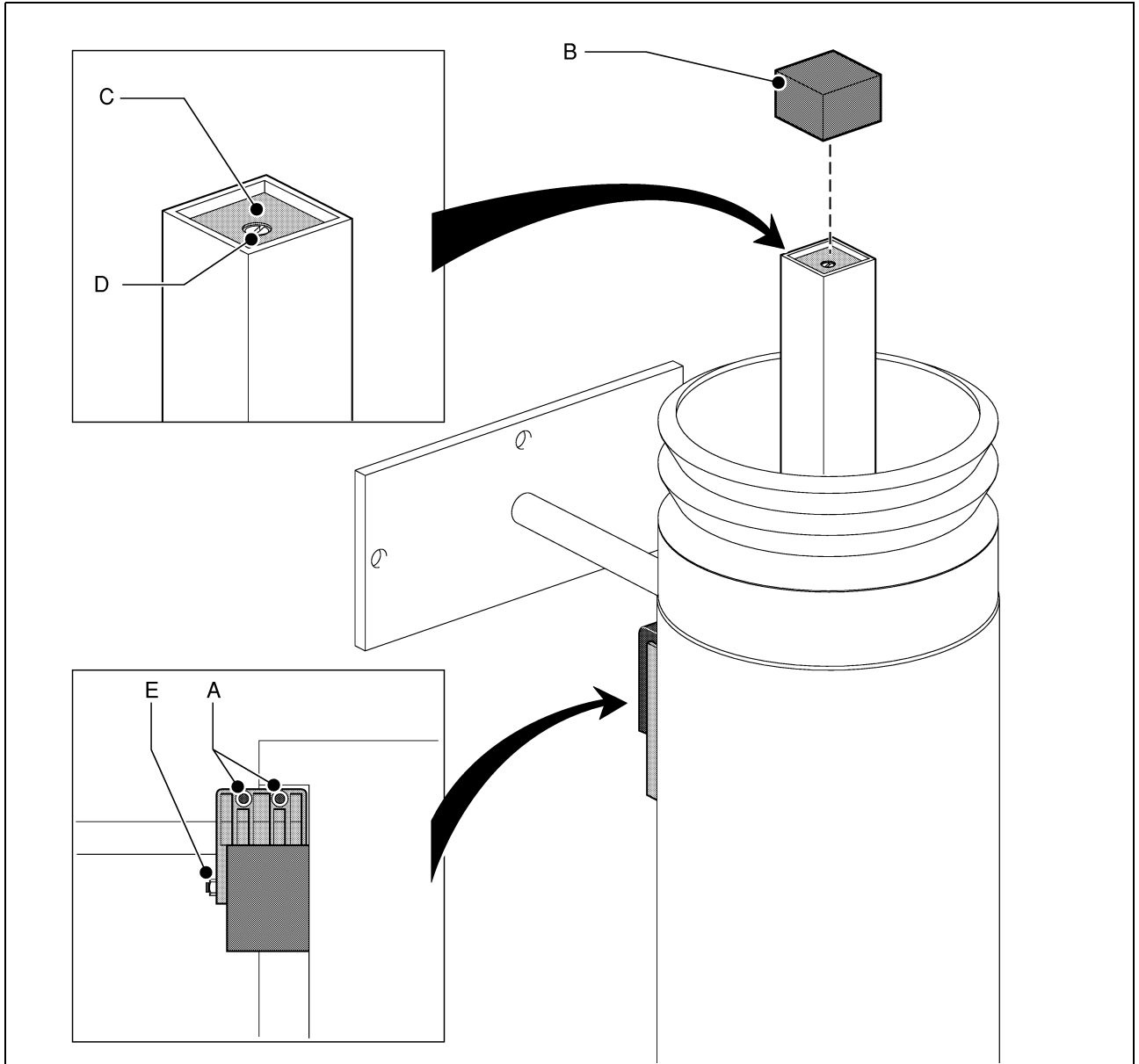

3.3

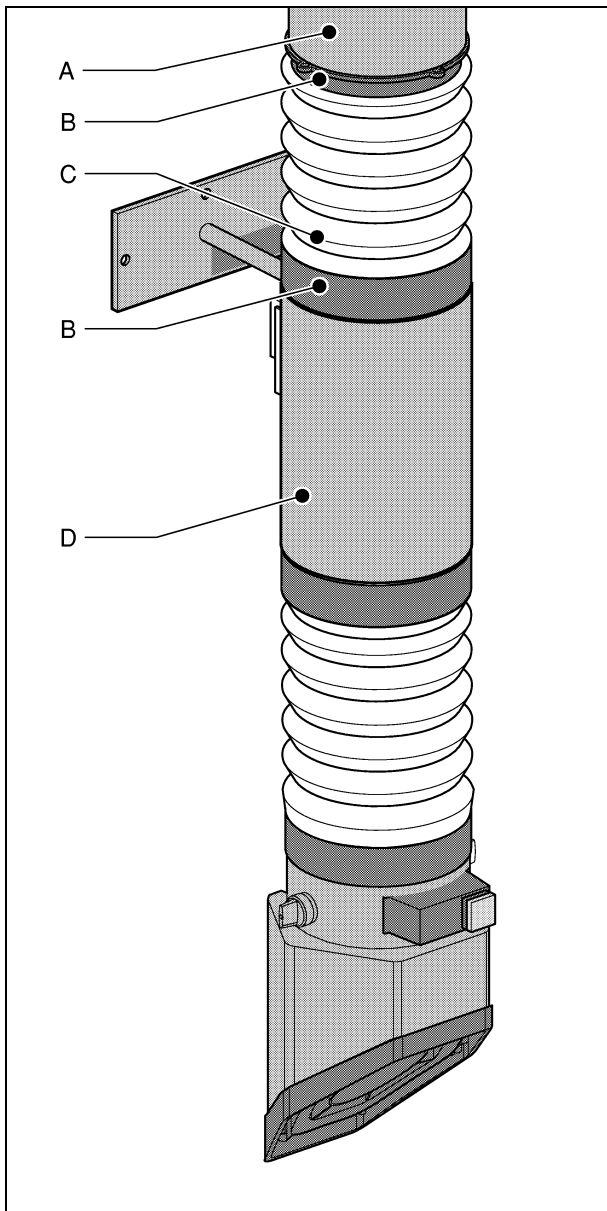

3.4

### 3.4 Regolazione frizione del giunto rotante

- Regolare la frizione per il movimento laterale usando i dadi e i bulloni (fig. 3.3A). La corretta regolazione deriva dall'esperienza.
- Regolare la frizione per il movimento avanti ed indietro usando i dadi e i bulloni (fig. 3.3E). La corretta regolazione deriva dall'esperienza.

### 3.5 Regolazione del movimento telescopico

- Rimuovere il tappo nero (fig. 3.3B). Girare la vite di regolazione della frizione (fig. 3.3D):

Senso antiorario:	aumenta la frizione
Senso orario:	diminuisce la frizione



Quando si gira la vite in senso antiorario fare attenzione che la testa della vite non sporga dalla superficie di plastica nera (fig. 3.3C).

### 3.6 Montaggio dei tubi flessibili sul braccio

- Montare il tubo flessibile rimanente (fig. 3.4C) tra il braccio (fig. 3.4D) e la condotta d'aria (fig. 3.4A) con l'aiuto degli anelli elastici (fig. 3.4B).
- Controllare che il braccio sia chiuso su tutta la lunghezza.

## 4 USO

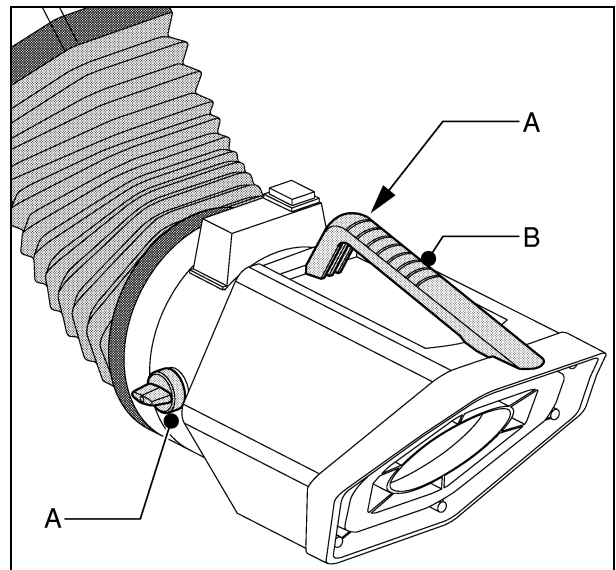

4.1



### ATTENZIONE!

Prima dell'uso consultare le disposizioni di sicurezza.

### 4.1 Comandi

- Vedi fig. 4.1.

#### Fig. 4.1:

- A Manopola per la regolazione della serranda
- B Impugnatura per il posizionamento del braccio e della cappetta aspirante

### 4.2 Uso

- Piazzare la cappetta aspirante alla distanza di  $0,4 \pm 0,8$  m dalla sorgente dei fumi.
- Interruttore lampada se richiesto e se presente.
- Interruttore per accensione e spegnimento dalla cappetta. Per questo vedi manuale relativo.

## 5 MANUTENZIONE

Il prodotto è stato progettato per funzionare a lungo senza problemi e con una manutenzione limitata. Per poter garantire ciò, in questo capitolo vengono descritte una semplice e regolare manutenzione e le operazioni di pulizia necessarie. Se presterete la necessaria cura ed opererete le manutenzioni a intervalli regolari, ogni eventuale problema sarà rilevato prima che possa determinare una messa fuori uso del prodotto.

Gli intervalli di manutenzione indicati, possono variare secondo le varie condizioni ambientali e di utilizzo. Pertanto si raccomanda di ispezionare minuziosamente e completamente il braccio una volta all'anno oltre a quanto indicato come manutenzione periodica. Per questo contattate il Vs. fornitore.



### AVVERTIMENTO

I ritardi nell'esecuzione delle manutenzioni possono generare incendi.



### AVVERTIMENTO!

Leggere prima le regolazioni di manutenzione all'inizio di questo manuale.

Le operazioni di manutenzione esposte nella sottostante tabella e indicate con [1] possono essere effettuate dall'utilizzatore. Le altre operazioni sono strettamente riservate a tecnici di manutenzione qualificati ed autorizzati.

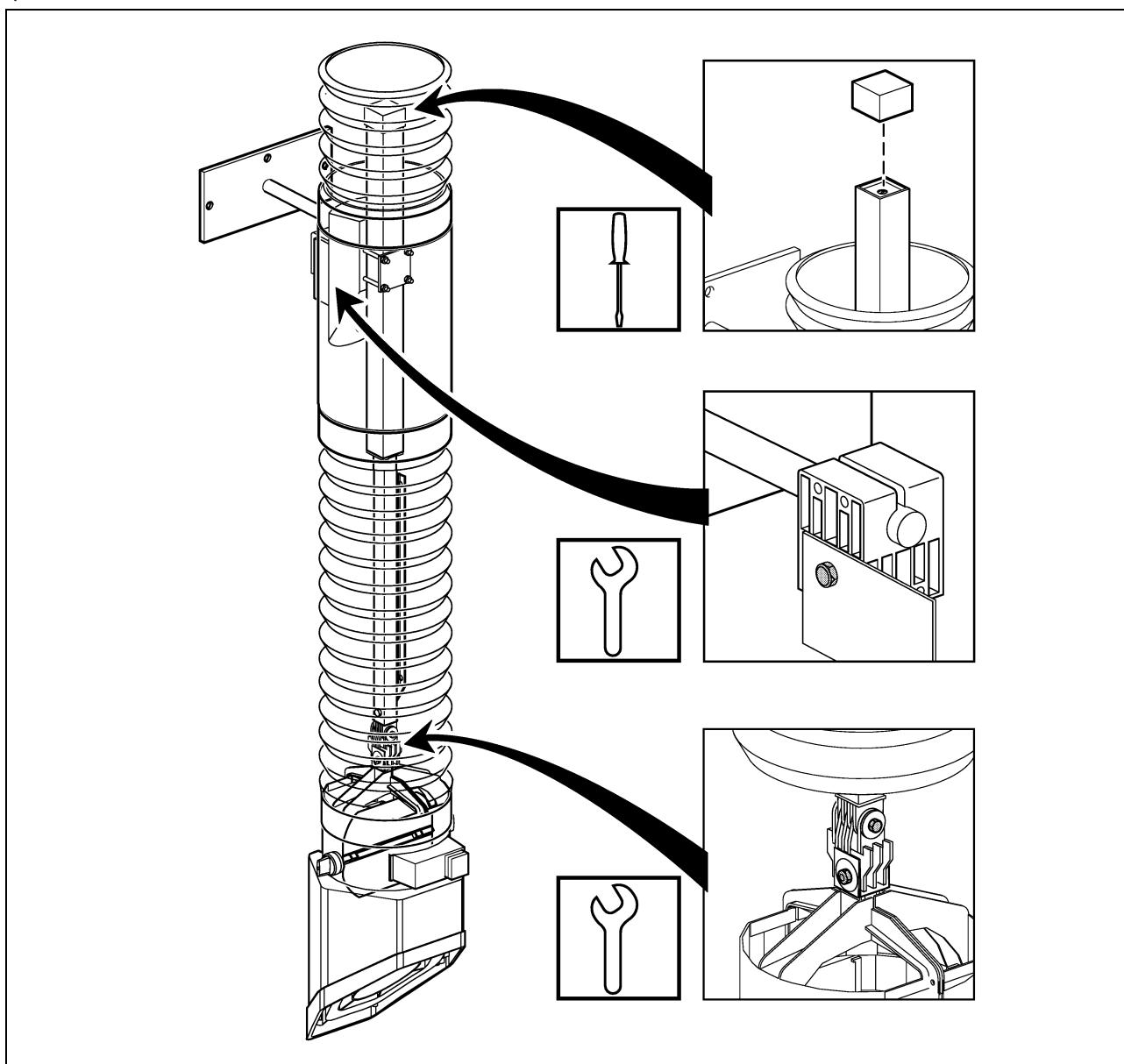

5.1

Azione	Ogni 3 mesi	Ogni 12 mesi
Compruebe el Controllare l'esterno del braccio e pulirlo con un detergente non aggressivo.	X <sup>[1]</sup>	
Controllare i tubi flessibili. Sostituire se danneggiati.		X <sup>[1]</sup>
Controllare l'interno e pulire minuziosamente.		X <sup>[1]</sup>
Controllare il funzionamento del giunto rotante. Se necessario regolare la frizione. Vedi capitolo 3 e fig. 5.1.	X <sup>[1]</sup>	
Controllare il funzionamento del giunto cappetta. Se necessario regolare la frizione. Vedi capitolo 3 e fig. 5.1.		X <sup>[1]</sup>
Controllare il movimento telescopico. Regolare se necessario. Vedi capitolo 3 e fig. 5.1.	X <sup>[1]</sup>	
Controllare il funzionamento della serranda.		X <sup>[1]</sup>

## 6 RIPARAZIONE DEI GUASTI

Se il braccio non funziona (correttamente), consultate la lista di controllo seguente per vedere se Voi stessi potete porre rimedio al problema. Se ciò non fosse possibile consultate un tecnico di manutenzione qualificato ed autorizzato.



### AVVERTIMENTO!

Preventivamente leggete le istruzioni per la riparazione riportate nella prima parte di

questo manuale.



Alcuni dei problemi evidenziati nella seguente lista di controllo possono anche essere causati da difetti presenti nelle apparecchiature collegate. Questo manuale tratta esclusivamente di cause e rimedi connessi con il solo braccio.

Problema	Possibile causa	Soluzione
Braccio non bilanciato.	Eccessiva o scarsa frizione.	Regolare la frizione del giunto rotante. Vedi capitolo 3.
Scorretto movimento telescopico.	Eccessiva o scarsa frizione.	Regolare la frizione usando la vite specifica. Vedi capitolo 3.
Cappetta aspirante non bilanciata.	Eccessiva o scarsa frizione	Regolare la frizione usando il dado e bullone sull'inserto in plastica. Vedi capitolo 3.
Insufficiente aspirazione.	Serranda chiusa.	Aprire la serranda.
	Tubo flessibile strappato od allentato.	Riparare o sostituire il tubo flessibile.
	Anello elastico strappato.	Riparare o sostituire l'anello.
	Perdite dal braccio aspirante.	Controllare o riparare le chiusure.

## 7 PEZZI DI RICAMBIO

Per la disponibilità delle parti di ricambio consultate il 'exploded view' incluso.

- Indirizzate il Vs. ordine al Vs. fornitore e citate sempre i seguenti dati:

- nome del prodotto, tensione di corrente e numero di serie (vedere su targhetta d'identificazione)
- numero di codice del pezzo in questione
- descrizione
- quantità



---

Alle rettigheder forbeholdes.

Ingen dele af dette dokument må kopieres eller udgives i form af udskrift, fotokopi, mikrofilm eller på nogen anden måde uden producentens forudgående skriftlige tilladelse. Dette gælder ligeledes de inkluderede tegninger og diagrammer.

Oplysningerne i dette dokument leveres til hjælp for vore kunder. De er baseret på generelle data vedrørende konstruktion, materialeegenskaber og arbejdsmetoder, som vi er vidende om på udgivelsestidspunktet, hvorfor vi forbeholder os retten til at foretage ændringer. De angivne instruktioner er derfor kun vejledende til installation, brug, vedligeholdelse og reparation af produktet, der er omtalt på forsiden af dette dokument.

Dette dokument er gældende for standardmodellen af produktet, der er angivet på forsiden af dette dokument. Producenten fralægger sig ethvert ansvar for skader som følge af beskrivelser i dokumentet tilhørende det produkt, som leveres til Dem.

Dette dokument er udarbejdet med stor omhu. Producenten fralægger sig imidlertid ethvert ansvar for fejl i dette dokument eller som opstår i forbindelse med følger heraf.

---

BRUG TID PÅ AT LÆSE DETTE DOKUMENT OMHYGGELIGT IGENNEM, INDEN PRODUKTET TAGES I BRUG. OPBEVAR ALTID INSTRUKTIONSVEJLEDNINGEN I NÆRHEDEN AF PRODUKTET.

## FORORD

### Om denne vejledning

Denne vejledning er beregnet som reference for faguddannede og autoriserede brugere, så de på en sikker måde kan installere, bruge, vedligeholde og reparere det produkt, der angives på forsiden af dette dokument.

### Piktogrammer og symboler

I denne vejledning anvendes følgende piktogrammer og symboler:



Forslag og tips til, hvordan du enkelt udfører diverse opgaver og handlinger.



#### **FORSIGTIG!**

Procedurer, som kan beskadige produktet, arbejdspladsen eller omgivelserne, hvis de ikke udføres med stor forsigtighed.



#### **ADVARSEL**

Procedurer, som kan beskadige produktet eller forårsage alvorlig personskade, hvis de ikke udføres med stor forsigtighed.



#### **ADVARSEL**

Brandfare! Produktet må aldrig anvendes til at udsuge brandfarlige, glødende eller brændende partikler, tørstoffer eller væsker. Produktet må aldrig anvendes til at udsuge aggressive dampe (f.eks. saltsyre).

### Relateret dokumentation

Følgende relaterede dokumenter er tilgængelige:

- 0507434010/NMB-TNB
- 0507230010/WL-AST
- 0507360010/NCW 4-11
- 0507210010/FAN 14/28

### Instruktionsvejledningens nummer

Vejledningens nummer består af fire felter:

- felt 1: artikelnummer
- felt 2: produkt navn
- felt 3: udgivelsesdato
- felt 4: version

### Illustrationer

På grund af den store mængde af typer og versioner er det ikke muligt at afbilde alle versioner. Men illustrationerne viser altid klart de grundlæggende arbejdsprincipper for det produkt, der angives på forsiden af dette dokument.

### Service og teknisk support

Kontakt leverandøren vedrørende oplysninger om specifikke justeringer, vedligeholdelse og reparationsarbejde, der ikke er indeholdt i denne vejledning. Han vil altid være behjælpelig. I så fald skal du have følgende data ved hånden:

- produkt navn

- serienummer

Disse data findes på typeskiltet.

## PRODUKTIDENTIFIKATION

Typeskiltet (fig. 0.1) indeholder følgende data:

### Fig. 0.1:

- A serienummer
- B produkt navn

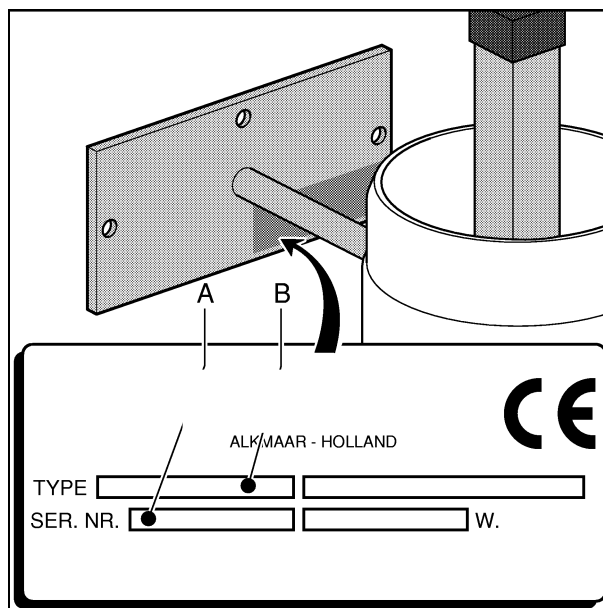

0.1

---

## INDHOLDSFORTEGNELSE

<b>FORORD</b> .....	<b>DK - ii</b>
<b>PRODUKTIDENTIFIKATION</b> .....	<b>DK - ii</b>
<b>SIKKERHEDSFORSKRIFTER OG ADVARSLER</b> .....	<b>DK - 2</b>
<b>BRUGTE PRODUKTER OG MILJØET</b> .....	<b>DK - 3</b>
<b>1 TEKNISKE SPECIFIKATIONER</b> .....	<b>DK - 4</b>
1.1 Generelt .....	DK - 4
1.2 Armens mål og rækkevidde .....	DK - 4
1.3 Vægkonsollens mål .....	DK - 4
1.4 Monteringshøjde .....	DK - 5
1.5 Trykfald .....	DK - 5
1.6 Omgivende temperaturer .....	DK - 5
<b>2 GENEREL BESKRIVELSE</b> .....	<b>DK - 5</b>
2.1 Generel beskrivelse .....	DK - 5
2.2 Funktionsbeskrivelse .....	DK - 6
<b>3 INSTALLATION</b> .....	<b>DK - 7</b>
3.1 Udpakning .....	DK - 7
3.2 Montering af vægkonsollen .....	DK - 7
3.3 Justering af midterhængslets friktion .....	DK - 7
3.4 Justering af drejehængslets friktion .....	DK - 9
3.5 Justering af teleskopbevægelsen .....	DK - 9
3.6 Sådan gør du udsugningsarmen lufttæt .....	DK - 9
<b>4 SERVICIO</b> .....	<b>DK - 9</b>
4.1 Kontrolfunktioner .....	DK - 9
4.2 Brug .....	DK - 9
<b>5 VEDLIGEHOLDELSE</b> .....	<b>DK - 10</b>
<b>6 FEJLFINDING</b> .....	<b>DK - 11</b>
<b>7 BESTILLING AF RESERVEDELE</b> .....	<b>DK - 11</b>

## SIKKERHEDSFORSKRIFTER OG ADVARSLER

### Generelt

produktet eller på personer, der skyldes manglende iagttagelse af instruktionsvejledningens sikkerhedsforskrifter eller forsømmelse under installation, brug, vedligeholdelse eller reparation af produktet, der angives på forsiden af dette dokument, og af andet tilsvarende tilbehør. Specifikke arbejdsforhold eller anvendt tilbehør kræver muligvis yderligere sikkerhedsforskrifter. Kontakt straks leverandøren, hvis du opdager en potentiel fare, når du bruger produktet.

**Det fulde ansvar for overholdelse af de på stedet gældende sikkerhedsforskrifter og bestemmelser påhviler altid brugeren af produktet. Overhold alle sikkerhedsforskrifter og bestemmelser, som gælder for håndtering af svejseudstyr.**

### Instruktionsvejledning

- Alle, der arbejder på eller med produktet, skal være bekendt med indholdet i denne vejledning og skal nøje overholde instruktionerne heri. Ledelsen skal instruere medarbejderne i overensstemmelse med vejledningen og overholde alle angivne instruktioner og retningslinier.
- Der må aldrig ændres på rækkefølgen for, hvordan handlingerne skal udføres.
- Opbevar altid instruktionsvejledningen i nærheden af produktet.

### Piktogrammer og instruktioner på produktet (såfremt tilstede)

- Piktogrammer, advarsler og instruktioner, der er tilknyttet dette produkt, er en del af sikkerhedsfunktionerne. De må ikke tildækkes eller fjernes, og skal være synlige og let læselige igennem hele produktets levetid.
- Udskift eller reparer straks beskadigede eller ulæselige piktogrammer, advarsler og instruktioner.

### Brugere

- Brugen af dette produkt er udelukkende forbeholdt autoriserede, faguddannede og kvalificerede brugere. Midlertidigt ansatte og ansatte under uddannelse kan kun benytte produktet under opsyn og ansvar af faguddannede teknikere.

### Tilsigtet brug\*1

Produktet er konstrueret til udelukkende at udsuge skadelig røg og gasarter, som frigives under de mest almindelige svejseprocesser. Hvis produktet benyttes til andre formål, er det i strid med det tilsigtede brug.

\*1 "Tilsigtet brug" som det er defineret i EN 292-1, er den brug, som det tekniske produkt er beregnet til ifølge producenten - herunder instruktionerne i salgsbrochuren. I tvivlstilfælde er det den brug, som er indlysende ud fra det tekniske produkts konstruktion, type og funktion, der betragtes som værende sædvanligt brug. Tilsigtet brug omfatter også iagttagelse af instruktionerne i instruktionsvejledningen.

Producenten fralægger sig ethvert ansvar for ting- eller personskaade, som følge heraf. Produktet er fremstillet i overensstemmelse med standarderne for aktuelt teknisk niveau og anerkendte sikkerhedsbestemmelser. Benyt kun produktet, hvis det er i teknisk perfekt stand og kun i overensstemmelse med den tilsigtede brug samt instruktionerne, der er angivet i instruktionsvejledningen.

### Tekniske specifikationer

- Specifikationerne i denne instruktionsvejledning må ikke ændres.

### Sikkerhedsfunktioner

- Alle sikkerhedsfunktioner skal monteres korrekt og kan kun fjernes af faguddannede og autoriserede serviceteknikere i forbindelse med vedligeholdelse og reparation.
- Produktet må ikke bruges, hvis sikkerhedsfunktionerne ikke eller kun delvist er tilstede, eller hvis de er defekte.
- Kontroller regelmæssigt om sikkerhedsfunktionerne fungerer korrekt og reparer straks, hvis det er nødvendigt.

### Ændringer

- Det er ikke tilladt at ændre produktet (eller dele heraf).

### Brug



#### ADVARSEL

Brandfare! Produktet må aldrig anvendes til at udsuge brandfarlige, glødende eller brændende partikler, tørstoffer eller væsker. Produktet må aldrig anvendes til at udsuge aggressive dampe (f.eks. saltsyre).

Hvis produktet bruges sammen med de i afsnittet Forord omtalte produkter eller maskiner (se "Relateret dokumentation"), gælder sikkerhedsforskrifterne i dokumentationen til disse produkter også.

- Kontroller og efterse produktet for skader. Kontroller, om sikkerhedsfunktionerne virker.
- Kontroller arbejdsmiljøet. Lad ikke uvedkommende personer komme ind på arbejdsområdet.
- Beskyt produktet mod vand og fugt.
- Brug sund fornuft. Vær vågen, og hold øje med dit arbejde. Brug ikke produktet, hvis du er træt eller under påvirkning af stoffer, alkohol eller medicin.
- Sørg altid for tilstrækkelig udluftning i rummet, det gælder især i små rum.
- Installer aldrig produktet foran ind- eller udgange, der skal benyttes som nødudgange.
- Benyt aldrig produktet i omgivelser, hvor der er fare for eksplosion eller til at udsuge eksplosive materialer eller gasarter.
- Sørg for, at arbejdspladsen har de fornødne godkendte brandslukningsapparater.
- Luft, der indeholder sundhedsfarlige partikler - som krom, nikkel, beryllium, cadmium, bly etc., må aldrig genanvendes og skal altid føres ud fra arbejdspladsen.

- Benyt aldrig produktet til at udsuge malerdampe.
- Benyt aldrig produktet til at udsuge dampe, der indeholder base eller syre.

### Service, vedligeholdelse og reparation



Denne vejledning skelner klart mellem den service, vedligeholdelse og reparation, der skal udføres af brugeren selv og den, som udelukkende skal udføres af faguddannede og autoriserede serviceteknikere.

- Overhold de vedligeholdelsesintervaller, der er angivet i denne vejledning. Manglende overholdelse af vedligeholdelse kan medføre høje omkostninger til reparation og eftersyn, og kan gøre garantien ugyldig.
- Benyt altid værktøj, dele, materialer, smøremidler og arbejdsmetoder, der er godkendte. Benyt aldrig slidt værktøj, og efterlad aldrig værktøj i eller på produktet.
- Sikkerhedsfunktioner, som er blevet fjernet i forbindelse med service, vedligeholdelse eller reparation, skal straks sættes tilbage, efter at disse handlinger er udført, og du skal kontrollere, at de stadig fungerer korrekt.

## BRUGTE PRODUKTER OG MILJØET



### EMBALLAGE

Emballagen skal beskytte produktet under transport. Den består af følgende emner, som egner sig til genbrug.

- (bølge-) pap
- polyethylen-folie
- ubehandlet træ

Emballagen må ikke bortskaffes som industriaffald. Kontakt Teknisk Forvaltning i kommunen vedrørende bortskaffelse af materialet.

### Produkt

De produkter, som du vil skille dig af med, kan stadig indeholde værdifulde stoffer og materialer. Bortskaf ikke produktet som industriaffald, men kontakt Teknisk Forvaltning i kommunen angående mulighederne for genbrug eller miljømæssig sikker behandling af materialet.

# 1 TEKNISKE SPECIFIKATIONER

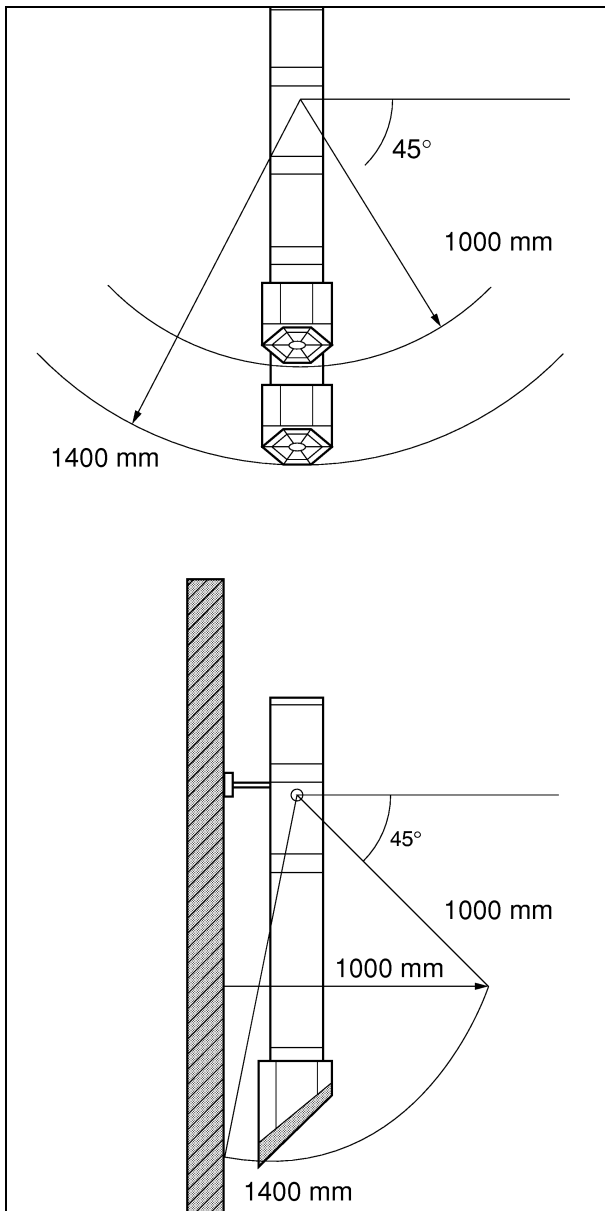

1.1

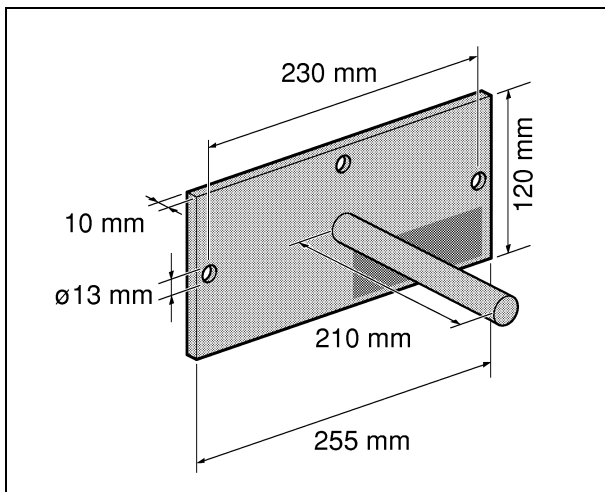

1.2

## 1.1 Generelt

Nettovægt	7 kg
Armens nominelle diameter	203 mm
Anbefalet udsugningskapacitet	600-1600 m <sup>3</sup> /h

## 1.2 Armens mål og rækkevidde

- Se fig. 1.1.

## 1.3 Vægkonsollens mål

- Se fig. 1.2.

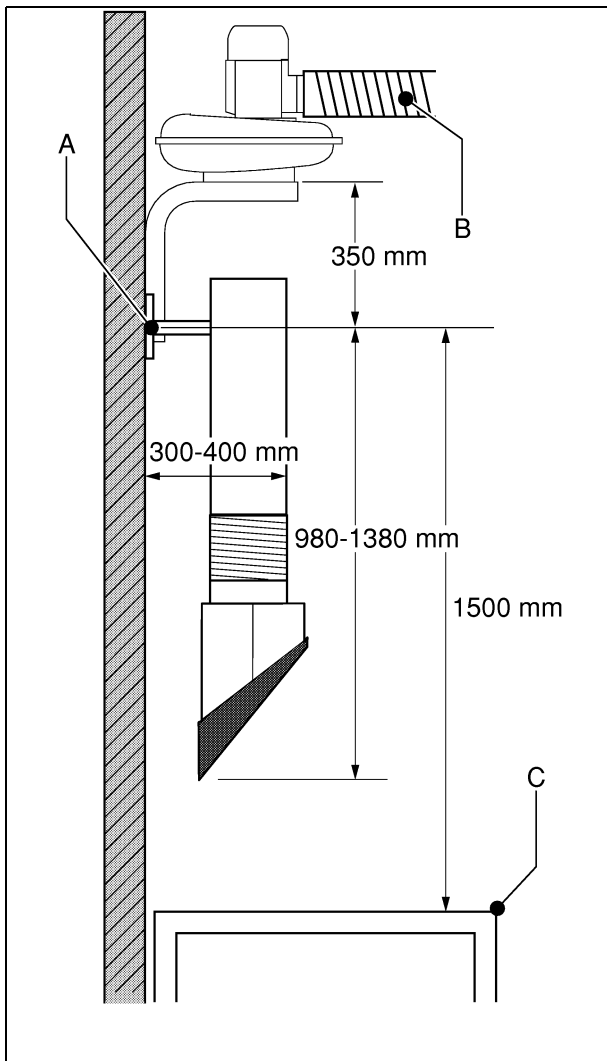

1.3

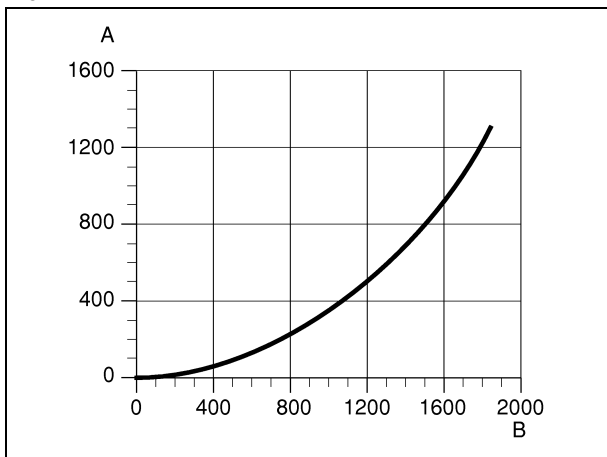

1.4

## 1.4 Monteringshøjde

- Se fig. 1.3.

**Fig. 1.3:**

- A vægkonsol
- B luftkanal (Ø 203 mm)
- C arbejdsbænk

## 1.5 Trykfald

- Se fig. 1.4.

**Fig. 1.4:**

- A Statisk tryk (Pa)
- B Luftstrøm (m³/h)

## 1.6 Omgivende temperaturer

Min. driftstemperatur	5 °C
Maks. driftstemperatur	45 °C
Maks. relative luftfugtighed	80%

## 2 GENEREL BESKRIVELSE

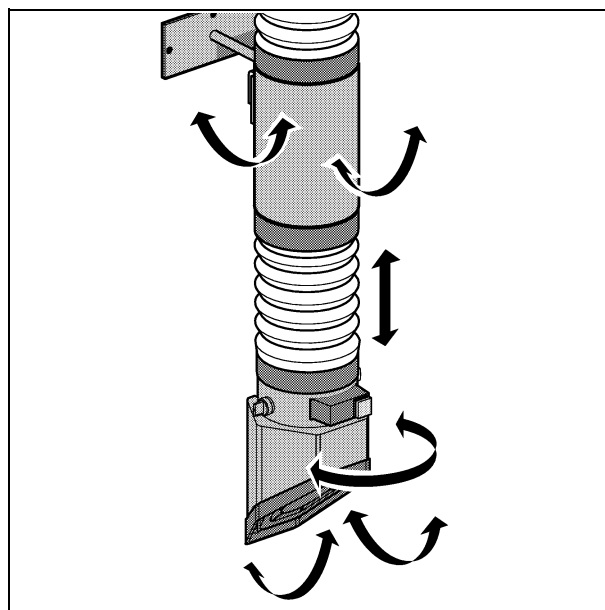

2.1

### 2.1 Generel beskrivelse

Den teleskopiske udsugningsarm er specielt konstrueret til at udsuge skadelig røg og gasarter, som frigives under de mest almindelige svejseprocesser. Takket være den teleskopiske konstruktion (armen kan forlænges over 400 mm) og den unikke drejelige hætte er udsugningsarmen let at manøvrere, hvilket gør det muligt at tilpasse dens rækkevidde til brugerens specifikke krav. Se fig. 2.1 og kapitel 1.

Udsugningsarmen kan sluttes til luftkanaler enten direkte eller ved hjælp af to vægkonsoller (TNB) og en udsugningsventilator (FAN 14/28). Se kapitel 3.

Som en ekstra mulighed kan udsugningsarmen

udstyres med en arbejdslampe (WL) og en automatisk START/STOP-indretning (AST). Se hertil de modsvarende instruktionsvejledninger.

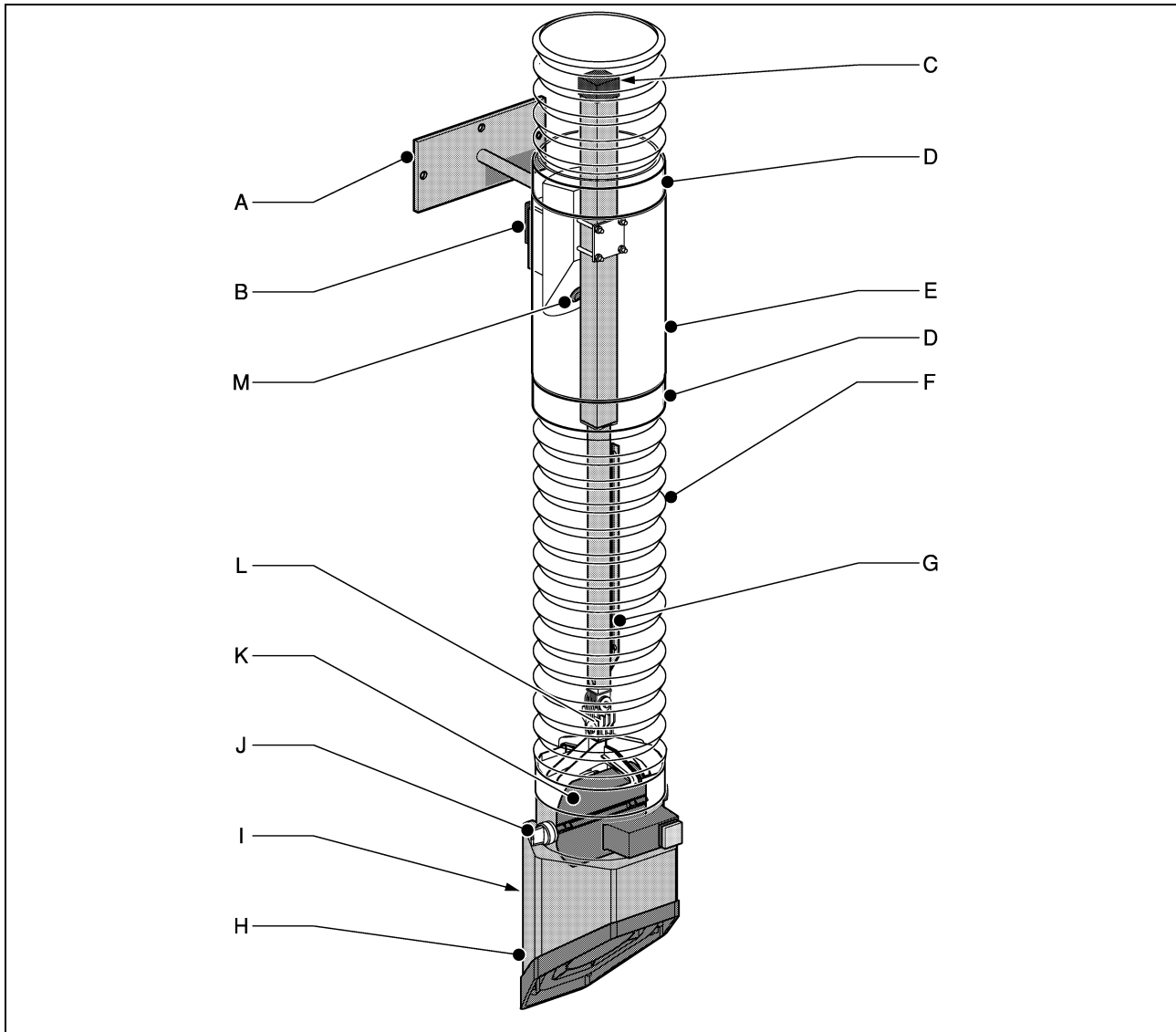

2.2

## 2.2 Funktionsbeskrivelse

Udsugningsarmen består af følgende hovedkomponenter (se fig. 2.2):

### Fig. 2.2:

- A vægkonsol
- B drejehængsel
- C friktionsstilleskrue
- D bøsning
- E armstykke
- F fleksibel slange
- G teleskopføring
- H udsugningshætte
- I håndtag
- J drejeknap til betjening af drosselklap
- K drosselklap
- L hættehængsel
- M øje

Den udsugede svejserøg trænger ind i udsugningsarmen ved hjælp af udsugningshætten (fig. 2.2H). Udsugningsarmen leder den forurenede luft ud til luftrenseren (med filter) eller direkte helt ud. Hver udsugningsarm er udstyret med en drosselklap (fig. fig. 2.2K), som kan betjenes ved hjælp af drejeknappen (fig. 2.2J). Drosselklappen anvendes for det meste, når der er integreret flere udsugningsarme i en serieinstallation. Lukning af drosselklappen i sådanne konfigurationer forhindrer tab af kostbart opvarmet luft.



### 3 INSTALLATION

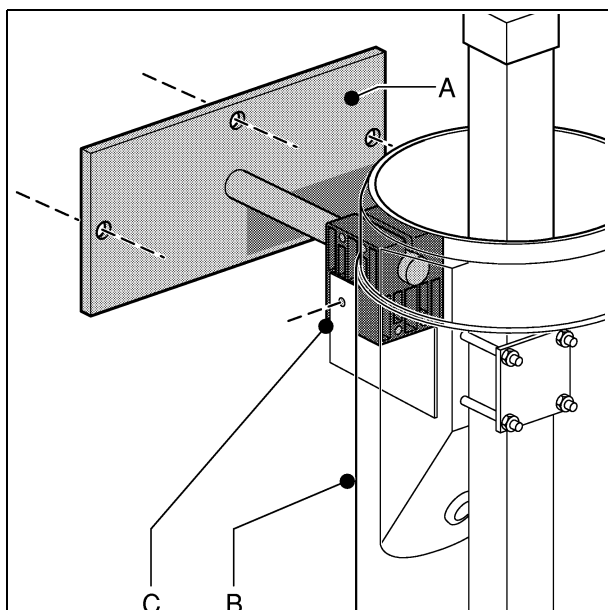

3.1

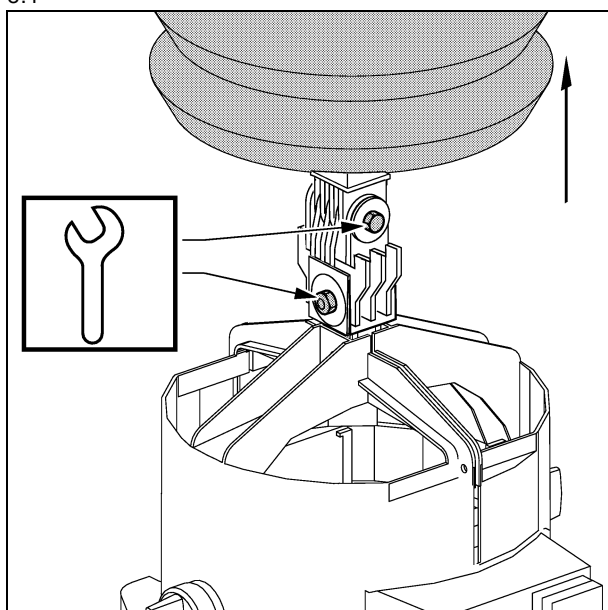

3.2

#### 3.1 Udpakning

- Kontroller, at produktet er intakt. Pakken skal indeholde:
  - vægkonsol
  - armstykke med løs udsugningshætte
  - to fleksible slanger (til hættehængsel og tilslutning til luftkanal)
  - fire bøsninger
  - instruktionsvejledning
  - exploded view

Hvis der mangler eller er beskadigede dele, skal du straks kontakte leverandøren.

#### 3.2 Montering af vægkonsollen

- Hvis T-Flex'en skal bygges ind i en konfiguration, der omfatter to vægkonsoller (TNB) og en udsugningsventilator (FAN 14/28), skal TNB'en og FAN 14/28 installeres først. Se hertil de modsvarende instruktionsvejledninger.



#### FORSIGTIG!

Inden du monterer vægkonsollen til T-Flex'en, skal du først kontrollere, om væggen er stærk nok. Se kapitel 1 vedrørende vægten for T-Flex. Vær opmærksom på eventuelle gas-, vand- og el-ledninger, når du borer hullerne.

- Monter vægkonsollen (fig. 3.1A) i den anbefalede højde. Se kapitel 1. Benyt hertil tre ekspansionsbolte M8 x 75 x 50.
- Monter hele armstykket (fig. 3.1B) med drejehængslet (fig. 3.1C).
- Hvis udsugningsarmen er udstyret med en WL og/eller AST, skal du nu anbringe forsyningskablet (NCW 11). Se hertil de modsvarende instruktionsvejledninger.

#### 3.3 Justering af midterhængslets friktion

- Kontroller hættehængslets funktion. Juster friktioner på plastproppen ved hjælp af bolte og møtrikker. Se fig. 3.2. For at gøre det skal du folde bøsningen tilbage og trække den fleksible slange tilbage.
- Hvis udsugningshætten er udstyret med en WL og/eller AST, skal du nu anbringe forsyningskablet. Se hertil de modsvarende instruktionsvejledninger.
- Anbring en lufttæt pakning på denne del af udsugningsarmen. For at gøre det skal du skubbe den fleksible slange hen over hættehængslet og anbringe bøsningerne.

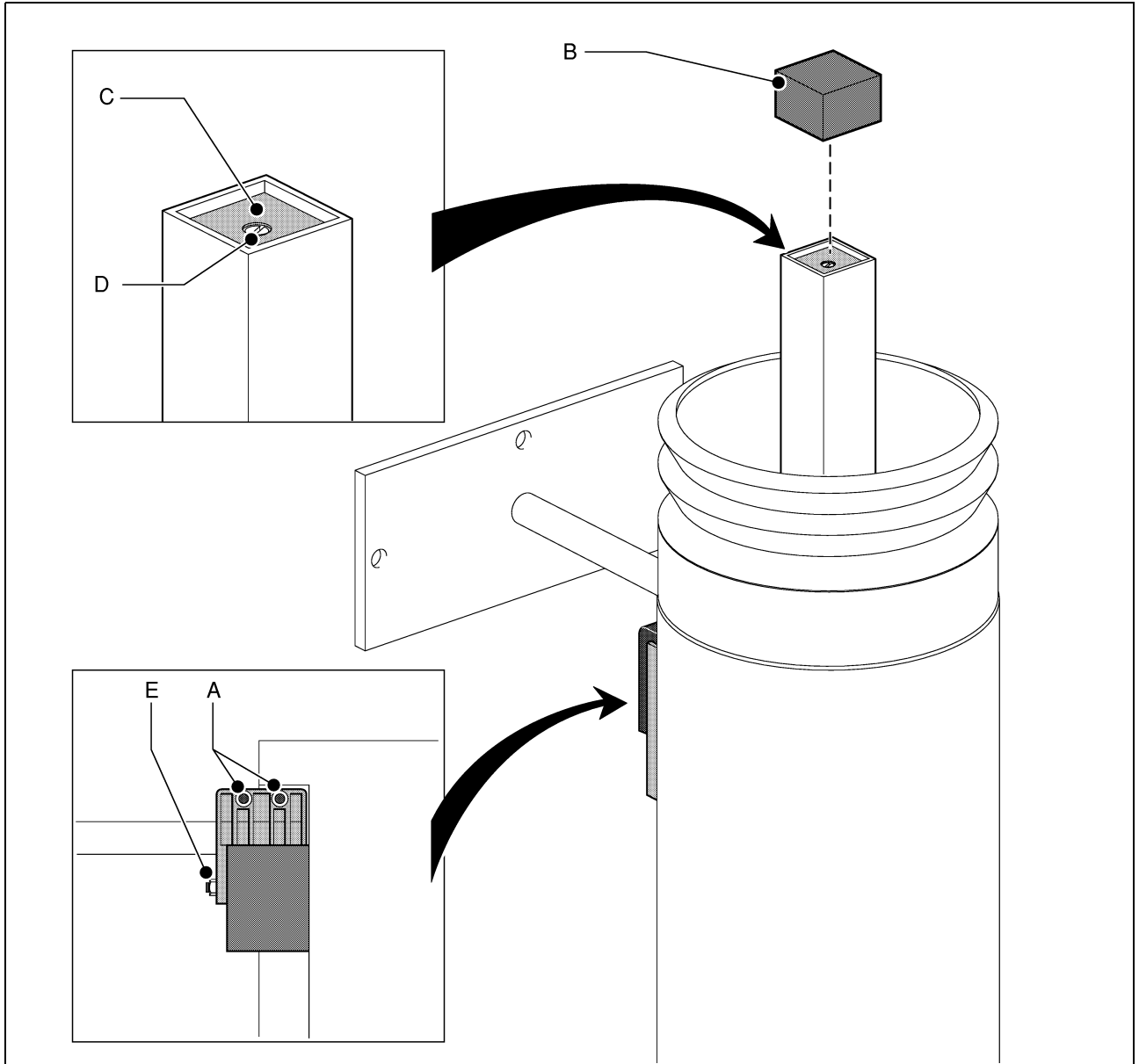

3.3

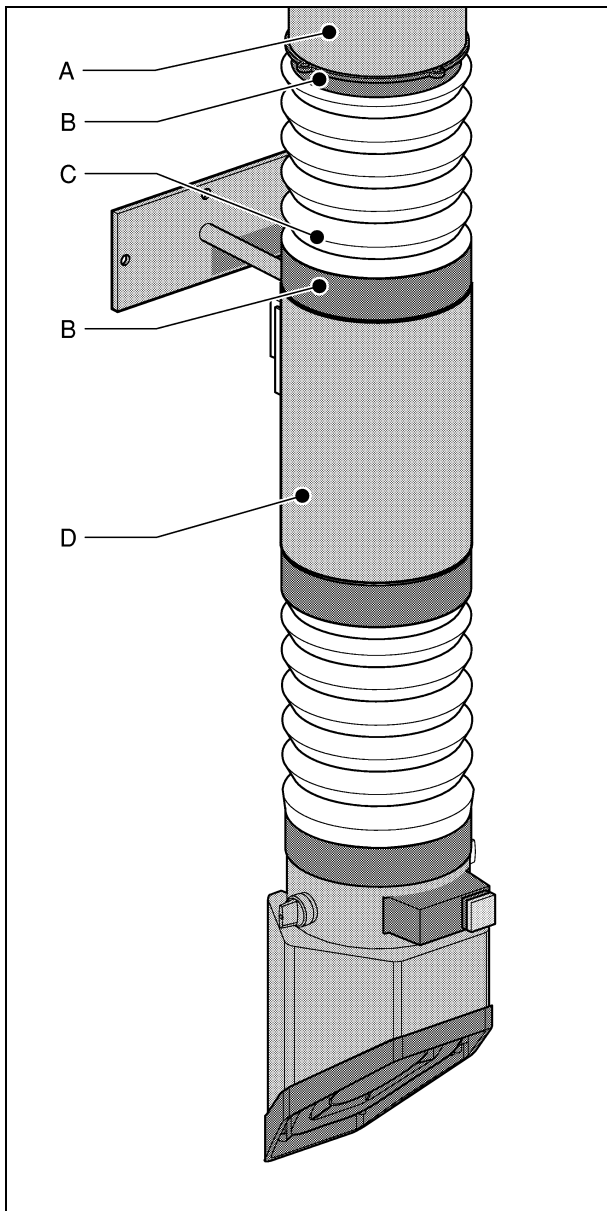

3.4

### 3.4 Justering af drejehængslets friktion

- Juster friktionen for sidelæns bevægelse ved hjælp af bolte og møtrikker (fig. 3.3A). Den korrekte indstilling er et spørgsmål om erfaring.
- Juster friktionen for fremadrettet bevægelse ved hjælp af bolte og møtrikker (fig. 3.3E). Den korrekte indstilling er et spørgsmål om erfaring.

### 3.5 Justering af teleskopbevægelsen

- Fjern den sorte hætte (fig. 3.3B).
- Drej friktionsstilleskruen (fig. 3.3D):

Drej mod uret:	friktionen forøges
Drej med uret:	friktionen formindskes



Når du drejer friktionsstilleskruen mod uret, skal du sørge for, at skruet hovedet aldrig rager op over den sorte plastikoverflade (fig. 3.3C).

### 3.6 Sådan gør du udsugningsarmen lufttæt

- Monter den tilbageblevne fleksible slange (fig. 3.4C) mellem armstykket (fig. 3.4D) og luftkanalen (fig. 3.4A) ved hjælp af bøsningerne (fig. 3.4B).
- Kontroller, at hele udsugningsslangen er lufttæt

## 4 SERVICIO

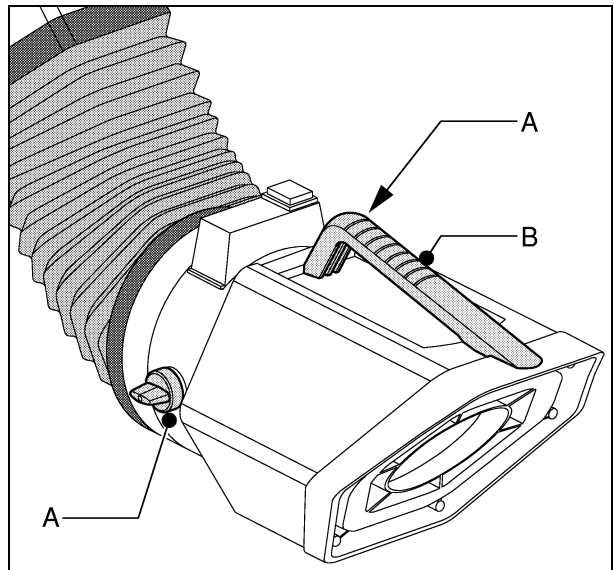

4.1



### FORSIGTIG!

Læs omhyggeligt sikkerhedsbestemmelserne igennem før brug

### 4.1 Kontrolfunktioner

- Se fig. 4.1.

#### Fig. 4.1:

- A Drejeknap til kontinuerlig variabel justering af drosselklappen.
- B Håndtag til præcis placering af udsugningsarmen og udsugningshætten.

### 4.2 Brug

- Anbring udsugningshætten i den ønskede position ca. 0,4 til 0,8 m fra forureningskilden.
- Tænd arbejdslampen, hvis den er indbygget og det er nødvendigt.
- Tænd udsugningsanlægget. Se hertil de modsvarende instruktionsvejledninger.

## 5 VEDLIGEHOJDELSE

Produktet er konstrueret til at kunne fungere uden problemer i en længere periode med et minimum af vedligeholdelse. For at garantere dette kræves en enkel og regelmæssig vedligeholdelse og rengøring, som beskrives i dette kapitel. Såfremt du overholder den påkrævede forsigtighed og udfører vedligeholdelse med regelmæssige intervaller, vil eventuelle problemer kunne opdages og afhjælpes, før de medfører en total standsning.

De angivne vedligeholdelsesintervaller kan variere afhængigt af det specifikke arbejde og de omgivende temperaturer. Det anbefales derfor at efterse hele udsugningsarmen grundigt en gang om året udover den angivne periodiske vedligeholdelse. Kontakt

leverandøren herom.



### ADVARSEL

Forsinket vedligeholdelse kan medføre brand.



### FORSIGTIG!

Læs først vedligeholdelsesbestemmelserne forrest i denne instruktionsvejledning.

Vedligeholdelsesaktiviteterne i tabellen nedenfor, mærket [1] kan udføres af brugeren.

Andre aktiviteter er udtrykkeligt forbeholdt faguddannet personale.

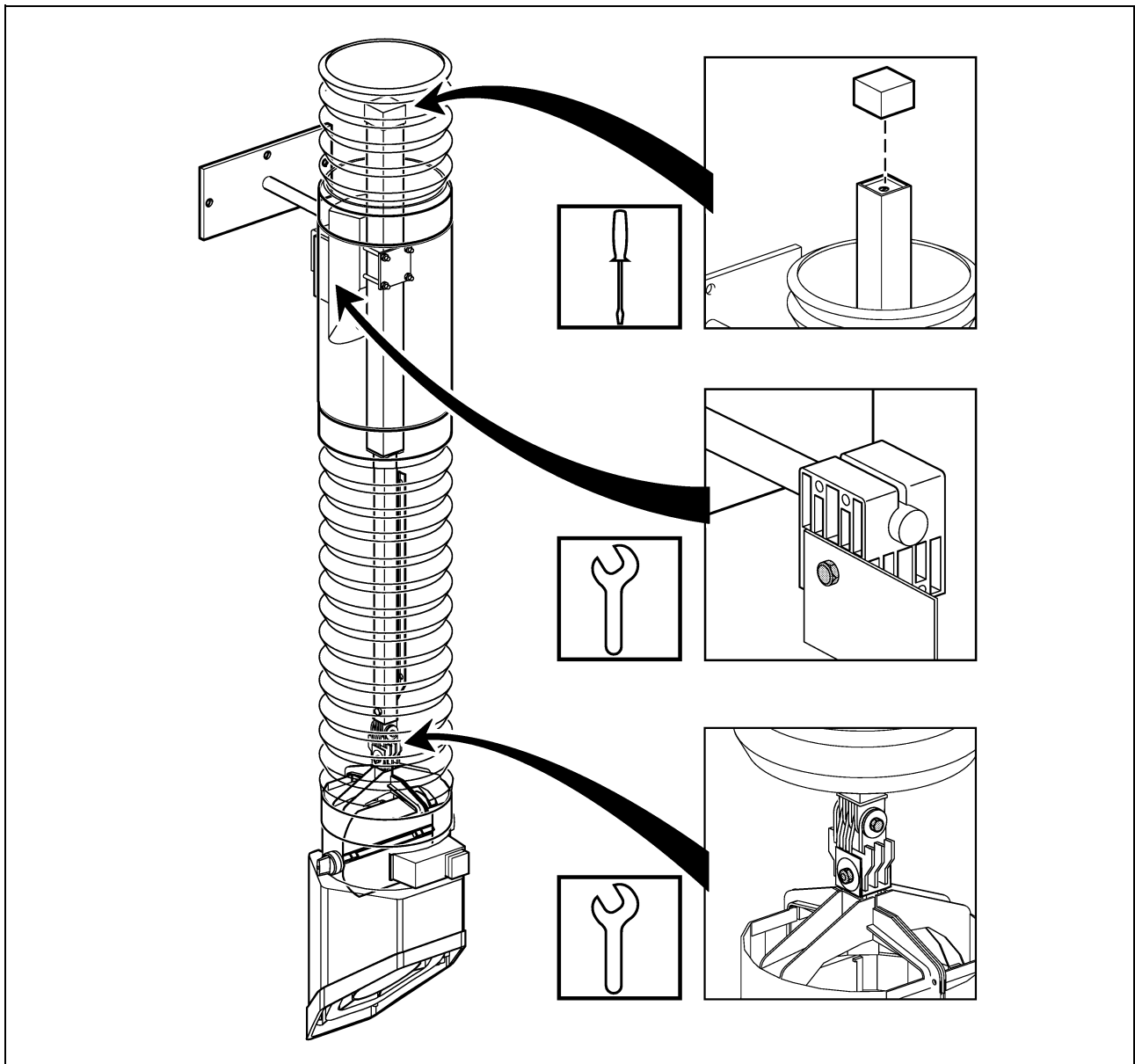

5.1

Handling	Hver tredje måned	Hvert år
Kontroller ydersiden af udsugningsarmen, og rengør den med et mildt rengøringsmiddel.	X <sup>[1]</sup>	
Efterse de fleksible slanger for revner og skader. Udskift, hvis det er nødvendigt.		X <sup>[1]</sup>
Efterse indersiden af udsugningsarmen, og rengør den grundigt.		X <sup>[1]</sup>
Kontroller drejehængslets funktion. Hvis det er nødvendigt, skal du justere friktionen. Se kapitel 3 og fig. 5.1.	X <sup>[1]</sup>	
Kontroller hættehængslets funktion. Hvis det er nødvendigt, skal du justere friktionen. Se kapitel 3 og fig. 5.1.		X <sup>[1]</sup>
Kontroller teleskopbevægelsen. Juster, hvis det er nødvendigt. Se kapitel 3 y og fig. 5.1.	X <sup>[1]</sup>	
Kontroller drosselklappens funktion.		X <sup>[1]</sup>

## 6 FEJLFINDING

denne instruktionsvejledning.

Hvis udsugningsarmen ikke fungerer (korrekt), skal du se i kontrollisten nedenfor, om du selv kan afhjælpe fejlen. Hvis det ikke er muligt, skal du kontakte leverandøren.



En del af problemerne i kontrollisten nedenfor kan også skyldes defekter i det tilsluttede udstyr. Denne instruktionsvejledning omhandler kun problemer og løsninger, der er direkte relateret til selve udsugningsarmen.



### FORSIGTIG!

Læs først reparationsinstruktionerne forrest i

Problem	Årsag	Løsning
Udsugningsarmen er ikke i balance.	For meget eller for lidt friktion (aldrig).	Juster drejehængslets friktion. Se kapitel 3.
Ukorrekt teleskopbevægelse.	For meget eller for lidt friktion (aldrig).	Juster friktionen ved hjælp af friktionsstilleskruen. Se kapitel 3.
Udsugningshætten er ikke i balance.	For meget eller for lidt friktion (aldrig).	Juster friktionen på plastproppen ved hjælp af bolte og møtrikker. Se kapitel 3.
Utilstrækkelig udsugningskapacitet.	Drosselklappen er lukket.	Åbn drosselklappen.
	De fleksible slanger er ødelagte eller løse.	Reparer eller udskift de fleksible slanger.
	Bøsningerne er ødelagte.	Reparer eller udskift bøsningerne.
	Der indsuges falsk luft.	Kontroller eller reparer pakningen.

## 7 BESTILLING AF RESERVEDELE

Se det medfølgende exploded view for tilgængelige reservedele til udsugningsarmen.

- Adresser din bestilling til leverandøren, og angiv

dataene nedenfor:

- produktnavn, forsyningsspænding og serienummer (se typeskiltet)
- artikelnummer for den pågældende del
- beskrivelse
- mængde

## IŽANGA

### Instrukcijos paskirtis

Ši instrukcija – informacijos šaltinis profesionaliems, gerai apmokytiems ir įgaliotiems vartotojams, siekiant jiems padėti instaliuoti, naudoti, prižiūrėti ir taisyti produktą, kurio pavadinimas užrašytas šio dokumento viršelyje.

### Piktogramos ir simboliai

Šioje instrukcijoje yra naudojamos šios piktogramos:



Pasiūlymai ir rekomendacijos kaip supaprastinti atliekamas užduotis ir veiksmus.



#### ATSARGIAI!

Procedūros, kurias atliekant neatsargiai, galima sugadinti produktą, padaryti žalos dirbtuvei arba pakenkti aplinkai.



#### ISPĖJIMAS

Procedūros, kurias atliekant neatsargiai, galima sugadinti produktą arba gali rimtai susižeisti jas atliekantis asmuo.



#### ISPĖJIMAS

Gaisro pavojus! Niekada nenaudokite šio produkto degioms, įkaitusioms arba degančioms dalelėms, kietiems kūnams arba skysčiams ištraukti. Niekada nenaudokite šio produkto agresyviems garams (pvz. druskos rūgštis) ištraukti.

### Su šiuo produktu susiję dokumentai

Galima papildomai užsakyti šiuos dokumentus:

- 0507434010/NMB-TNB
- 0507230010/WL-AST
- 0507360010/NCW 4-11
- 0507210010/FAN 14/28

### Vartotojo instrukcijos numeris

Vartotojo instrukcijos numeris susideda iš keturių dalių:

- 1 dalis: artikulo numeris
- 2 dalis: produkto pavadinimas
- 3 dalis: publikavimo data
- 4 dalis: versija

### Iliustracijos

Kadangi yra daug šio produkto tipų ir variantų, netikslinga vaizduoti kiekvieną iš jų. Be to, iliustracijose visada aiškiai matyti produkto, pavaizduoto šio dokumento viršelyje, pagrindiniai veikimo principai.

### Aptarnavimas ir techninė pagalba

Dėl informacijos apie specifinius parametrų nustatymus, priežiūros arba remonto darbus, neaprašytus šioje instrukcijoje, prašome kreiptis į produkto tiekėją.

Kreipdamiesi turite žinoti tokią informaciją:

- produkto pavadinimą
- serijos numerį

Šie duomenys surašyti identifikacinėje plokštelėje.

## PRODUKTO IDENTIFIKACIJA

Identifikacinėje plokštelėje (0.1 pav.) yra šie duomenys:

### 0.1 pav.:

- A serijos numeris
- B produkto pavadinimas

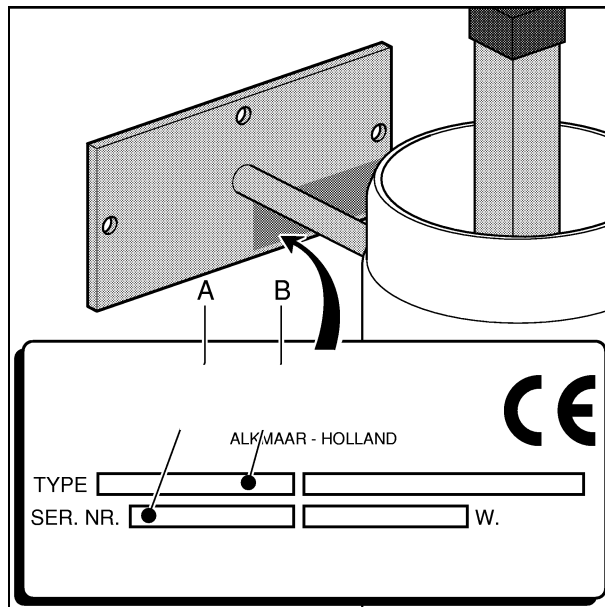

0.1

---

## TURINYS

<b>IŽANGA</b> .....	<b>LT - i</b>
<b>PRODUKTO IDENTIFIKACIJA</b> .....	<b>LT - i</b>
<b>SAUGAUS DARBO INSTRUKCIJOS IR ĮSPĖJIMAI</b> .....	<b>LT - 2</b>
<b>PANAUDOTI PRODUKTAI IR APLINKA</b> .....	<b>LT - 3</b>
<b>1 TECHNINĖS SĄLYGOS</b> .....	<b>LT - 4</b>
1.1 Bendras apibūdinimas.....	LT - 4
1.2 Rankovės matmenys ir pasiekiamumas.....	LT - 4
1.3 Kronšteino matmenys.....	LT - 4
1.4 Tvirtinimo aukštis.....	LT - 5
1.5 Slėgio kritimas.....	LT - 5
1.6 Aplinkos sąlygos.....	LT - 5
<b>2 BENDRAS APIBŪDINIMAS</b> .....	<b>LT - 5</b>
2.1 Bendras apibūdinimas.....	LT - 5
2.2 Funkcinis aprašymas.....	LT - 6
<b>3 INSTALIAVIMAS</b> .....	<b>LT - 7</b>
3.1 Išpakavimas.....	LT - 7
3.2 Kronšteino tvirtinimas prie sienos.....	LT - 7
3.3 Gaubto šarnyro trinties reguliavimas.....	LT - 7
3.4 Besisukančio šarnyro trinties reguliavimas.....	LT - 9
3.5 Teleskopinio judėjimo reguliavimas.....	LT - 9
3.6 Nutraukimo rankovės užsandinimas.....	LT - 9
<b>4 NAUDOJIMAS</b> .....	<b>LT - 9</b>
4.1 Valdymas.....	LT - 9
4.2 Naudojimas.....	LT - 9
<b>5 PRIEŽIŪRA</b> .....	<b>LT - 10</b>
<b>6 GEDIMŲ NUSTATYMAS</b> .....	<b>LT - 11</b>
<b>7 ATSARGINIŲ DALIŲ UŽSAKYMAS</b> .....	<b>LT - 11</b>

# SAUGAUS DARBO INSTRUKCIJOS IR ĮSPĖJIMAI

## Bendras apibūdinimas

Gamintojas neprisiima jokių išpareigojimų už produkto sugadinimą arba žmonių sužeidimą, jei tai atsitiko dėl to, kad nebuvo laikomasi šioje vartotojo instrukcijoje aprašytų saugaus darbo taisyklių arba dėl taisyklių nepaisymo instaliuojant, naudojant, prižiūrint bei remontuojant šio dokumento viršelyje pavaizduotą produktą arba atitinkamus jo priedus.

Esant specifinėms darbo sąlygoms arba naudojant ypatingus priedus, gali prireikti papildomų saugumo priemonių. Jei naudojantis produktu kyla nors koks potencialus pavojus, nedelsdami kreipkitės į tiekėją.

**Produkto vartotojas yra visiškai atsakingas už savo šalyje galiojančių saugaus darbo instrukcijų bei taisyklių laikymąsi.**

**Vadovaukitės visomis saugaus darbo instrukcijomis ir taisyklėmis, kurios taikomos dirbant su suvirinimo įranga.**

## Vartotojo instrukcija

- Kiekvienas asmuo, dirbantis su šiuo produktu arba aptarnaujantis jį turi būti susipažinęs su šios vartotojo instrukcijos turiniu ir privalo griežtai juo vadovautis. Vadovai turi supažindinti personalą su šios vartotojo instrukcijos turiniu bei stebėti, kad būtų laikomasi visų instrukcijų ir nurodymų.
- Negalima keisti šios instrukcijos 4 dalyse aprašytų darbų nuoseklumo.
- Vartotojo instrukcija visada turi būti kartu su produktu.

## Produkto piktogramos ir instrukcijos (jei tokios yra)

- Ant produkto esančios piktogramos, įspėjimai ir nurodymai yra saugaus darbo priemonių dalis. Jų negalima uždengti ar nuimti. Jos turi būti matomos ir įskaitomos visą produkto tarnavimo laiką.
- Pažeistas arba neįskaitomas piktogramas, įspėjimus ir nurodymus nedelsdami pakeiskite.

## Vartotojai

- Šis produktas yra skirtas tik igaliojamiems, apmokytiems ir kvalifikuotiems vartotojams. Laikiniai dirbantys arba besimokantys dirbti su produktu asmenys gali dirbti tik prižiūrimi kvalifikuotų inžinierių, kurie yra visiškai už juos atsakingi.

## Naudojimas pagal tikslią paskirtį<sup>1</sup>

Produktas buvo sukurtas tam, kad ištrauktų žalingas dujas ir dūmus, išsiskiriančius įprasto suvirinimo proceso metu. Jei produktas naudojamas kitiems tikslams, tai reiškia, kad jis naudojamas ne pagal tikslią paskirtį. Gamintojas neprisiima jokios atsakomybės dėl pažeidimų ar susižalojimų naudojant produktą ne pagal tikslią paskirtį. Produktas pagamintas laikantis naujausių standartų ir galiojančių saugaus darbo taisyklių. Eksploatuoti galima tik techniškai nepriekaištingos būklės produktą pagal jo tikslią paskirtį, būtina vadovautis vartotojo instrukcija.

## Techninės sąlygos

- Vartotojo instrukcijoje aprašytų techninių sąlygų negalima keisti.

## Apsaugos priemonės

- Visos apsaugos priemonės turi būti tinkamai uždėtos. Jas gali nuimti tik kvalifikuoti ir igaliooti serviso inžinieriai tik tada, kai produktą reikia remontuoti arba prižiūrėti.
- Negalima produkto eksploatuoti, jei neuždėtos ar nepilnai uždėtos apsaugos priemonės, arba jos yra pažeistos.
- Būtina reguliariai tikrinti apsaugos priemones, kad jos tinkamai funkcionuotų. Jei reikia, būtina nedelsiant jas keisti.

## Modifikacijos

- Produkto (arba jo dalių) negalima modifikuoti.

## Naudojimas



### ĮSPĖJIMAS

Gaisro pavojus! Niekada nenaudokite šio produkto degioms, įkaitusioms arba degančioms dalelėms, kietiems kūnams arba skysčiams ištraukti. Niekada nenaudokite šio produkto agresyviems (pvz. druskos rūgštis) garams ištraukti.

Jei produktas naudojamas kartu su šios vartotojo instrukcijos įžangoje paminėta įranga (žr. "Susijusi dokumentacija"), būtina vadovautis taip pat ir šios įrangos dokumentacijoje aprašytomis saugaus darbo taisyklėmis.

- Apžiūrėkite produktą ir patikrinkite, ar jis nėra pažeistas. Įsitinkite, kad funkcionuoja apsaugos priemonės.
- Patikrinkite darbo vietą. Neleiskite pašaliniams asmenims būti darbo aplinkoje.
- Saugokite produktą nuo vandens ir drėgmės.
- Vadovaukitės sveika nuovoka. Išlikite budrus ir

1. "Naudojimas pagal tikslią paskirtį" EN 292-1 yra apibūdinamas kaip naudojimas pagal gamintojo nurodytą šio techninio produkto pritaikymą - įskaitant produkto aprašymus reklaminiuose prospektuose. Abejonės atveju apie paskirtį galima spręsti iš techninio produkto konstrukcijos, modelio ir veikimo. Tai laikoma normalia paskirtimi. Įrenginio eksploatavimas jo tikslią paskirties ribose taip pat reiškia, kad būtina vadovautis vartotojo instrukcija.



- susikonscentruokite į darbą. Nesinaudokite produktu, jei esate pavargę, išgėrę alkoholinių gėrimų ar vaistų.
- Žiūrėkite, kad patalpa būtų pastoviai ir pakankamai vėdinama. Tai ypač taikytina uždarams erdvėms.
  - Nestatykite produkto ties įėjimais ir išėjimais, nes jų gali prireikti avarinėms tarnyboms.
  - Užtikrinkite, kad dirbtuvėje būtų pakankamai sertifikuotų gesintuvų.
  - Niekada nenaudokite produkto aplinkoje, kur yra sprostančių bei degių medžiagų jų dūmams nutraukti.
  - Negalima pakartotinai naudoti oro, kuriame yra chromo, nikelio, berilio, kadmio, švino ir kt. sveikatai pavojingų medžiagų. Tokį orą būtina išleisti už cecho ribų.
  - Nenaudokite šio produkto dažų dalelytėms nutraukti.
  - Nenaudokite šio produkto nutraukti dūmams, kuriuose yra šarmų arba rūgščių.

### Servisas, priežiūra ir remontas



Šioje vartotojo instrukcijoje aiškiai atskirta einamoji produkto priežiūra ir remonto darbai, kuriuos turi atlikti pats vartotojas ir tie, kuriuos gali atlikti išskirtinai tik gerai apmokyti ir įgalioti serviso inžinieriai.

- Sekite šioje instrukcijoje nurodytus techninės priežiūros intervalus. Laiku neatlikus priežiūros darbų, gali brangiai kainuoti remonto darbai ir taisymas, bei gali nebegalioji garantija.
- Visuomet naudokite tik gamintojo nurodytus įrankius, dalis, medžiagas, tepalus ir serviso techniką. Niekada nenaudokite susidėvėjusių įrankių ir niekada jų nepalikite ant produkto arba jo viduje.
- Serviso, priežiūros arba remonto metu nuimtos apsaugos priemonės, pabaigus šiuos darbus, turi būti nedelsiant vėl uždėtos. Būtina įsitikinti, kad jos vėl tinkamai funkcionuoja.

## PANAUDOTI PRODUKTAI IR APLINKA



### ĮPAKAVIMO MEDŽIAGOS

Įpakavimo tikslas yra transportavimo metu apsaugoti produktą. Įpakavimo medžiagos, kurias galima pakartotinai panaudoti:

- (gofruotas) kartonas
- polieteno folija
- neapdorota mediena

Nemeskite įpakavimo medžiagų kartu su pramoninėmis atliekomis, bet pasiteiraukite savo savivaldybės aplinkos apsaugos skyriaus, kur būtų galima perdirbti šias medžiagas

### Produktas

Produktuose, kuriuos jūs norėsite perdirbti, dar gali būti likę vertingų medžiagų. Nemeskite produkto kartu su pramoninėmis atliekomis, bet pasiteiraukite savo

savivaldybės aplinkos apsaugos padalinio apie galimybę ją pakartotinai panaudoti arba saugiai perdirbti.

# 1 TECHNINĖS SĄLYGOS

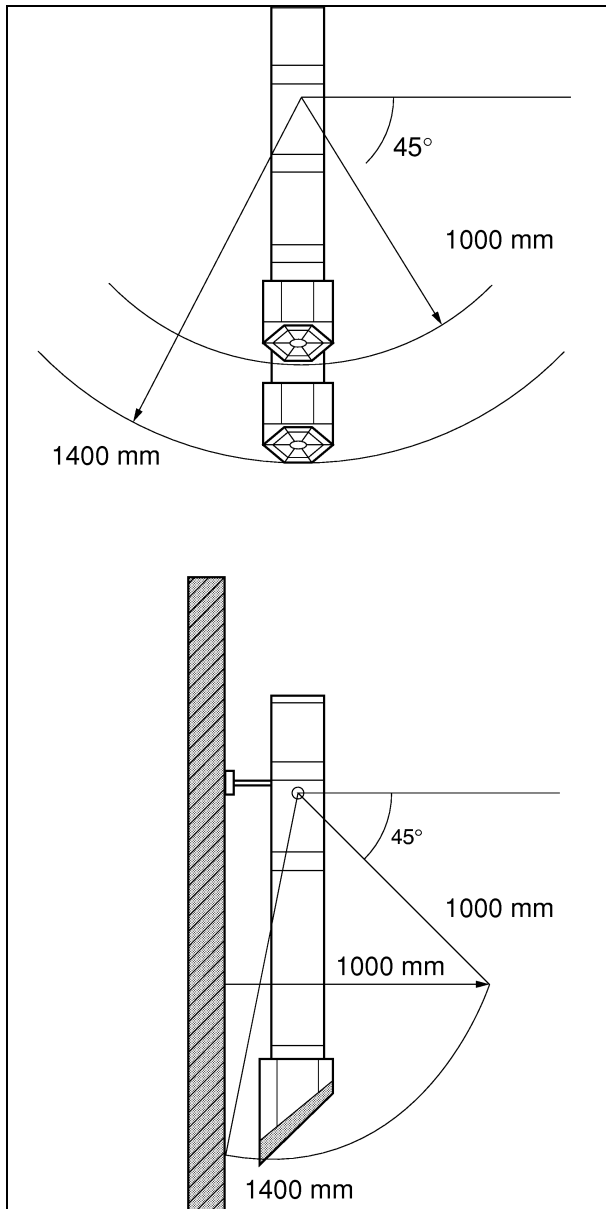

1.1

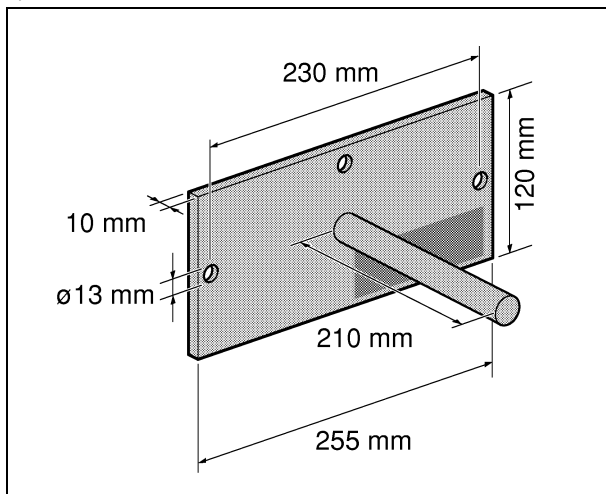

1.2

## 1.1 Bendras apibūdinimas

Grynasis svoris	7 kg
Nominalus rankovės skersmuo	203 mm
Rekomenduojamas nutraukimo našumas	600 – 1600 m <sup>3</sup> /h

## 1.2 Rankovės matmenys ir pasiekiamumas

- Žr. 1.1 pav.

## 1.3 Kronšteino matmenys

- Žr. 1.2 pav.

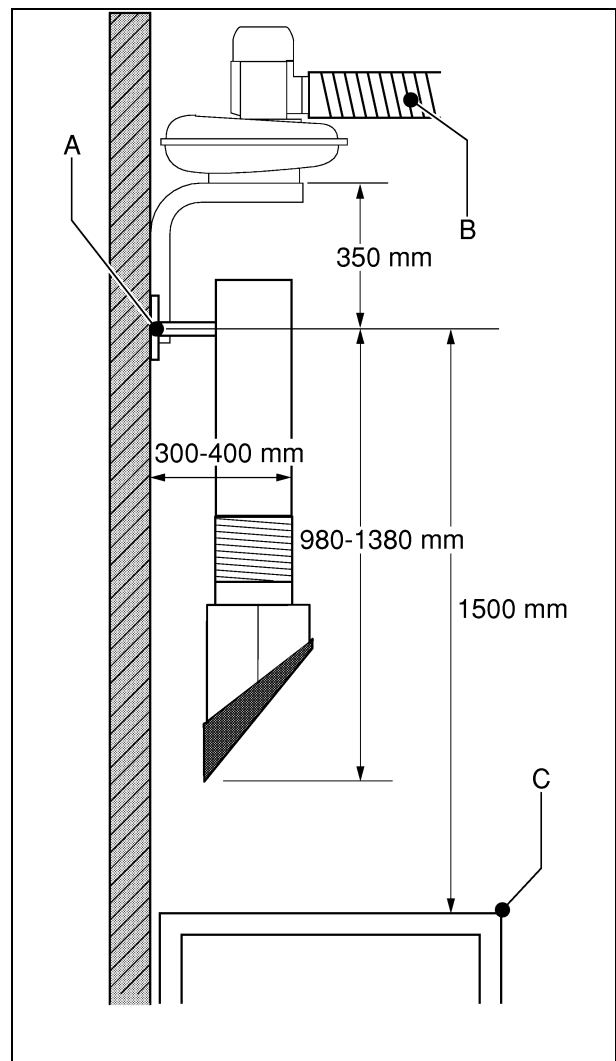

1.3

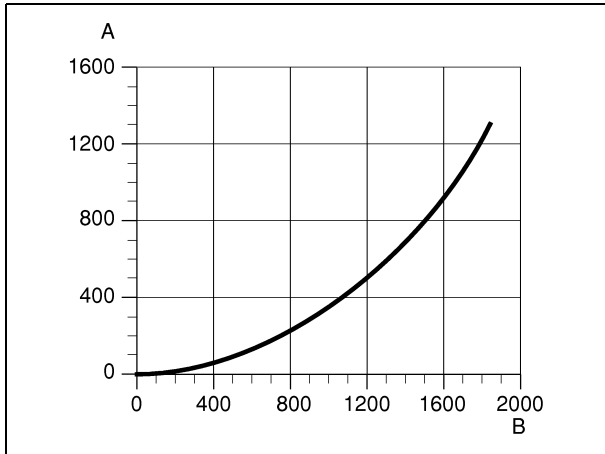

1.4

#### 1.4 Tvirtinimo aukštis

- Žr. 1.3 pav.

#### 1.3 pav.:

- A Kronšteinas
- B Ortakis (ø 203 mm)
- C Darbastalis

#### 1.5 Slėgio kritimas

- Žr. 1.4 pav.

#### 1.4 pav.:

- A Statinis slėgis (Pa)
- B Oro srovė (m³/h)

#### 1.6 Aplinkos sąlygos

Min. darbo temperatūra	5° C
Maks. darbo temperatūra	45° C
Maks. reliatyvus drėgnumas	80%

## 2 BENDRAS APIBŪDINIMAS

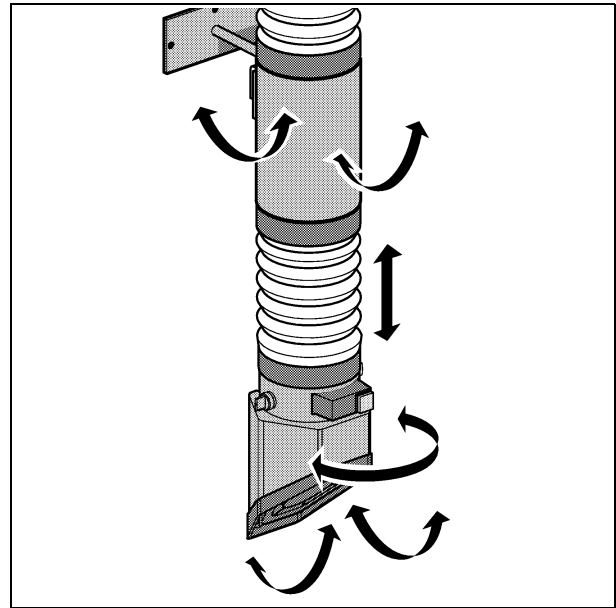

2.1

#### 2.1 Bendras apibūdinimas

Teleskopinė nutraukimo rankovė buvo specialiai sukurta nutraukti žalingus dūmus ir dujas, kurios išsiskiria dažniausiai naudojamų suvirinimo procesų metu. Teleskopinės konstrukcijos (rankovę galima prailginti virš 400 mm) ir unikalaus besisukančio gaubto dėka nutraukimo rankovė yra lengvai valdoma. Tai leidžia pritaikyti jos pasiekiamumą pagal konkrečius vartotojo poreikius. Žr. 2.1 pav. ir 1 skyrių.

Nutraukimo rankovę galima tiesiai jungti prie ortakių arba per du kronšteinus (TNB) ir nutraukimo ventiliatorių (FAN 14/28). Žr. 3 skyrių. Papildomai į nutraukimo rankovę galima įmontuoti darbinę lempą (WL) ir automatinio START/STOP įtaisą (AST). Apie tai skaitykite atitinkamose instrukcijose.

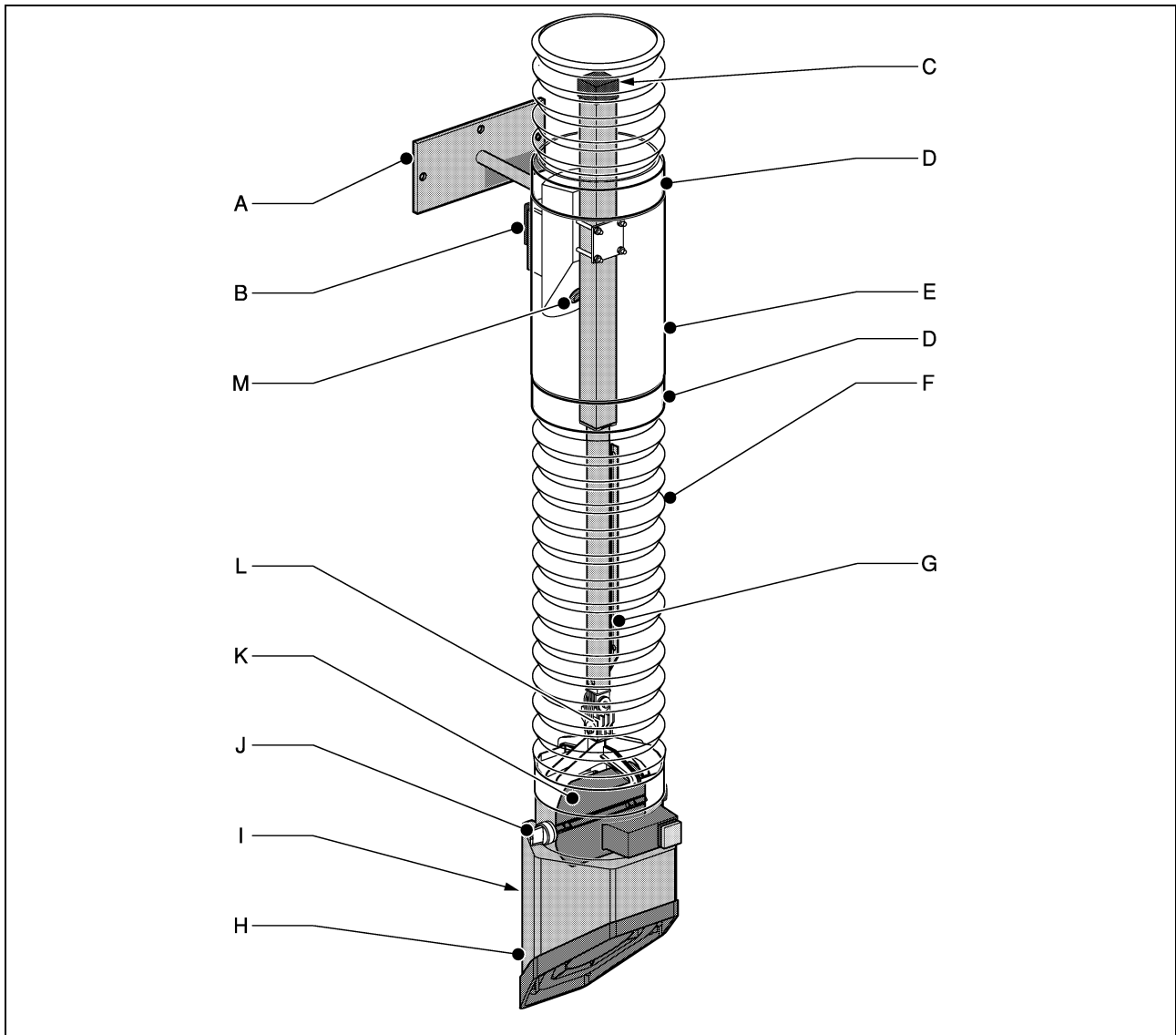

2.2

užterštą orą į valymo įtaisą (su filtru) arba tiesiai į lauką.

Nutraukimo rankovę sudaro keletas pagrindinių komponentų (žr. 2.2 pav.):

### 2.2 pav.:

- A kronšteinas
- B besisukantis šarnyras
- C trinties reguliavimo varžtas
- D įvorė
- E rankovės sekcija
- F lanksti žarna
- G teleskopinė kreipiančioji
- H nutraukimo gaubtas
- I rankena
- J sukama rankenėlė droselinio vožtuvo valdymui
- K droselinis vožtuvas
- L gaubto šarnyras
- M tarpinė

Kiekvienoje nutraukimo rankovėje yra droselinis vožtuvas (2.2K pav.), kurį galima valdyti sukamąja rankenėle (2.2J pav.). Droselinis vožtuvas dažniausiai naudojamas tada, kai keletas nutraukimo rankovių yra sujungta į vieną liniją. Tokioje kombinacijoje droselinio vožtuvo uždarymas apsaugo nuo brangiai kainuojančio pašildyto oro nuostolių.

## 2.2 Funkcinis aprašymas

Nutraukti suvirinimo dūmai pro nutraukimo gaubtą (2.2H pav.) patenka į nutraukimo rankovę. Ji išmeta

### 3 INSTALIAVIMAS

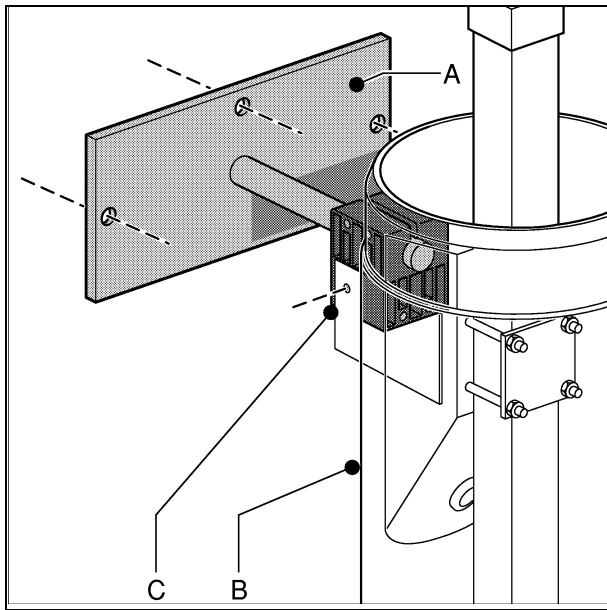

3.1

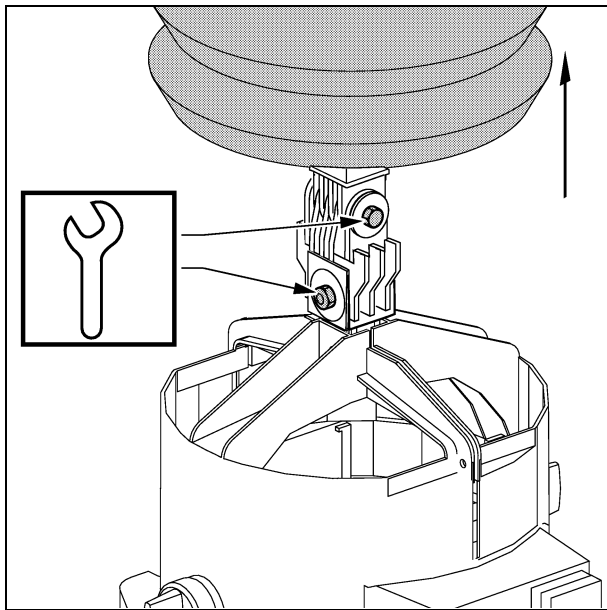

3.2

#### 3.1 Išpakavimas

- Patikrinkite, ar pilna produkto pakuotė. Į ją įeina:
  - kronšteinas
  - rankovės sekcija su nepriveržtu nutraukimo gaubtu
  - dvi lanksčios žarnos (gaubto šarnyriui ir prijungimui prie ortakio)
  - keturios įvorės
  - vartotojo instrukcija
  - išskaidytas vaizdas

Jei trūksta kokių nors dalių arba jos yra sugadintos, nedelsdami apie tai praneškite tiekėjui.

#### 3.2 Kronšteino tvirtinimas prie sienos



Jei T-Flex rankovė bus integruojama į sistemą, kurią sudaro du ant sienos tvirtinami kronšteinais (TNB) ir nutraukimo ventiliatorius (FAN 14/28), kronšteinus ir ventiliatorių reikia prijungti pirmiau. Apie tai skaitykite atitinkamose instrukcijose.



#### **ATSARGIAI!**

Prieš tvirtindami ant sienos T-Flex rankovės kronšteiną įsitikinkite, kad siena yra pakankamai tvirta. T-Flex rankovės svorį žr. 1 skyriuje. Gręždami skyles, atkreipkite dėmesį, kur praeina dujų, vandens ir elektros linijos.

- Kronšteiną (3.1A pav.) ant sienos tvirtinkite rekomenduojamajame aukštyje. Žr. 1 skyrių. Tvirtinimui naudokite tris pleištus M8 x 75 x 80.
- Pritvirtinkite visą rankovės sekciją (3.1B pav.) su besisukančiu šarnyru (3.1C pav.).
- Jei nutraukimo rankovėje yra WL lempa arba AST (START/STOP) įtaisas, reikia prijungti maitinimo kabelį (NCW 11). Apie tai skaitykite atitinkamoje instrukcijoje.

#### 3.3 Gaubto šarnyro trinties reguliavimas

- Patikrinkite gaubto šarnyro veikimą. Trinti tikrinkite reguliuodami varžtą ir veržlę, kurie yra ant plastikinio kištuko. Žr. 3.2 pav. Į tą pusę atlenkite įvorę ir įtraukite lanksčią žarną.
- Jei nutraukimo gaubte yra WL lempa arba AST (START/STOP) įtaisas, reikia prijungti maitinimo kabelį (NCW 11). Apie tai paskaitykite atitinkamoje instrukcijoje.
- Šią nutraukimo rankovės dalį gerai užsandarinkite, t.y. apgaubkite lanksčią žarną apie gaubto šarnyrą ir uždėkite įvoves.

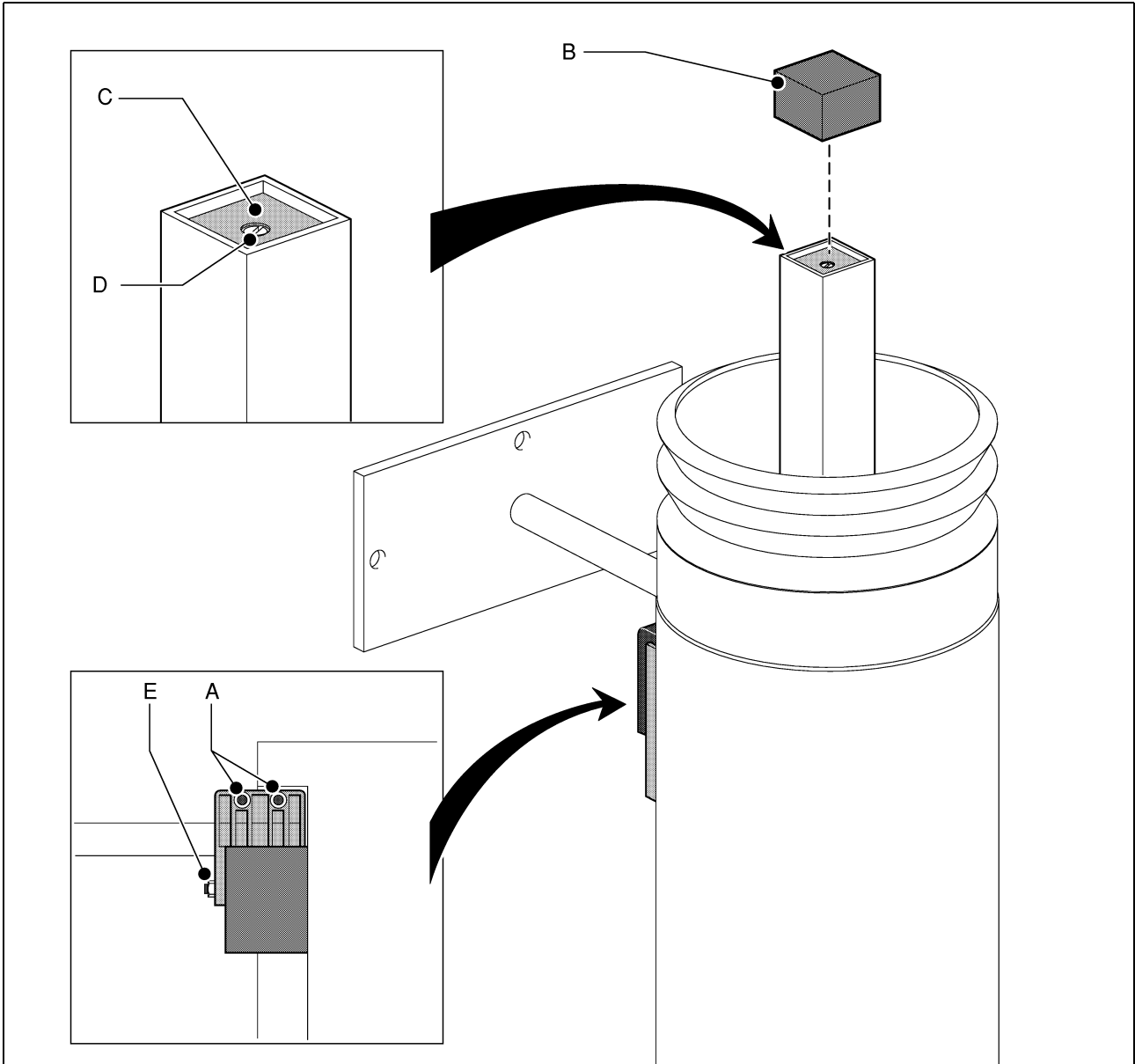

3.3

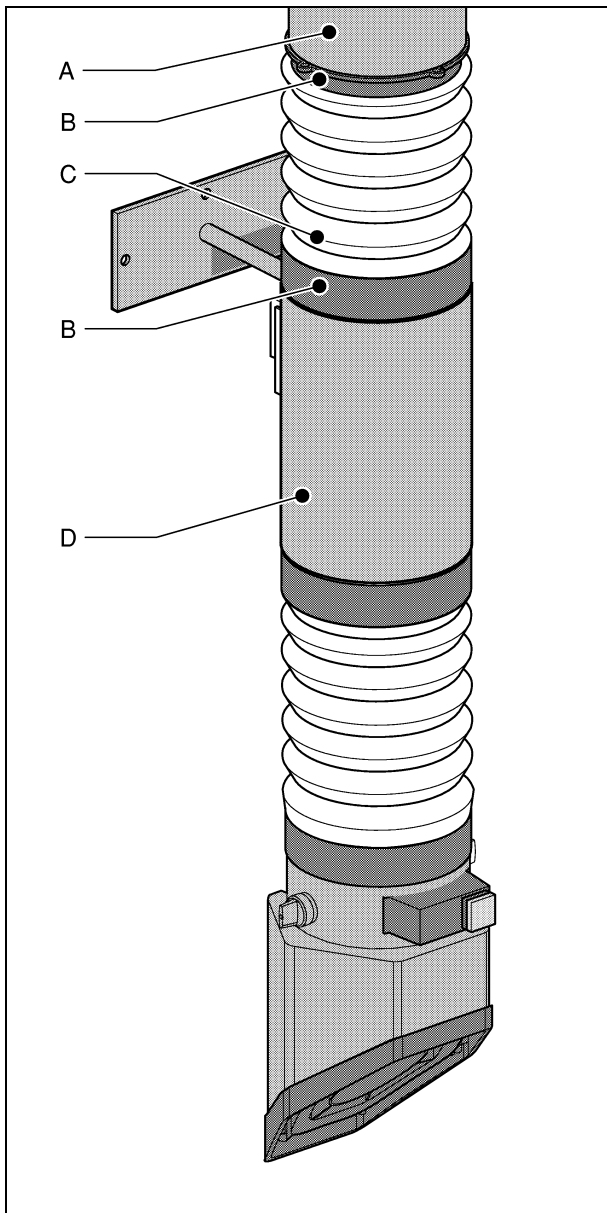

3.4

### 3.4 Besisukančio šarnyro trinties reguliavimas

- Judėjimo į šoną trintį reguliuokite varžtais ir veržlėmis (3.3A pav.). Reguliuodami vadovaukitės asmenine patirtimi.
- Judėjimo pirmyn ir atgal trintį reguliuokite varžtais ir veržlėmis (3.3E pav.). Reguliuodami vadovaukitės asmenine patirtimi.

### 3.5 Teleskopinio judėjimo reguliavimas

- Nuimkite juodą dangtį (3.3B pav.). Pasukite trinties reguliavimo varžtą (3.3D pav.).

Pasukus prieš laikrodžio rodyklę:	Trintis padidėja
Pasukus pagal laikrodžio rodyklę:	Trintis sumažėja



Sukdami trinties nustatymo varžtą prieš laikrodžio rodyklę stebėkite, kad varžto galvutė niekada neišsikištų iš juodo plastikinio paviršiaus (3.3C pav.).

### 3.6 Nutraukimo rankovės užsandarinimas

- Įdėkite likusią lanksčią žarną (3.4C pav.) tarp rankovės sekcijos (3.4D pav.) ir ortakio (3.4A pav.). Užtvirtinimui naudokite įvoves (3.4B pav.).
- Per visą rankovės ilgį patikrinkite, ar ji gerai užsandarinta.

## 4 NAUDOJIMAS

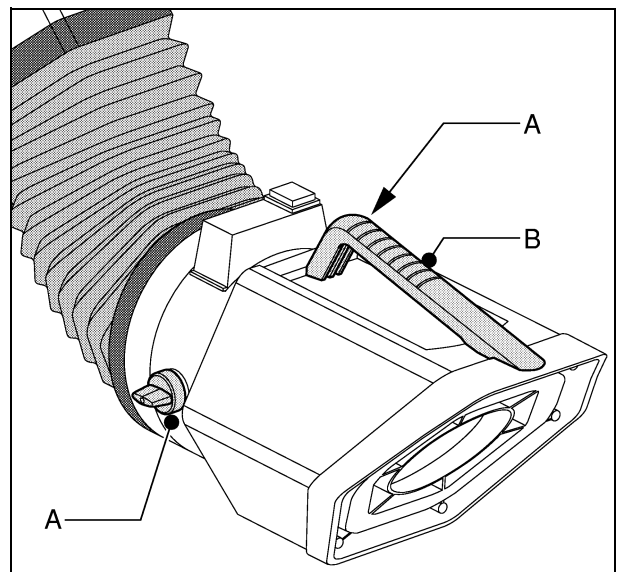

4.1



### ATSARGIAI!

Prieš naudodami produktą, įdėmiai perskaitykite saugaus darbo taisykles.

### 4.1 Valdymas

- Žr. 4.1 pav.

#### 4.1 pav.:

- A Sukama rankenėle, kuria reguliuojamas droselinis vožtuvas.
- B Rankena, padedanti nustatyti tikslią nutraukimo rankovės ir nutraukimo gaubto padėtį.

### 4.2 Naudojimas

- Nustatykite nutraukimo gaubtą norimoje padėtyje, apytiksliai 0,4 – 0,8 m atstumu nuo taršos šaltinio.
- Jei reikia, įjunkite darbinę lempą (jei ji yra).
- Įjunkite nutraukimo sistemą. Apie tai pasiskaitykite atitinkamoje instrukcijoje.

## 5 PRIEŽIŪRA

Šis produktas buvo sukurtas taip, kad be problemų ilgai funkcionuotų reikalaujamas tik minimalios priežiūros. Šiame skyriuje aprašyti keli paprasti reguliarios priežiūros ir valymo veiksmai. Jei reguliariai juos atliksite, atsargiai elgsitės su įranga, visas kilusias problemas laiku nustatysite ir išspręsite ir nesugadinsite nutraukimo rankovės.

Nurodyti priežiūros intervalai gali skirtis priklausomai nuo specifinių darbo ir aplinkos sąlygų. Todėl šalia nurodytos periodinės priežiūros rekomenduojama kartą per metus kruopščiai apžiūrėti visą įrenginį. Dėl šių darbų kreipkitės į tiekėją.



### ĮSPĖJIMAS

Laiku neatlikus priežiūros darbų gali kilti gaisras.



### ĮSPĖJIMAS

Visų pirma perskaitykite šios instrukcijos pradžioje surašytas priežiūros taisykles.

Priežiūros darbus, lentelėje pažymėtus [1], gali atlikti pats vartotojas; kitus priežiūros darbus privalo atlikti tik kvalifikuoti meistrai.

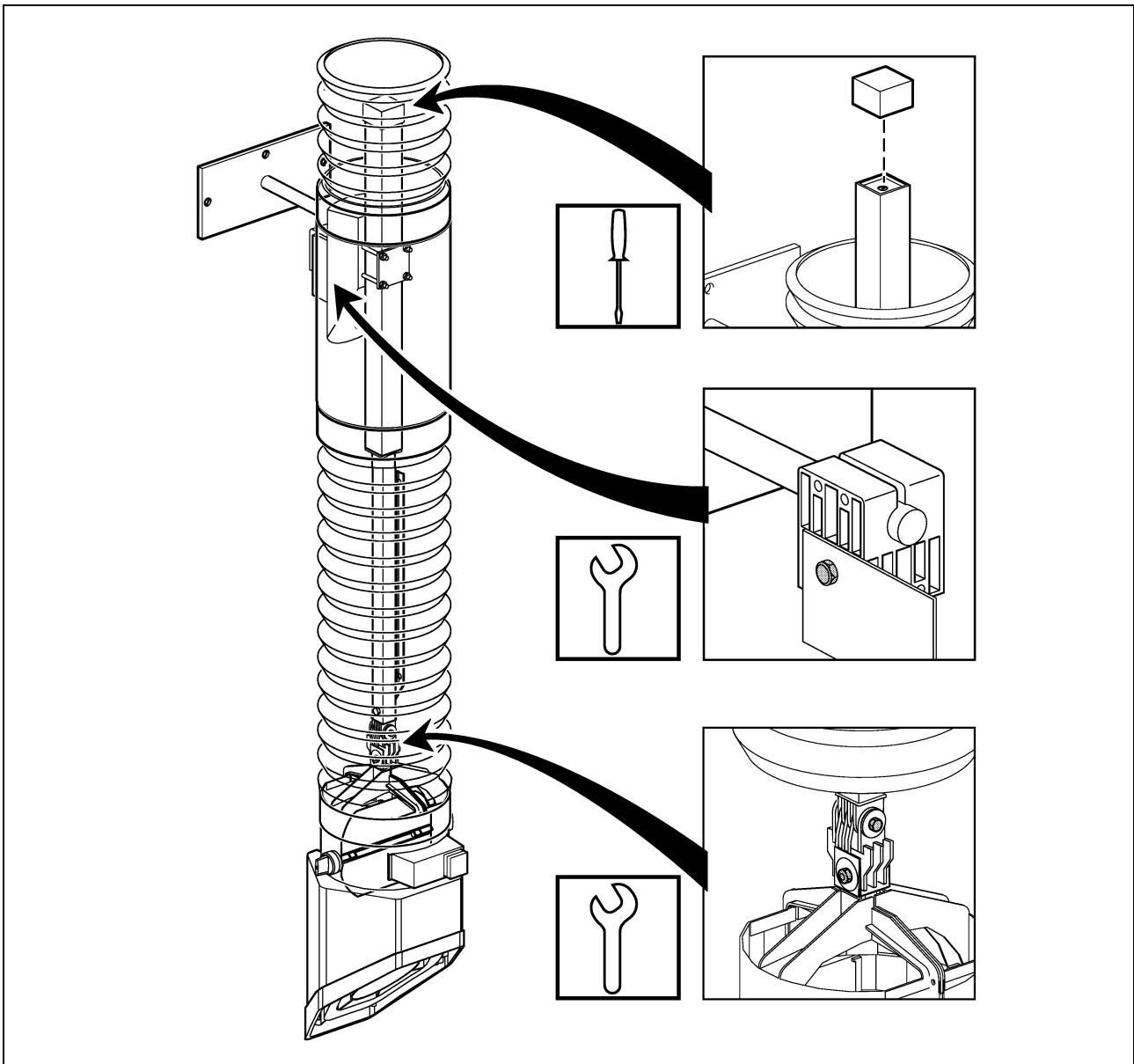



Veiksmas	kas 3 mėn.	kas 12 mėn.
Patikrinkite nutraukimo rankovės išorę ir nestipriomis valymo priemonėmis nuvalykite ją.	X <sup>[1]</sup>	
Patikrinkite lanksčias žarnas, ar jos nėra pažeistos arba įtrūkusios. Jei reikia, jas pakeiskite.		X <sup>[1]</sup>
Patikrinkite nutraukimo rankovės vidų ir jį kruopščiai išvalykite.		X <sup>[1]</sup>
Patikrinkite besisukančio šarnyro veikimą. Jei reikia, sureguliuokite trintį. Žr. 3 skyrių ir pav.	X <sup>[1]</sup>	
Patikrinkite gaubto šarnyro veikimą. Jei reikia, sureguliuokite trintį. Žr. 3 skyrių ir pav.		X <sup>[1]</sup>
Patikrinkite teleskopinį judėjimą. Jei reikia, sureguliuokite. Žr. 3 skyrių ir pav.	X <sup>[1]</sup>	
Patikrinkite droselinio vožtuvo veikimą.		X <sup>[1]</sup>

## 6 GEDIMŲ NUSTATYMAS

Jei įrenginys neveikia arba jo darbas yra sutrikęs, žiūrėkite lentelėje surašytas gedimus, kuriuos galite ištaisyti patys (\*). Jei to neįmanoma padaryti, kreipkitės į kvalifikuotą serviso meistrą.



Daug problemų, surašytų lentelėje, gali sukelti prijungtos įrangos defektai. Šioje instrukcijoje aprašytos problemos ir sprendimai tiesiogiai susiję su nutraukimo rankove.



### ATSARGIAI!

Pirmiausia perskaitykite šios vartotojo instrukcijos pradžioje surašytas remonto instrukcijas.

Problema	Priežastis	Sprendimas
Nutraukimo rankovė nesubalansuota.	Per didelė arba nepakankama trintis (senėjimas).	Sureguliuokite besisukančio šarnyro trintį. Žr. 3 skyrių.
Nepakankamas teleskopinis judėjimas.	Per didelė arba nepakankama trintis (senėjimas).	Trinties reguliavimo varžtu nustatykite trintį. Žr. 3 skyrių.
Nesubalansuotas nutraukimo gaubtas.	Per didelė arba nepakankama trintis (senėjimas).	Sureguliuokite trintį, pasukdami varžtą ir veržlę, esančią ant plastikinio kištuko. Žr. 3 skyrių.
Nepakankamas nutraukimo našumas.	Uždarytas droselinis vožtuvas.	Atidarykite droselinį vožtuvą.
	Įplyšusios arba per laisvai uždėtos lanksčios žarnos(-a).	Sutaisykite arba pakeiskite lanksčias žarnas(-a).
	Įtrūkusios įvorės(-ė).	Sutaisykite arba pakeiskite įvoves(-ė).
	Įtraukiamas netinkamas oras.	Patikrinkite arba pakeiskite užsandinimo medžiagas.

## 7 ATSARGINIŲ DALIŲ UŽSAKYMAS

Produkto atsarginės dalys yra parodytos išskaidytame vaizde.

- Užsakymą atsarginėms dalims pateikite produkto tiekėjui. Nurodykite:

- produkto pavadinimą, maitinimo įtampą ir serijos numerį (žr. identifikacinę plokštelę),
- atsarginės dalies prekės numerį
- apibūdinkite
- nurodykite kiekį

---

#### 全ての権利の保有

製造者の文書による同意がない場合には、本書のいかなる部分も、印刷、写真複写、マイクロフィルムあるいは他の方法により、複写または出版することを固くお断り致します。本制限事項は、関連する図面や図表にも適用されます。

本書に記載されている項目は、弊社、顧客の便宜のために収集されているものです。本書の各項目は、発行時に弊社が理解している構造材料特性や作業方法に関する一般的データに基づいていますので、随時、変更または修正の可能性があります。従って、弊社は変更または修正する全ての権利を当然ながら保有しています。

本出版物の注意事項は、本書の表紙に記載されている製品の設置、使用、保守及び修理の指針としてのみご使用ください。

---

本製品のご使用の前には、本書を熟読し内容を理解してください。必ず、本書は製品の近くに保管してください。

# 目次

はじめに .....	2
製品の識別 .....	2
安全注意事項と警告 .....	3
使用済み製品と環境 .....	4
<b>1 技術仕様</b> .....	<b>5</b>
1.1 概要 .....	5
1.2 寸法とアームのリーチ .....	5
1.3 壁取付けブラケットの寸法 .....	5
1.4 取付け高さ .....	6
1.5 許容使用条件 .....	6
<b>2 概要説明</b> .....	<b>7</b>
2.1 概要説明 .....	7
2.2 機能説明 .....	8
<b>3 設置</b> .....	<b>9</b>
3.1 梱包からの取出し .....	9
3.2 壁取付けブラケットの取付け .....	9
3.3 フードヒンジの摩擦調整 .....	9
3.4 回転ヒンジの摩擦調整 .....	11
3.5 伸縮動作の調整 .....	11
3.6 吸引アームの密閉シール .....	11
<b>4 使用</b> .....	<b>11</b>
4.1 使用 .....	11
<b>5 保守</b> .....	<b>12</b>
<b>6 トラブルシューティング</b> .....	<b>14</b>
<b>7 スペアパーツの注文</b> .....	<b>14</b>

## はじめに

### 本取扱説明書の使用

本取扱説明書は、本書の表紙に記載されている製品を安全に設置、使用、保守及び修理できるように、十分に訓練を受け、また認定された使用者が作業時に参照することを目的としています。

### 絵表示と記号

本書では以下の絵表示と記号を使用しています。



作業および処置を簡単に行なうための指示と推奨事項。



#### 注意！

十分に注意して実施しない場合には、製品、設備や環境を損なう可能性がある手順。



#### 警告

十分に注意して実施しない場合には、製品を損傷したり、重大な人身障害が発生する可能性がある手順。



#### 警告

引火性、発火性、可燃性の固体、液体物質には使用しないでください。溶接以外のヒューム（塩酸等）の吸引には、決して使用しないでください。

### 関連文書

以下の関連文書も併せて参照してください。

- － 0507434010/NMB/TNB
- － 0507230010/WL-AST
- － 0507360010/NCW4 NCW11
- － 0507210010/ファン28

### 取扱説明書番号

本取扱説明書の番号は4つの部分から構成されています。

- － 1部：品番
- － 2部：製品名
- － 3部：発行年月
- － 4部：バージョン

### 図による説明

機種やバージョンが広範囲にわたっていますので、異なるバージョン全てを表示して説明するには無理があります。しかし、本書の表紙に記載されている製品の基本的作動原理は明確に表示し、理解できるようにしています。

### サービスについて

本取扱説明書に記載されていない特殊な調整、保守あるいは修理作業に関するサービスについては、本製品の販売店にご相談ください。御相談の際には、

- － 製品名
  - － シリアル番号
- を御連絡ください。

これらの仕様は主銘板に記載されています。

### 製品の識別

主銘板（図0.01）には、以下の項目が含まれています。

#### 図0.01：

A シリアル番号

B 製品名



図 0.01

## 安全注意事項と警告

### 概要

本取扱説明書の注意事項を守らない場合、または本製品の設置、使用、保守や修理中の注意事項を守らない場合に発生する製品の損傷あるいは人身事故に対しては、製造者は一切の責任を負いません。

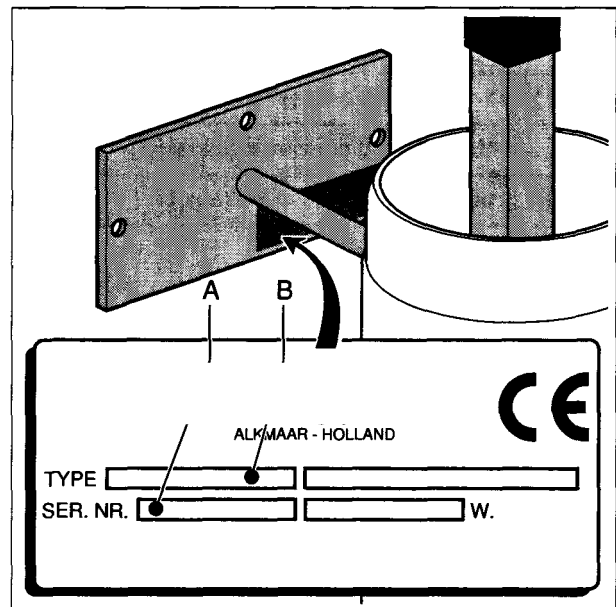
特定作業条件または使用アクセサリによっては、さらに安全上の注意が必要な場合があります。本製品の使用時に、危険な可能性がある場合には、直ちに販売元に連絡してください。

**安全規則及び法令を遵守してください。**

**溶接機器の取扱いに適用される安全上の注意事項及び規則についても遵守してください。**

### 取扱説明書

- ・ 本製品に関して、あるいは本製品を使用して作業する全ての方は、本取扱説明書の内容を熟知し、本書の注意事項を厳守してください。
- ・ 作業を実施する工程の順序を変更しないようにしてください。
- ・ 必ず、本製品の近くに本取扱説明書を保管してください。

### 製品に関する絵表示と注意事項（表示されている場合）

- ・ 製品に取付けられている絵表示、警告及び注意事項は決して取外さないでください。
- ・ 絵表示、警告や注意事項が損傷したり、判読できなくなった場合には、直ぐに交換または修理してください。

### 使用目的<sup>1)</sup>

本製品は、溶接作業中の有害ガスや気体を吸引するために設計されています。他の目的に本製品を使用することにより発生した損傷や傷害に対しては、製造者は一切の責任を負いません。使用目的及び本取扱説明書に記載されている注意事項に従って、本製品をご使用ください。

### 安全機器

- ・ 全ての安全機器は、正確に取付けてください。保守及び修理作業は熟練サービス技術者以外に行わないでください。
- ・ 安全機器が一部しか作動しない、または故障している場合には、直ちに修理してください。
- ・ 適切に機能しているか、定期的に確認してください。

### 変更

- ・ 製品に使用している部品の変更は行わないでください。

## 使用



### 警告

引火性、発火性、可燃性の固体、液体物質には使用しないでください。溶接以外のヒューム（塩酸等）の吸引には、決して使用しないでください。

本製品を使用する場合には、関連する製品の安全注意事項も遵守してください。

- ・ 本製品を点検し、損傷していないか確認してください。安全機器の機能を確認してください。
- ・ 動作環境を確認してください。
- ・ 水や湿気から製品を保護してください。
- ・ 非常用出入り口の前には、本製品を設置しないでください。
- ・ 爆発性物質またはガスの吸引用に本製品を使用しないでください。
- ・ クローム、ニッケル、ベリウム、カドミウムや鉛などの粒子を含んだヒュームダストは法令に従って処理してください。
- ・ オイルミストやペイント霧及び多量の油分を含んだヒュームの吸引には本製品を使用しないでください。
- ・ アルカリまたは酸を含んだガスの吸引には本製品を使用しないでください。

### 整備、保守及び修理



本取扱説明書では、使用者が実施しなければならない整備、保守及び修理と、熟練サービス技術者が実施しなければならない整備・保守等を明確に区別しています。

- ・ 本取扱説明書に記載されている定期点検期間を守ってください。
- ・ 整備、保守、または修理のために取外した安全機器は、作業が終了すると直ぐに元に戻して、正常に作動することを確認してください。

## 使用済み製品と環境



### 梱包材料

梱包材料は、以下の材質を含んでいて、これらは再利用が可能なものです。

- － 段ボール（箱）
- － ポリエチレンフィルム
- － 未処理の木材

# 1 技術仕様



図 1.01



図 1.02

## 1.1 概要

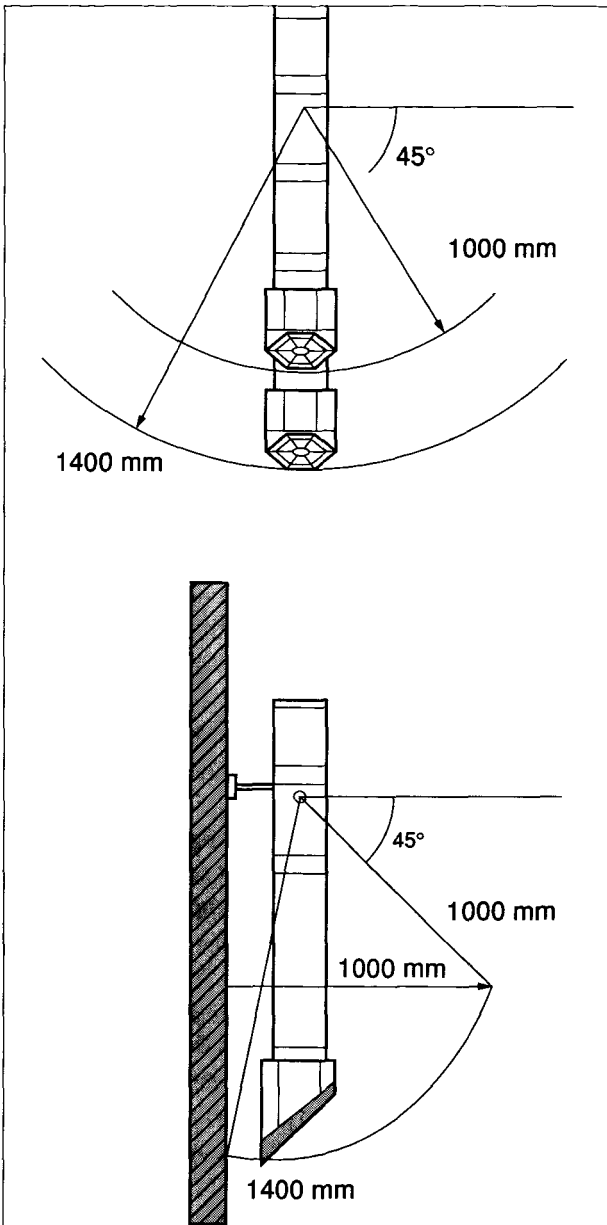
正味重量	7 kg
呼びアーム径	203 mm
推奨吸引能力	600~1,600 m <sup>3</sup> /h

## 1.2 寸法とアームのリーチ

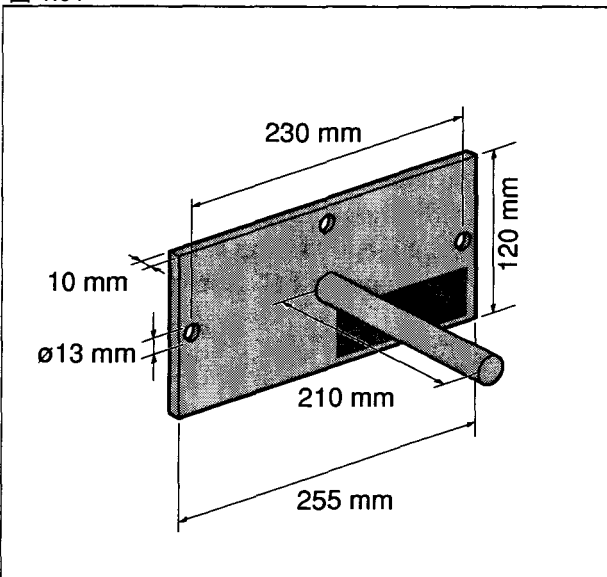
- ・ 図1.01を参照してください。

## 1.3 壁取付けブラケットの寸法

- ・ 図1.02を参照してください。



図 1.03

#### 1.4 取付け高さ

- ・ 図1.03を参照してください。

図1.03 :

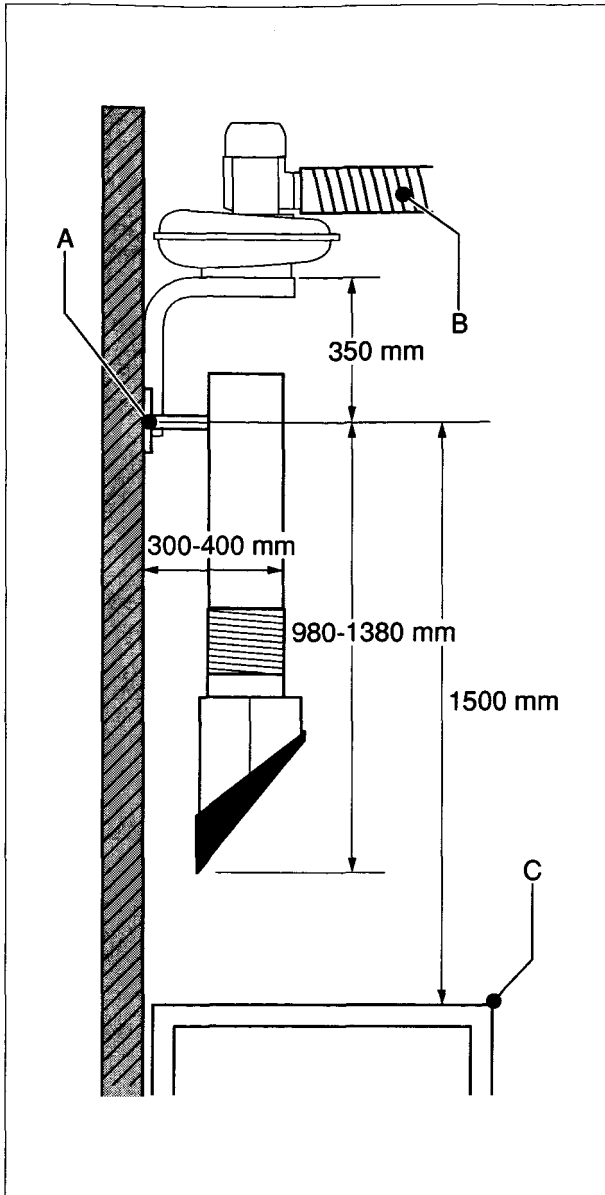
- A 壁取付けブラケット
- B エアードクト (φ203mm)
- C 作業台

#### 1.5 許容使用条件

最低使用温度	5°C
最高使用温度	45°C
最高相対湿度	80%



図 1.04



## 2 概要説明

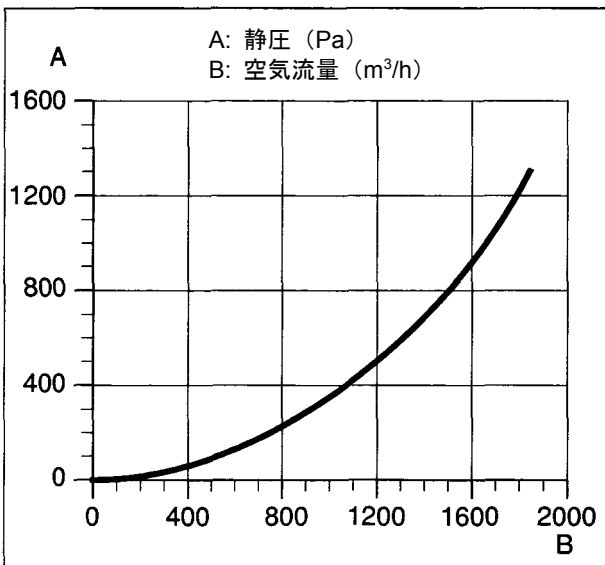

図 2.01

### 2.1 概要説明

本アームは、伸縮構造（アームは400mm以上伸びます）と回転フードの独自の構造により、使用者が要望する作業エリアへ簡単に操作できます。図2.01と1章を参照してください。

本アームは、エアーダクトや、直接、または壁取付けブラケットを使って、ファン（FAN28）に接続することができます。壁取付け型ヒュームコレクタ、壁取付けブラケットに取付けることができます。3章を参照してください。

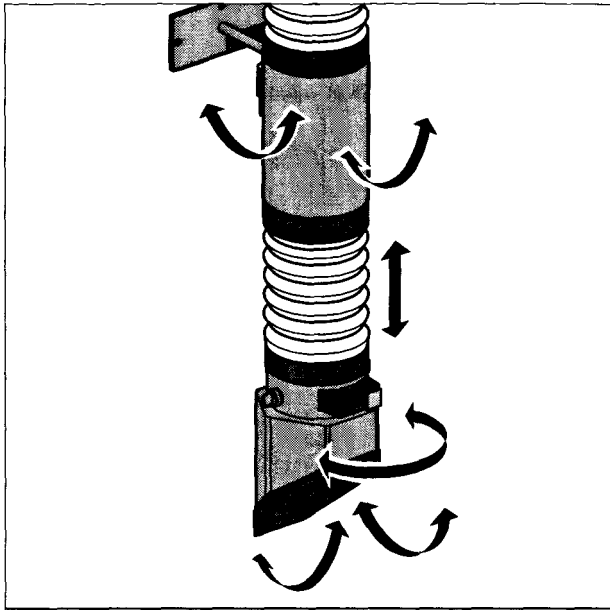
オプションとして、アームには作業ランプ（WL）と自動スタートスイッチ（AST）が取付け可能です。この場合には、対応する取扱説明書を参照してください。

Tフレックスアームは以下の主要部品から構成されています（図2.02を参照してください）：

図2.02：

- A 壁取付けブラケット
- B 回転ヒンジ
- C 摩擦設定ネジ
- D ブッシュ
- E アーム部
- F フレキシブルホース部
- G 伸縮ガイド
- H 吸引フード
- I ハンドル
- J ダンパー用回転ノブ
- K ダンパー
- L フードヒンジ
- M グロメット

## 2.2 機能説明

溶接ヒュームは吸引フード（図2.02-H）を通して吸引され、アームに入ります。アームは汚染された空気をエアークリーナー（フィルター付き）に、または直接、外部へ排出します。全てのアームには、回転ノブ（図2.02-J）により開閉することができるダンパー（図2.02-K）が設けられています。数台のアームが1本のエアードクトに組み込まれている場合に、ダンパーが使用されています。このような構成にしていると、ダンパーを閉じると汚染された空気の流出を防止でき、コストが節約できます。



図 2.02

### 3 設置



図 3.01

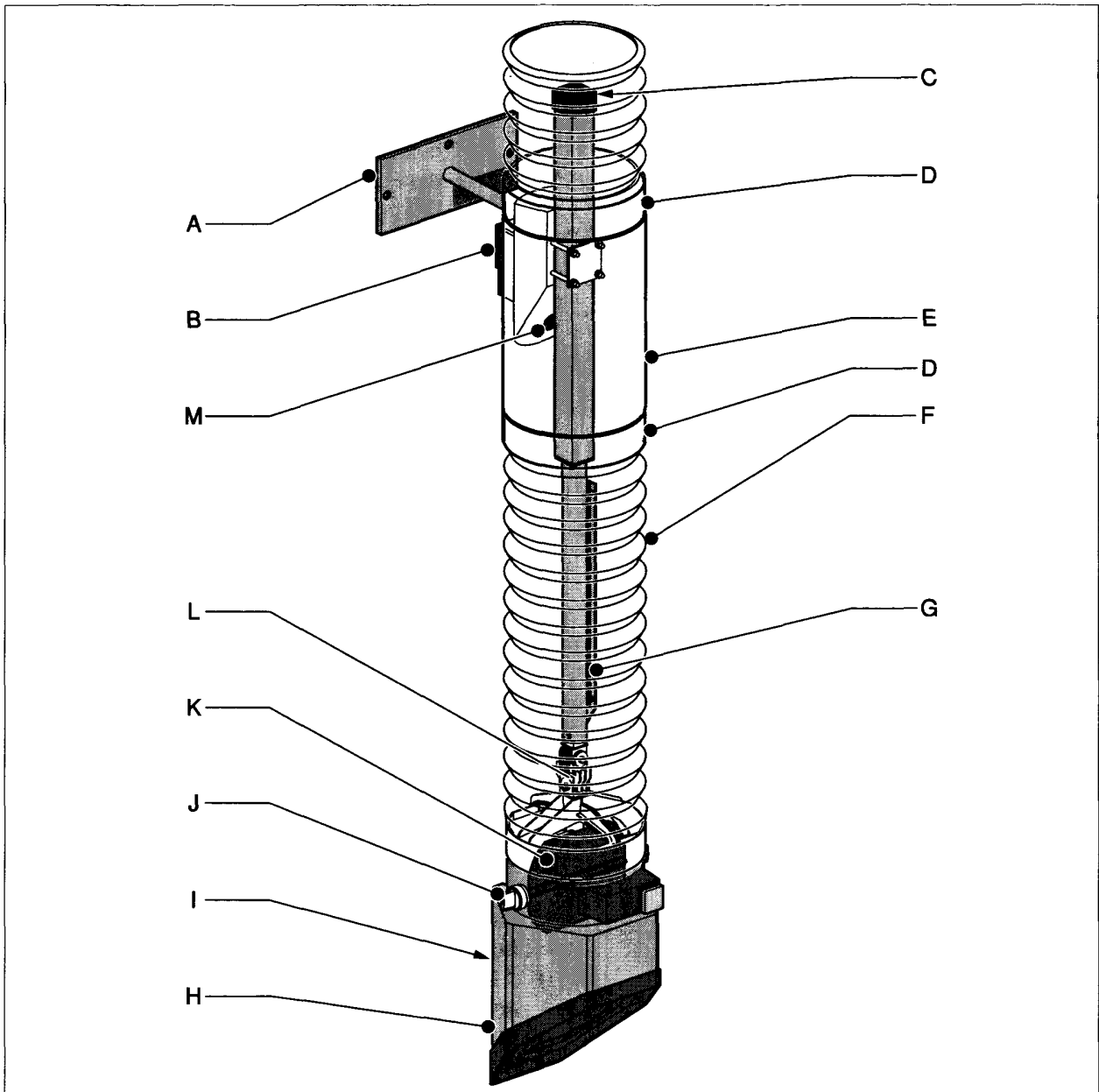

図 3.02

#### 3.1 梱包からの取出し

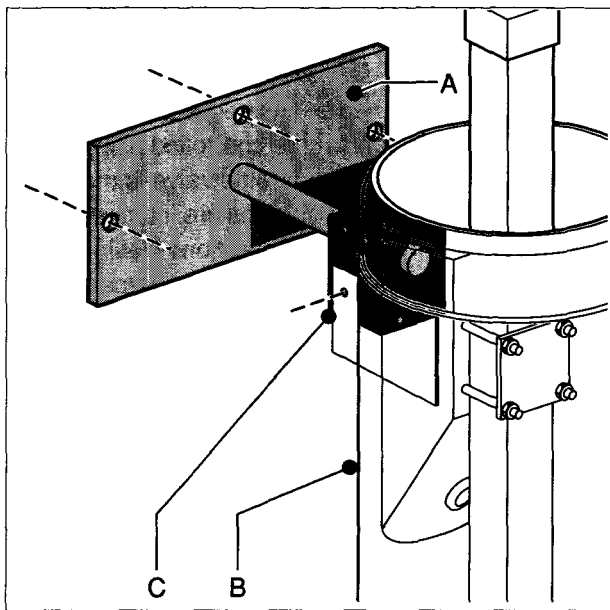
- ・ 製品及び付属物が揃っているか確認してください。梱包には以下のものが含まれています。
  - － 壁取付けブラケット
  - － 締付けていない吸引フード付きアーム
  - － フレキシブルホース2本(フードヒンジ用とエアードクトへの接続用)
  - － ブッシュ4個
  - － 取扱説明書
  - － 分解図

部品が紛失したり、損傷しているようであれば、直ぐに販売店へ連絡してください。

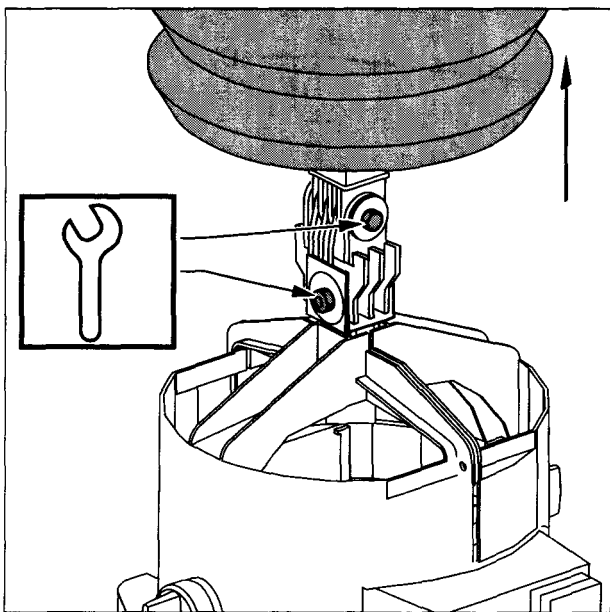
#### 3.2 壁取付けブラケットの取付け

- ☞ Tフレックスアームを、壁取付けブラケット(TNB)2個とファンに組込む場合には、TNBとファンを最初に取り付けます。この場合には、対応する取扱説明書を参照してください。



#### 注意！

Tフレックスアームの壁取付けブラケットを取付ける前には、必ず壁に十分な強度があることを確認してください。Tフレックスアームの重量については、1章を参照してください。穴明け作業時には、ガスや水の配管、電気配線に注意してください。

- ・ 推奨高さに壁取付けブラケット(図3.01-A)を取付けてください。1章を参照してください。取付け時には、コッターボルトM8×75×50を3個使ってください。
- ・ 回転ヒンジ(図3.01-C)付きのアーム部本体(図3.01-B)を取付けてください。
- ・ アームに作業ランプと自動スタートスイッチを取付ける場合には、ここで制御ケーブル(NCW11)を取付けてください。この場合には、対応する取扱説明書を参照してください。

#### 3.3 フードヒンジの摩擦調整

- ・ フードヒンジの作動を確認してください。ボルトとナットを使って、プラスチックプラグ上の摩擦を調整します。図3.02を参照してください。この場合に、ブッシュを折り返して、フレキシブルホースを縮めます。
- ・ アームの接続部分を密閉するようにシールしてください。シールをする場合には、フレキシブルホースをフードヒンジの上に滑らせて、ブッシュを取付けます。



図 3.03

A~E部の説明

- A: ボルト、ナット
- B: キャップ (黒色)
- C: 黒色プラスチック
- D: 摩擦設定ネジ
- E: ボルト、ナット

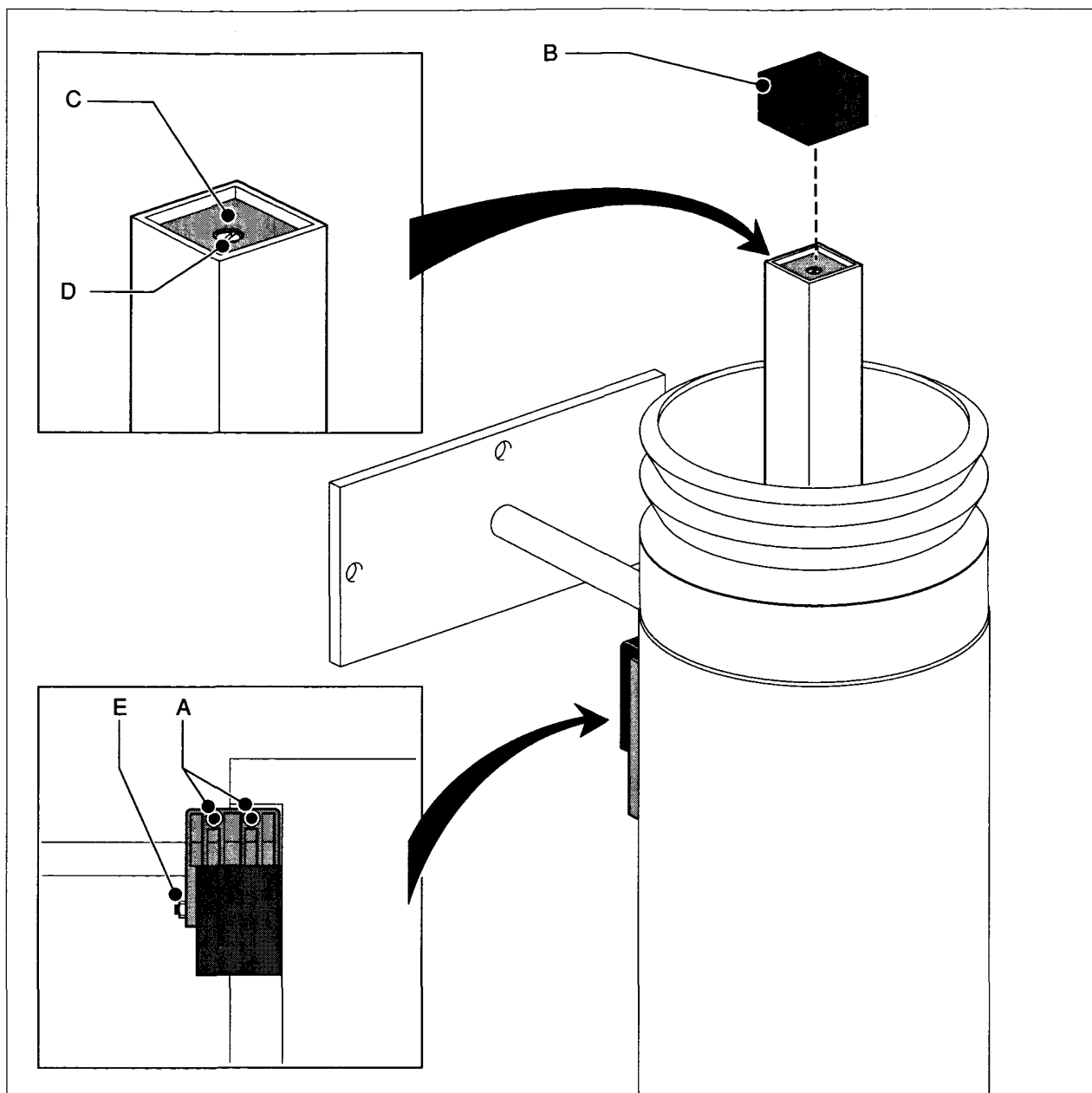

図 3.04



図 4.01

### 3.4 回転ヒンジの摩擦調整

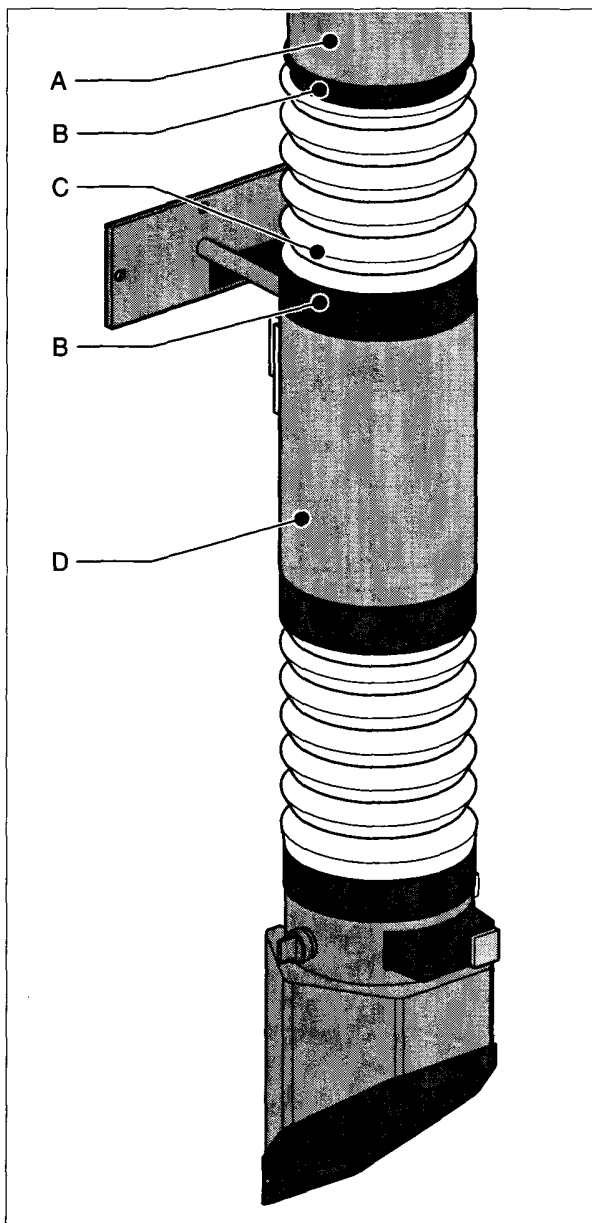
- ・ ボルトとナット（図3.03-A）を使って、左右の作動の摩擦を調整してください。
- ・ ボルトとナット（図3.03-E）を使って、前後の作動の摩擦を調整してください。

### 3.5 伸縮動作の調整

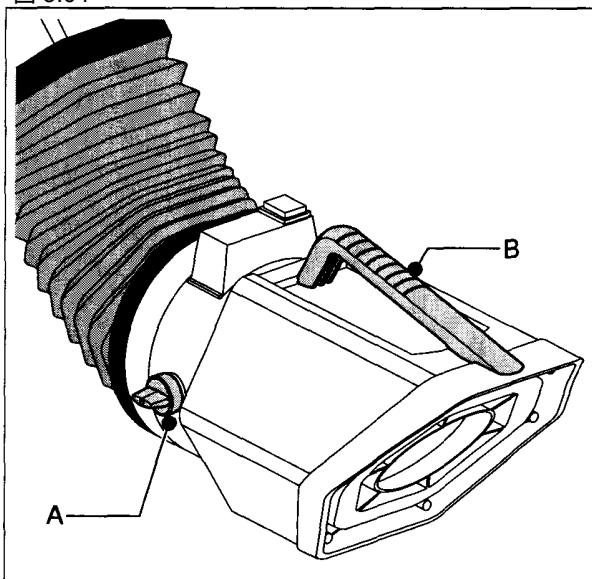
- ・ 黒色のキャップ（図3.03-B）を外してください。
- ・ 下記を参照して、摩擦設定ネジ（図3.03-D）を調節してください。

反時計回りに回す	摩擦が増加する
時計回りに回す	摩擦が減少する



摩擦設定ネジを反時計回りに回す場合には、絶対に、ネジの頭部が黒色プラスチック表面（図3.03-C）から突き出ないようにしてください。

### 3.6 吸引アームの密閉シール

- ・ ブッシュ（図3.04-B）を使って、アーム部（図3.04-D）とフレキシブルホース（図3.04-C）取付部を密閉してください。
- ・ 吸引アームは空気が漏れないようにシールされているか確認してください。

## 4 使用



**注意！**  
使用前には、安全注意事項を熟読してください。

### 図4.01

- A ダンパー用回転ノブ
- B 位置決めハンドル

### 4.1 使用

- ・ 溶接ヒューム発生源から約0.4mから0.8m離れた任意の位置に吸引アームを配置してください。
- ・ 作業ランプが設けられている場合には、必要に応じて、ランプの電源を入れてください。
- ・ ヒュームコレクタの電源を入れてください。この場合には、対応する取扱説明書を参照してください。

---

## 5 保守

本製品は、本章で説明している通り、簡単かつ定期的な保守と清掃作業が必要です。必要な注意事項を守り、定期的に保守を実施すれば、長期間安心してご使用していただけます。

記載されている定期点検期間は、特定作業及び許容使用条件によって変わります。記載されている定期点検以外にも、一年に一回は装置全体を十分に点検するように推奨いたします。点検する場合には、販売店にご相談ください。



### 警告

定期点検期間が長過ぎると、機器に不具合が発生する恐れがあります。



### 注意！

最初に、本取扱説明書の保守規定をお読みください。

以下の表の[1]によって示されている保守作業は、使用者が実施できる保守作業です。

これ以外の作業は、必ず、サービス店に御相談ください。



図 5.01

点検項目	点検期間
吸引アームの外部を確認して、不活性洗剤で洗浄してください。	3ヶ月毎
フレキシブルホースに亀裂がないか、損傷していないか確認してください。必要に応じて、交換してください。	12ヶ月毎
吸引アームの内部を確認して、きれいに清掃してください。	12ヶ月毎
回転ヒンジの作動を確認してください。必要に応じて、摩擦を調整してください。3章と図5.01を参照してください。	3ヶ月毎
フードヒンジの作動を確認してください。必要に応じて、摩擦を調整してください。3章と図5.01を参照してください。	12ヶ月毎
伸縮動作を確認してください。必要に応じて、摩擦を調整してください。3章と図5.01を参照してください。	3ヶ月毎
ダンパーの作動を確認してください。	12ヶ月毎

## 6 トラブルシューティング

- ・ 吸引アームが正常に作動していない場合には、以下のチェックリストを参照して確認してください。不具合が解決できない場合には、サービス店にご相談ください。

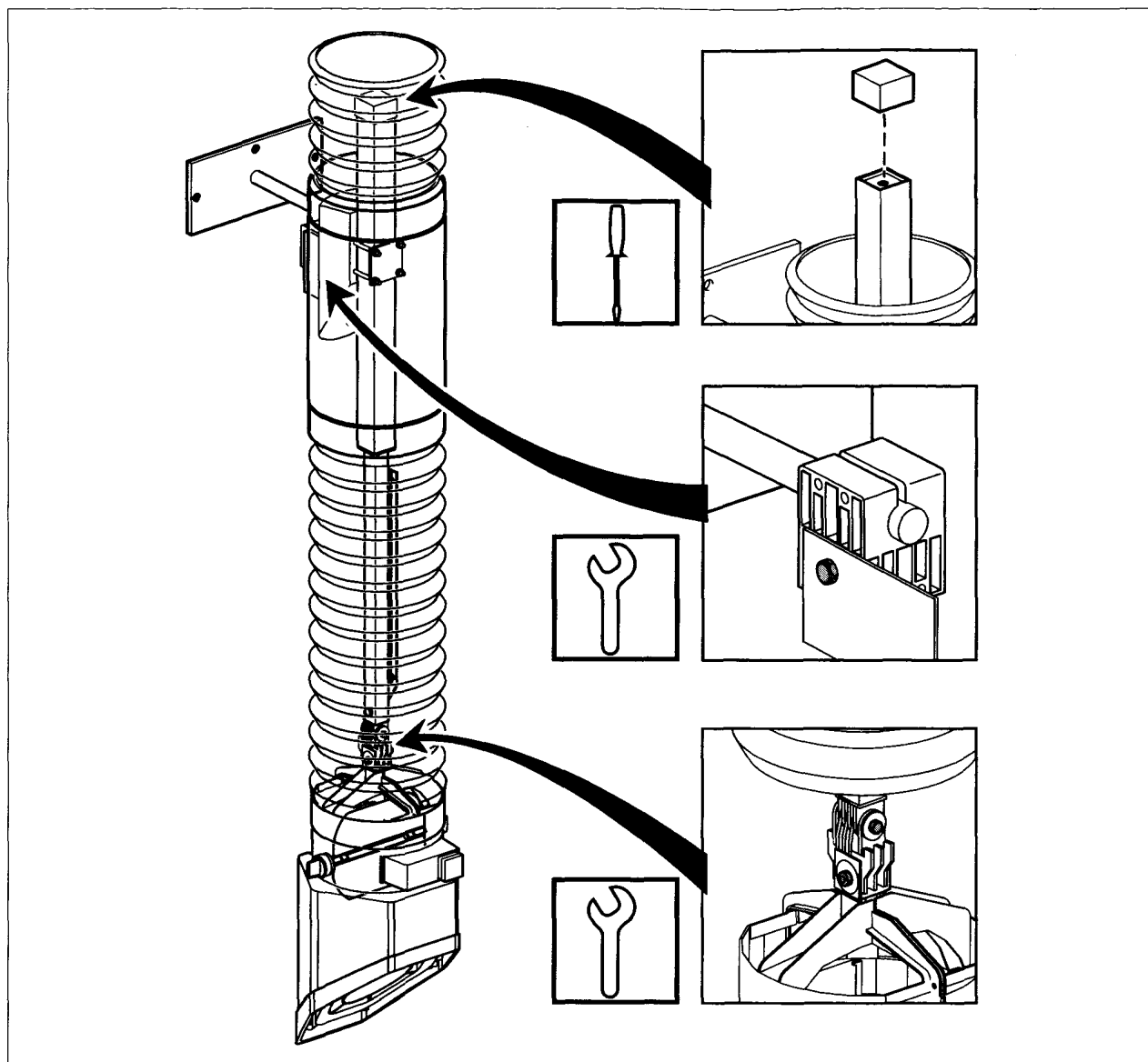

### 注意

最初に、本取扱説明書の保守規定をお読みください。



以下のチェックリストに記載されている不具合内容の多くは、接続されている機器内の欠陥によって発生している可能性もあります。本取扱説明書では、直接、吸引アーム自体に関する不具合内容と解決方法のみを説明していません。

不具合内容	原因	解決方法
吸引アームのバランスがとれていない。	摩擦が大き過ぎるか、不十分（経年変化）。	回転ヒンジの摩擦を調整する。3章を参照。
伸縮動作が不適切。	摩擦が大き過ぎるか、不十分（経年変化）。	摩擦調節ネジにより、摩擦を調整する。3章を参照。
吸引フードのバランスがとれていない。	摩擦が大き過ぎるか、不十分（経年変化）。	ボルトとナットを使って、プラスチックプラグの上の摩擦を調整する。3章を参照。
吸引能力が不十分。	ダンパーが閉じている。	ダンパーを開く。
	フレキシブルホースが裂けている、または緩んでいる。	フレキシブルホースを修理、または交換する。
	ブッシュが裂けている。	ブッシュを修理、または交換する。
	空気が吸込まれている。	シールを確認、または交換する。

## 6 スペアパーツの注文

スペアパーツについては、添付の分解図を参照してください。

- ・ 販売店に注文する場合には、以下の項目も必ず連絡してください。
  - － 製品名（主銘板を参照してください）
  - － 特定部品の品番
  - － 名称
  - － 数量



**PLYMOVENT®**

clean air at work



0507290010/T-Flex/190303/C

[www.plymovent.com](http://www.plymovent.com)